

ILONA VAŠKEVIČIŪTĖ

Antalieptės (Svidžiu) radimvietės (Antalieptės sen., Zarasų r.) 2008 m.

archeologinių žvalgomųjų tyrimų

ATASKAITA

VILNIUS

2008

TURINYS

1. Įvadas	3 psl.
2. Tyrimų eiga	4 psl.
3. Kapas 1	6 psl.
4. Kapas 2	6 psl.
5. Kapas 3	7 psl.
6. Išvados	8 psl.
7. Radinių sąrašas	10 psl.
8. Piešinių ir foto nuotraukų sąrašas	12 psl.
9. Piešiniai	13 psl.
10. Fotonuotraukos	19 psl.
11. Priedai	27 psl.

Įvadas

Pilietis Darius Stončius 2008 m. Archeologijos draugijos pirmininkui Zenonui Bauboniui pranešė apie Antalieptės radimvietę. Jis nurodė, jog tarp Antalieptės marių ir Vartišio ežero, į šiaurę, šiaurės rytus nuo miško esančios žvyruobės vakariniame, šiaurės vakariniame krašte rasti dviejų žmonių griaučiai – „skeletų liekanos“.

Antalieptės gyvenvietė istoriniuose šaltiniuose minima nuo XVI a. vidurio. Ji jau 1675 m. turėjo miestelio teises, turgaus ir prekymečio privilegijas. Tuo metu pastatyta ir pirmoji bažnyčia, o 1732-1760 m. Livonijos kašteliono J. M. Strutinskio lėšomis – vėlyvojo baroko Šv. Kryžiaus Atradimo bažnyčia. Ji 1846-1850 m. pagal architekto T. Tiškeckio projektą perdirbta į stačiatikių cerkvę ir įgijo dabartinę išvaizdą. Į pietus nuo Antalieptės, Lūžų miške yra piliakalnis ir netoli jo – pilkapiai bei akmuo su dubeniu. Šios archeologinės vietos rodo, jog Antalieptės apylinkėse žmonės gyveno jau VIII-XII a.

Vadovaujantis kultūros paveldo departamento projektu 2008-11-27 buvo išduotas Leidimas Nr. 269 vykdyti archeologinius tyrimus. 2008 m. rudenį Antalieptės (Svidžių) griaučių radimvietėje (Antalieptės sen., Zarasų r.) buvo pradėti žvalgomieji archeologiniai tyrimai. Juose dalyvavo archeologai Ilona Vaškevičiūtė ir atestuotas paveldosaugos specialistas Bronius Dakanis, istorikas paveldosaugininkas Eugenijus Skrupskelis ir Viktoras Vytenis Barkevičius. Tiriant naudotas profesionalus metalo detektorius C. Scope.

Fotografavo ir piešė Bronius Dakanis. Ataskaita paruošta keturiais identiškais egzemplioriais: vienas egzempliorius – kultūros vertybių apsaugos departamentui, antras – Lietuvos istorijos institutui, trečias – aptiktų archeologinių radinių saugyklai, ketvirtas – II „Senų senovė“. Apie tyrimų duomenis parengta publikacija ir įteikta leidinio „Archeologiniai tyrinėjimai Lietuvoje 2008 m.“ redakcinei kolegijai. Radiniai ir vienas ataskaitos egzempliorius bus perduoti Utenos krašto muziejui.

Tyrimų eiga

Tirta radimvietė yra 3 km į rytus nuo Antalieptės, 1,7 km į pietryčius nuo Antalieptės – Vencavų (Degučių - Dusetų) kelio, 0,425 km į pietus, pietvakarius nuo Vartišio ežero ir 0,25 km į šiaurę, šiaurės rytus nuo Antalieptės marių, į pietus, pietvakarius nuo Purvynės – Svidžių kelio (senojo kelio, vedančio iš Antalieptės į Utenos-Zarasų kelią). (Foto. 1; pav. 1,2).

Tyrimai vykdyti dar nenukastoje kalvelės vakarinėje dalyje, esančioje ariamų laukų pakraštyje tarp minėto Purvynės-Svidžių kelio (iš šiaurės, šiaurės rytų pusės), Šventosios kairiojo kranto (dabar – Antalieptės marios) slėnio-miško (iš pietų-pietvakarių) ir karjero (iš pietvakarių). Išlikęs kalvelės pakraštys iki 1 m aukščio. (Foto. 2; pav. 3).

Plotas-perkasa tyrimams matuota pietryčių-šiaurės vakarų (130° - 310°) kryptimi 15 m ilgio ir 3,5 m pločio, 15 m į pietus nuo kelio į Purvynę (ta vieta vedė senasis kelias iš Antalieptės į Utenos-Zarasų kelią pro buvusį Gaidelių dvarą), 30,5 m į rytų šiaurės rytus (50°) nuo žemo miško pakraštyje – aukštesnių laukų pašlaitėje augančio stambaus qžuolo ir 35 m į šiaurės rytus nuo to miško pakraščio (foto. 2, 3). Perkasa suskirstyta kvadratais, kurie šiaurės vakarų kryptimi sužymėti skaičiais 1-15, o pietvakarių-šiaurės rytų – raidėmis A-D. Aptikus kapą 2, ties kv. A1 ir B1 plotas 1 m pločiu tiek pat padidintas šiaurės vakarų kryptimi, suformuojant kvadratus A'1 ir B'1. Dėl aptikto kapo 3, tirtas plotas ties kv. A11 ir A12 taip pat padidintas pietvakarių kryptimi per 1,4 m, suformuojant kvadratus A'12 ir 13 bei B' 12 ir 13 (pav. 3). Šiaurės rytinės ploto-perkasos pusės paviršinis gruntas buvo nusklembtas ir nustumtas į žvyruobę, o pietvakarinio pakraščio paviršius sustumtas į iki 0,5 m aukščio krūvas laukų pakraštyje, nuo kurio prasideda šlaitas link žemo miško. Per visą numatytą dydžio plotas – aptikus dar išlikusius kapus ir užlyginant tyrimų vietą, čia būtų sutvarkytas ir jų paviršius. Be to, šalia jos neseniai iškasta ir duobių – galbūt, vietinių

gyventojų poreikiams ar ieškant senienų (vietinis gyventojas Bronislovas Dudėnas pasakojo, jog praeitais metais atvažiavę du vyrai toje vietoje kasę, ieškoję su metalų detektoriumi). Čia yra lankęsis, bei kelis dirbinius suradęs archeologas G. Zabiela. G. Zabiela radinius perdavė šios ataskaitos autorei (Rad. Nr. 14)

Ekspedicijos metu tirtu ploto paviršiuje ir šalia jo rasti žmonių kaulų keli fragmentai. Anksčiau čia surinkti kaulai, anot B.Dudėno, esą užkasti prie minėto ažuolo. Kad kalvelėje buvo kapai, B.Dudėno tėvas – savanoris Povilas (jis toje vietoje gavo Svidžių dvaro žemės) nieko nežinojo, kalvelę arė. Buvę ir daugiau šimtamečių žmonių, kurie irgi apie kapus nežinoję. Kalvelėje žvyrą kasti pradėjo kolūkis (pirmininkas Popovas), vežė į Lūžų mišką keliukui. Tik kai vaikai iš žvyrduobės namo parsinešę kaukolę, paskambinus kažkam į Zarasus, uždraudę kasti. Tuo metu ir galėjo būti lyginamas-nusklembiamas pietvakarinis žvyrduobės pakraštys: tiriant plotą-perkasą, jo rytiniame kampe atsidengė užlygintas karjero buvęs kraštas. Jis ploto pietrytiniame gale buvo 1,5 m pločio ir šiaurės vakarų kryptimi siaurėdamas tęsėsi apie 6 m. Toje vietoje difuzinis armens-ižemio tarpfluoksnis bei ižemio paviršinis sluoksniai jau buvo nukasti. Į tiriamo ploto šiaurės rytinio galo šiaurės rytinę pusę pateko ir gilios (apie 1,5 m) duobės, iškastos ploto šiaurės rytiniame pakraštyje, pietvakarinis kraštas. Jos paviršius plote į pietvakarius tęsėsi beveik 2 m. Ploto-perkasos rytiniame kampe ir toliau į pietryčius žemės paviršius žemėjančiai rytų-šiaurės rytų kryptimi buvo nustumdytas link karjero vidurio su visu armeniu, iki gilaus ižemio. Čia ižemis (žvyras) matėsi paviršiuje – augmenija dar nebuvo susiformavusi. Tik pačiame tiriamo ploto pakraštyje, maždaug per 1,5 m plotį dar buvo išlikę armens – rusvo žvyro.

Ploto-perkasos pačiam vakariniam kampe, 17-27 cm gilyje, ižemyje – pilkame švariame žvyre viena šalia kitos matėsi 18 cm (šiaurės vakarinė) ir 22 cm (pietrytinė) arimo vagų apie 1 m ilgio apačios, besitęsiančios už tirtu ploto ribų vakarų kryptimi (foto. 6). Į pietvakarius nuo tirtu ploto, iki pat numatytam išplėsti karjerui nustumdyto žemės paviršiaus krūvų jau buvo suaugusi reta žolės danga. Žvyrduobę nuo gretimo lauko-kalvelės apie 1 m aukščio vakarinio šlaito ribojo kiek įgilėjęs takelis, vedantis iš Purvynės kelio link miško ir praeinantis 2-2,5 m į šiaurės

vakarų nuo ploto-perkasos šiaurės vakarinio galo. Laukų, kurių pietiniame pakraštyje liko nenukastos kalvelės menkos liekanos, pietinis-pietvakarinis šlaitas link žemo miško (buvusios Šventosios slėnio) – terasos maždaug 6 m aukščio: viršutinė šlaito dalis lėkštesnė, žemutinė – stati.

Beje, anot B.Dudėno, jau nukasta kalvelės dalis buvusi beveik tokio pat aukščio, kaip ir likusioji.

Tiriant plotą-perkasą palei pietvakarinį karjero pakraštį, aptikti trys kapai bei spėjamų dviejų kapų duobių galai.

Kapas Nr. 1

Tiriamame plote, kv. B10 vakariniame kampe, nustumdyto grunto paviršiuje, maždaug 5 cm gylyje atsidengė žmogaus kaukolės veido sutrupinta dalis. Beveik visas mirusiojo skeletas, tik be kojų pėdų kaulų ir su sutrumpintu žastikauliu, atsidengė kv. B10 pietinėje pusėje. Mirusysis palaidotas ant nugaros galva tiesiai į vakarus (270°), ištiestomis kojomis (tarp blauzdikaulių kelių srityje – 5 cm), ant juosmens sudėtomis rankomis. Iš veido srities likęs tik apatinis žandikaulis, dešinėsios rankos žastikaulis sutrupintas ir ne savo vietoje, o kojų pėdų kaulai, be abejo, nustumti į karjerą – toje vietoje augo varpinės žolės kelmas (foto. 7-11). Išlikusių griaučių nuo kaukolės viršaus iki blauzdikaulių galų ilgis – 1,05 m. Mirusiojo juosmens srityje, prie dešinėsios pusės, gulėjo didelė sagtis (foto. 12 ir 26:1), o prie kairiojo šono, po žastikauliu – peilio liekanos (kriaunos buvę su kniedėmis; foto. 26:2). Karsto liekanų neaptikta, matyt, dėl to, jog laidota žvyre ir kapas ilgai buvo žemės paviršiuje. Išryškėjo tik rusvesnio žvyro apie 45 cm pločio bei 135 m ilgio (iki nenukastos kelių srities) kapo duobės kontūrai (pav. 4). Sprendžiant pagal įkapes – kape palaidotas vyras.

Kapas 2 (vaiko).

Tiriamame plote, maždaug 25 cm gylyje, kv. B1 viduryje pasirodė pavieniai jauno žmogaus kaukolės kaulų fragmentai (viršutinio žandikaulio ir kt.) bei apatinis žandikaulis, o 30 cm gylyje (matuojant nuo kv. B1 ir tiriamo ploto šiaurės vakarinės sienelės) rankų ir kojų kaulai – blauzdikauliai (foto 4). Ties kv. A1 šiauriniu (per 45 cm) ir kv. B1 vakariniu (per 55 cm) kampais padidinus perkasą 1 m šiaurės vakarų kryptimi atidengtas kapas 2. Plote jis buvo kvadratų A1 ir B1 bei naujai suformuotų kvadratų A' 1 ir B' 2 susikirtimo vietoje. Neabejotinai kaukolės kaulai buvo sutrupinti ir dalinai kartu su dešiniu žastikauliu nukasti kasant žvyro duobę, esančią šalia šiaurės vakarinio perkasos galo šiaurės rytinio šono. Sprendžiant pagal blogai išlikusius griaučius ir jų dydį, kape buvo palaidotas vaikas. Jis laidotas ant

nugaros, galva į rytus (90°) ištiestomis ir plačiai išskėstomis kojomis (8 cm tarp šlaunikaulių kelių srityje ir 12 cm – tarp blauzdikaulių pėdų srityje), kairiąja ranka, sulenkta buku kampu ir padėta juosmens srityje, o dešiniąja – stačiu, krūtinės-juosmens (pav. 5, foto 13-15). Vaikas laidotas karste: šalia dešinėsios rankos kaulų alkūnės srityje (apie 3 cm nuo jų) buvo tamsiai rudos su pilku atspalviu organikos liekanų juostelė nuo karsto krašto, o pėdų srityje – panaši dėmė nuo karsto galo. Čia rasta ir vinių dalys: smaigalys ? (7 cm į vakarus nuo kairiojo kulnikaulio) ir liemenėlis (šalia dešiniojo kulnikaulio; foto 27:1). Miręs vaikas turėjo ir įkapę – tarp dešinėsios rankos pirštų kauliukų rasta moneta (ji labai sunykusi, nenuvalyta konservavimui neidentifikuojama; foto 16 ir 27:2). Vaiko griaučių ilgis nuo blauzdikaulių galų ties pėdos kaulais ir išlikusių kaklo slankstelių – 70 cm, o kapo, kuriame jis palaidotas plotis pagal tamsesnio žvyro dėmę – apie 50-53 cm.

Kapas 3

Ploto pietrytiniame gale, jo pietvakariniame pakraštyje, ant kvadratų A 11 ir A 12 ribos ties jų viduriu, 30 cm gylyje atsidengė žmogaus kaukolė. Kadangi spėta, jog palaidotojo kojų sritis yra pietvakarių pusėje, plotas ties minėtais kvadratais per 1,4 m padidintas ta kryptimi, suformuojant kvadratus A'11 ir 12 bei B' 11 ir 12. Atidengus visus mirusiojo griaučius (kojų kaulai gulėjo 35 cm gylyje) paaiškėjo, jog mirusysis palaidotas galva beveik į šiaurę (20°). Mirusiojo griaučių centras krūtinės-juosmens srityje buvo kvadratų A 11 ir 12 bei A'11 ir 12 sankirtoje. Mirusysis laidotas ant nugaros, ištiestomis kojomis (tarp kojų kelių kaulų – 7 cm), dešiniąja ranka sulenkta stačiu kampu ir padėta krūtinės srityje, o kairiąja – irgi smailu kampu ir padėta dešiniojo krūtinės šono srityje, žemiau kairiosios. Mirusiojo galva gulėjo ant kairiojo šono (foto 17-19). Juosmens srityje, šalia kairiojo dubens kaulo, tarp kairiosios kojos blauzdikaulio viršaus ir kairiosios rankos kaulų alkūnės srityje aptiktos mirusiojo įkapės: geležiniai vienašmenis peilis, sagties 3 fragmentai, graudelė su apkalėliu, apkalas ir odinės piniginės liekanos su apkalėliu bei moneta – spėjamas sidabrinis denaras su Vyčiu averse ir Lenkijos ereliu reverse, kaldintas Vilniaus kalykloje, veikusioje 1492-1506 m. (pav. 6, foto 20 ir 28). Mirusiojo griaučių

ilgis nuo kaukolės viršaus iki blauzdikaulių galų – 1,7 m. Mirusysis, sprendžiant pagal kaulus ir įkapes – vyras, buvo palaidotas 2,22 m ilgio ir 0,5-0,6 m (siauresnėje kojų srityje) pločio duobėje, kuri švariame žemyje – žvyre išsiskyrė pilkesne su rusvu atspalviu dėme. Karsto liekanų neaptikta.

Po tyrimų mirusiųjų griaučiai užkasti buvusių kapų vietose, juos kiek įgilinant (ypač kapo 1), o tyrimų plotas užlygintas, kiek nusklembiant jo kraštus ir užpilant trūkstamu gruntu-žvyru (foto. 22).

Išvados

Antalieptės (Svidžių) radimvietėje, jau nustumdytu paviršiumi kalvelės vakarinėje dalyje, karjero pietvakariniame pakraštyje ištirtas 52,5 kv. m plotas. Kastas vienas plotas-perkasa (šiaurės vakarų–pietryčių kryptimi) 15 m ilgio, 3,5 m pločio ir iki 0,4 m gylio. Nustatyta:

1. Svidžių kaimo, kalvelėje, esančioje laukų pakraštyje šalia Šventosios slėnio, buvo nežinoma laidojimo vieta, kurią iki pat tyrimų neigė vietiniai gyventojai;
2. Tyrimų metu aptikti trys kapai su archeologiniais radiniais bei dar dviejų kapų duobių (besitęsiančių pietvakarių kryptimi už ištirto ploto), galai, rodantys, jog toje vietoje yra kapinynas, o ne keli pavieniai palaidojimai, kurių buvimą, siedami su istoriniais įvykiais, tyrimų metu irgi teigė svidiečiai;
3. Pagal ištirtuose trijuose kapuose – vyro (vaiko ir nenustatytos lyties) aptikus radinius ir įkapes – dvi monetas (viena iš jų – sidabrinis denaras su Vyčiu ir Aleksandro monograma averse bei Lenkijos ereliu reverse, kaldintas Vilniaus kalykloje, veikusioje 1492–1506 m., kita – neatpažinta), peilį, sagtį, pinigines apkaustą ir kalvio darbo vinį, kapai datuojami XVI-XVII a.;
4. Ištirtų kapų laidosena krikščioniška (kape 1 galva į vakarus, sudėtomis ant juosmens rankomis ir, gal būt, kape 2, kuriame kairioji ranka galėjo būti pasvirusi arčiau to juosmens krašto), su baltiškam apeigom (laidota įvairiom kryptim: kape 1, galva į rytus, kape 3 – į šiaurę, šiaurės rytus, su kairiąja ranka, padėta krūtinės srityje, o dešiniąja – sulenkta stačiu kampu ir padėta peties srityje, su įkapėmis – peiliu, moneta ir pinigine, kape 2, moneta dešiniojoj saujoj);
5. Nustatytą kapinyną reikia vadinti Svidžių k., kurio žemėje jis yra, o ne Antalieptės radimvietės (tokiu vardu ji buvo įvardinta Kultūros paveldo departamento programose) vardu;

6. Kapinyno liekanos labai sužalotos jame XX a. viduryje kolūkiui įrengus karjerą ir žvyrą išvežus į tiesiamą kelią Lūžų miške. Įrengiant karjerą, liekanų paviršius (matyt, tik velėna) sustumta į pietvakarinį pakraštį maždaug 25 m ilgiu, 2-3 m pločiu ir iki 0,4 m aukščiu, šiaurės vakariniame gale iškasta šiaurės vakarų-pietryčių kryptimi apie 10 m ilgio, 7 m pločio ir 1,5 gylio žvyroduobė, o rytinis pakraštys, galbūt, tarpinio rekultivavimo metu nustumdytas žemėjančiai link karjero iki pat įžemio-žvyro ir giliau;
7. Svidžių kapinyną, esantį 1,7 km į pietryčius nuo Antalieptės-Vencavų kelio, 0,4 km į pietus, pietvakarius nuo Vartišio ežero ir 0,25 km į šiaurę, šiaurės rytus nuo Antalieptės marių, į pietus, pietvakarius nuo Purvynės – Svidžių kelio, reikia registruoti Nekilnojamųjų kultūros vertybių registre;
8. Svidžių kapinyno liekanas, kurių išlikęs plotas pietryčių-šiaurės vakarų kryptimi maždaug iki 35 m ilgio ir 10-20 m pločio, reikėtų saugoti, o ne ištirti prieš rekultivuojant karjerą. Jas saugoti ir kaip kultūros paveldo naikinimo pavyzdį bei kaip išlikusį Svidžių kaimo paveldą (iš buvusių vietinių gyventojų nurodomų 30 kaimo sodybų liko tik viena buvusio Lietuvos savanorio vienkiemis ir Svidžių palivarko sodyba).
9. Karjerą, esantį šalia kapinyno liekanų, dalyvaujant archeologui, būtina rekultivuoti, nes Purvynės-Svidžių kelio kraštui gresia išgriuvimas į iškastą karjerą, o ta kelio vieta ypatingai pavojinga. Pažymėjus kapinyno vietą anotacine lenta, jis galėtų būti įtrauktas į apylinkėje plėtojamo turizmo maršrutą.

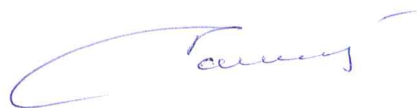

Radinių sąrašas

Kapas Nr. 1

1. PEILIO, kriaunų 3 fragmentai 0,4x0,8x1,5 cm, 0,5x2,3x2 cm ir 1,3x1,5x2 cm dydžio. Mažasis fragmentas iš medžio ir geležies. Vidutinio dydžio - iš medžio ir geležinės kniedės liekanų ir didysis – geležies su maždaug 1,3 cm ilgio kniede (tokio storio buvo ir peilio rankena) bei atsispaudusios medienos žymėmis (foto 26:2).
2. SAGTIS, geležinė, keturkampė. Ji nuo plataus diržo : 5,85–6,3 cm pločio (priekyje kiek išplatėja) ir 4 cm ilgio. Lankelis stačiakampis (?), apie 0,6 cm skersmens. Liežuvėlis irgi stačiakampis (?), seniai nulūžęs, likęs tik 3 cm ilgio ir 0,4-0,2x0,7 cm skersmens fragmentas. Saktis labai korodavusi (foto 26:1).

Kapas Nr. 2 (vaiko)

3. MONETA, žalvarinė, 1,35 cm skersmens ir apie 0,05 cm storio, labai paveikta oksidacijos ir su nutrupėjusiu kraštu (foto 27:2).
4. VINIES, kalvio darbo, liemenėlio be galvutės ir smaigalio, 3,1 cm ilgio ir 0,2x0,4 cm storio, stačiakampio skerspjūvio, korodavusi dalis (foto 27:1, kairėje).
5. VINIES, kalvio darbo, liemenėlio 1,5 cm ilgio ir apie 0,3x0,4 cm skersmens korodavęs fragmentas su atsispaudusios medienos žymėmis (Foto 27:1, dešinėje).

Kapas Nr. 3

6. MONETA, denaras(?), sidabrinis su Vyčiu averse ir Lenkijos ereliu reverse, kaldintas Vilniaus kalykloje, veikusioje 1492–1506 m. Moneta netaisyklinga, ovalo formos, 2,1x2,3 cm dydžio, su nutrupėjusiu kraštu, paveikta oksidacijos (foto 28:6; 29).
7. PEILIS, geležinis vienašmenis. Ilgis –21,5 cm. Geležinė –1,5 cm pločio (6 cm atstumu nuo smaigalio; toliau, iki įkotelės galo peilį dengia organikos gabalas su audinio žymėmis virš geležinės ir žalvariniu apkalėliu su odos liekanomis jo paviršiuje bei po organika ant geležinės gulintys neaiškaus metalo plokštelės fragmentai iš kurių viena smulki detalė – tarsi kniedė) ir ten pat apie 0,35 cm storio. Ant peilio įkotelės – medienos liekanos. Peilis korodavęs, bet metalinė dalis išlikusi visa (foto 28:1).
8. SAGTIES, geležinės, 3 fragmentai, Saktis buvusi 3 cm aukščio, lankelis pusapvalio (?), skerspjūvio, apie 0,55 cm pločio ir 0,4 cm aukščio (foto 28:2).

9. GRANDELĖ, geležinė, su tokiu pat apkalėliu. Grandelė apie 2,2 cm skersmens, su apskritu apie 0,3–0,4 cm storio lankeliu. Prie grandelės prikabintas geležinis apkalėlis, kuris vienoje pusėje apie 2,5 cm ilgio mir 0,6 cm pločio, kitoje – išlikęs 4 cm ilgio ir 2,5 cm pločio, trikampio formos (platesnis prie grandelės su atsispaudusio audinio žymėmis (foto 28:3).
10. APKALAS, žalvarinis, trikampio formos su rautytais kraštais ir įsklembtu viršumi, odinės piniginės 2,3 cm pločio, 1,9 cm aukščio ir 0,25 cm storio. Po apkalėliu – odos fragmentas (foto 28:4, virš organikos, po kuria – peilis).
11. APKALĖLIS, žalvarinis, 1,3 cm ilgio ir 0,35–0,4 cm pločio, padarytas iš sulenktos skardelės ir suplotas (vienas galas platesnis, nes jame skardelės kraštai nesueina – yra tarpelis). Platesniajame gale iš tos pačios skardelės buvo suformuota skylutė (?). Apkalėlį gaubia organikos – odos liekanos (foto 28:5).

Radiniai, aptikti kapinyno paviršiuje, tirtu ploto vietoje

12. VINIES, kalvio darbo liemenėlis be galvutės, 6,5 cm ilgio, stačiakampio skerspjūvio, iki 0,25x0,35 cm storio (foto 30, viršuje).
13. SKARDELĖ su skylute – poveržlė (?), netaisyklingo keturkampio formos (vienas šonas su nusklembtais dviem kampais, kitas – užlenktas buku kampu), 1,9x2 cm dydžio ir 0,01 cm storio (skylutė – 0,6 cm skersmens) (foto 30, apačioje).

Radiniai perduoti G. Zabielos

14. PEILIUKA-S, gelež., tiesia nugarėle, su užkirtimu ašmenų pusėje. Ilgis 175 mm, pats smaigalys nulūžęs, kotelis 80 mm ilgio, plotis 15mm.
15. SAGTIS, gelež., diržo. „D“ raidės formos. Dydis 30x20 mm.

Brėžinių ir fotonuotraukų sąrašas

Pav. 1. Svidžių kapinyno situacijos planas M: 1 cm =170 m

Pav. 2. Svidžių kaimo žvyrduobė (aero foto).

Pav. 3. Svidžių kapinyno perkastos planas.

Pav. 4. Kapo 1 planas.

Pav. 5. Kapo 2 planas.

Pav. 6. Kapo 3 planas

Foto 1. Žvyrduobė Svidžių kaime – spėjamo kapinyno vieta iš R.

Foto 2. Tiriamas plotas V žvyrduobės pakraštyje iš P.

Foto 3. Iširtas plotas ir kapo 1 vaizdas iš PPR.

Foto 4. Kapas 2 ploto Š gale. Vaizdas iš P.

Foto 5. Praplėstas plotas Š ir V kryptimis. Vaizdas iš P.

Foto 6. Išplėstas plotas Š kryptimi. Preparuojamas k. 2. Vaizdas iš P.

Foto 7. Padidintas plotas V kryptimi. Atsidengę kapai 1 ir 2. Vaizdas iš R.

Foto 8. Tiriamas kapas 1. Vaizdas iš PPR.

Foto 9. Vyro kapas 1. Vaizdas iš Š.

Foto 10. Kapas 1. Vaizdas iš V.

Foto 11. Kapas 1. Vaizdas iš P.

Foto 12. Kapas 2. Sagtis.

Foto 13. Kapo 2 vieta iširtame plote. Vaizdas iš PR.

Foto 14. Vaiko kapas 2. Vaizdas iš P.

Foto 15. Kapas 2. Vaizdas iš Š.

Foto 16. Vaiko kapas 2. Moneta.

Foto 17. Vyro kapas 3. Vaizdas iš R.

Foto 18. Kapas 3. Vaizdas iš P.

Foto 19. Kapas 3. Vaizdas iš V.

Foto 20. Vyro kapas 3. Įkapės in situ.

Foto 21. Kapų duobių (?) galai su žmonių kaulais ištirto ploto V pakraštyje.

Foto 22. Užlygintas ištirtas plotas. Vaizdas iš Š.

Foto 23. Kapinyno vaizdas iš ŠR.

Foto 24. Kapinynas iš ŠŠR.

Foto 25. Kapinynas iš ŠV.

Foto 26. Kapo 1 radiniai.

Foto 27. Kapo 2 radiniai.

Foto 28. Kapo 3 radiniai.

Foto 29. Moneta iš kapo 3.

Foto 30. Radiniai aptikti žvalgant žvyroduobę.

Foto 31. Kapų vieta iš ŠV.

Foto 32. Kapų vieta iš P.

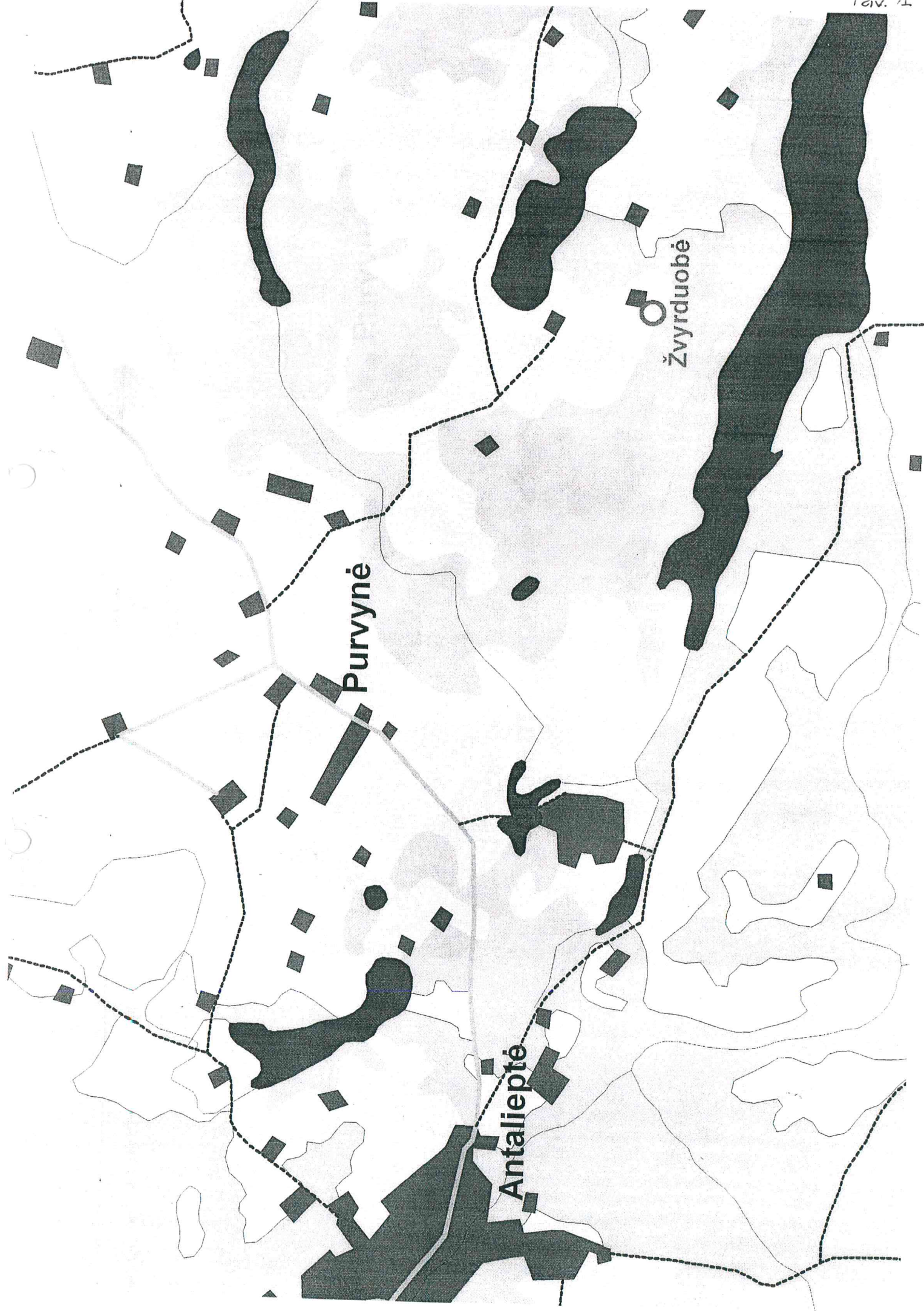

Purvynė

Antalieptė

Žvyrdubė

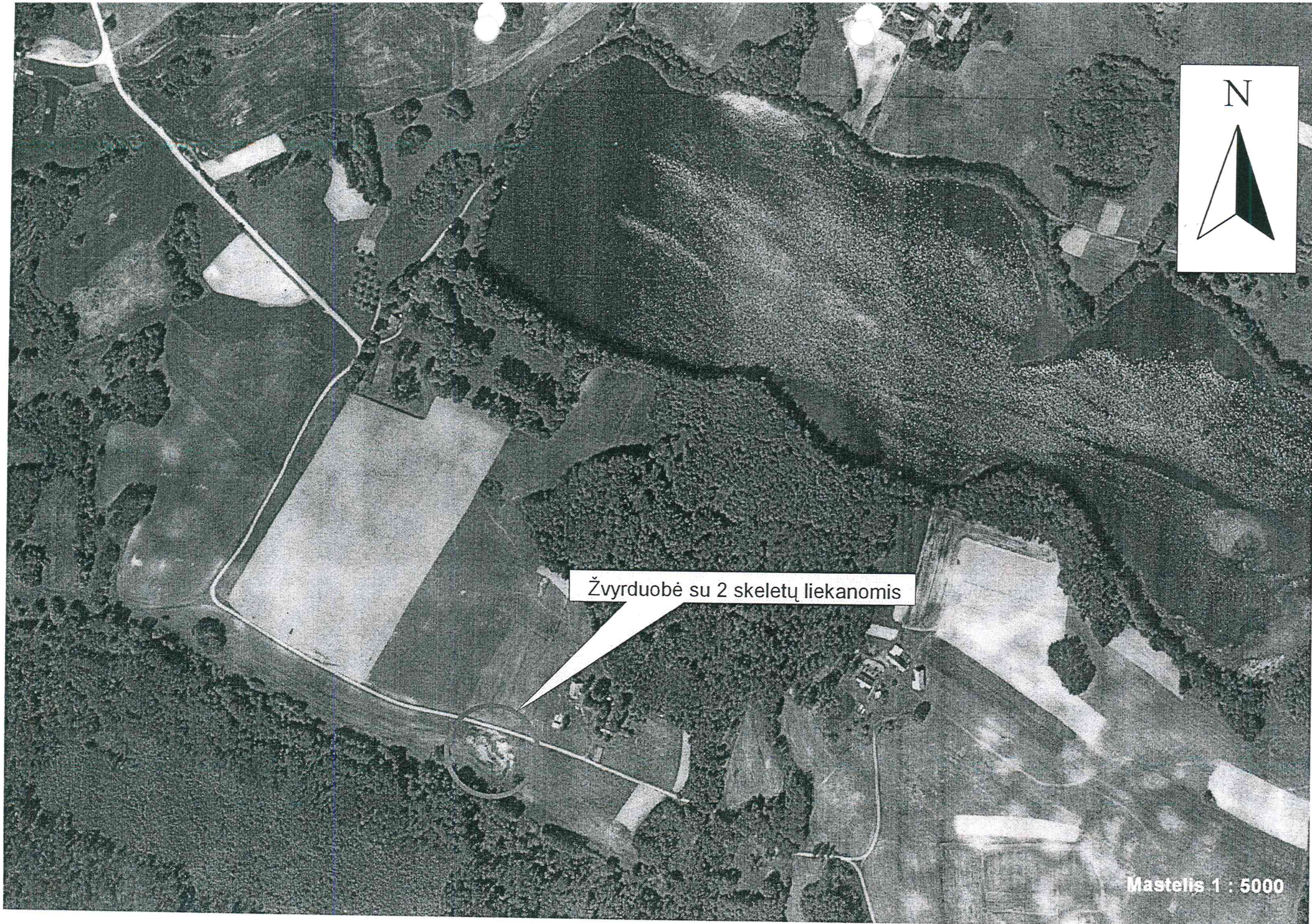

Žvyrduobė su 2 skeletų liekanomis

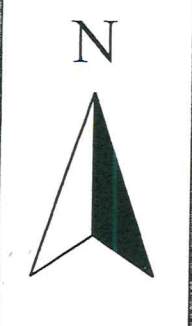

Mastelis 1 : 5000

KELIAS Į PURVYNĘ

SVIDŽIŲ KAPINYNŲ (ZARASŲ R.)
ARCHEOLOGINIAI TYRIMAI 2008 M.
IŠTIRTO PLOTO VIETOS PLANAS,
M 1: 200



pavojinga kelio vieta

KARJERAS

TAKAS Į MIŠKĄ

ažuolas pamirkėje
VP V230°

30,5 m

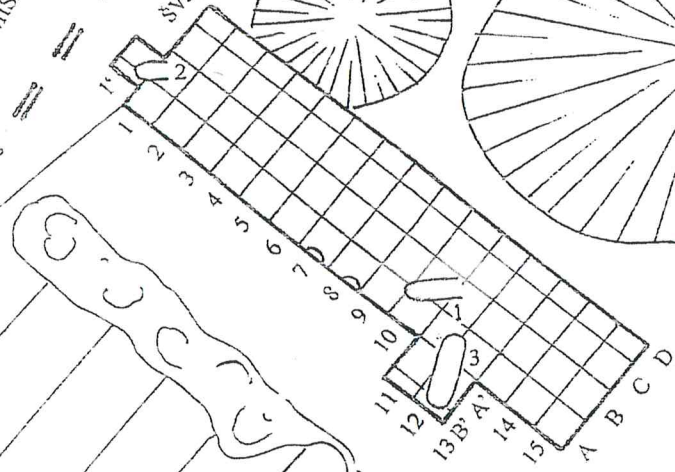

IŠTIRTAS PLOTAS

nustumdytas paviršius

SUSTUMTŲ ŽEMIŲ KRŪVA

ŠLAITAS, H-6 M

0 10M

SVENTOSIOS SLĒNIS
(ZEMAS MIŠKAS)

SVIDŽIŲ KAPINYNAS, KAPAS 1. M 1: 10

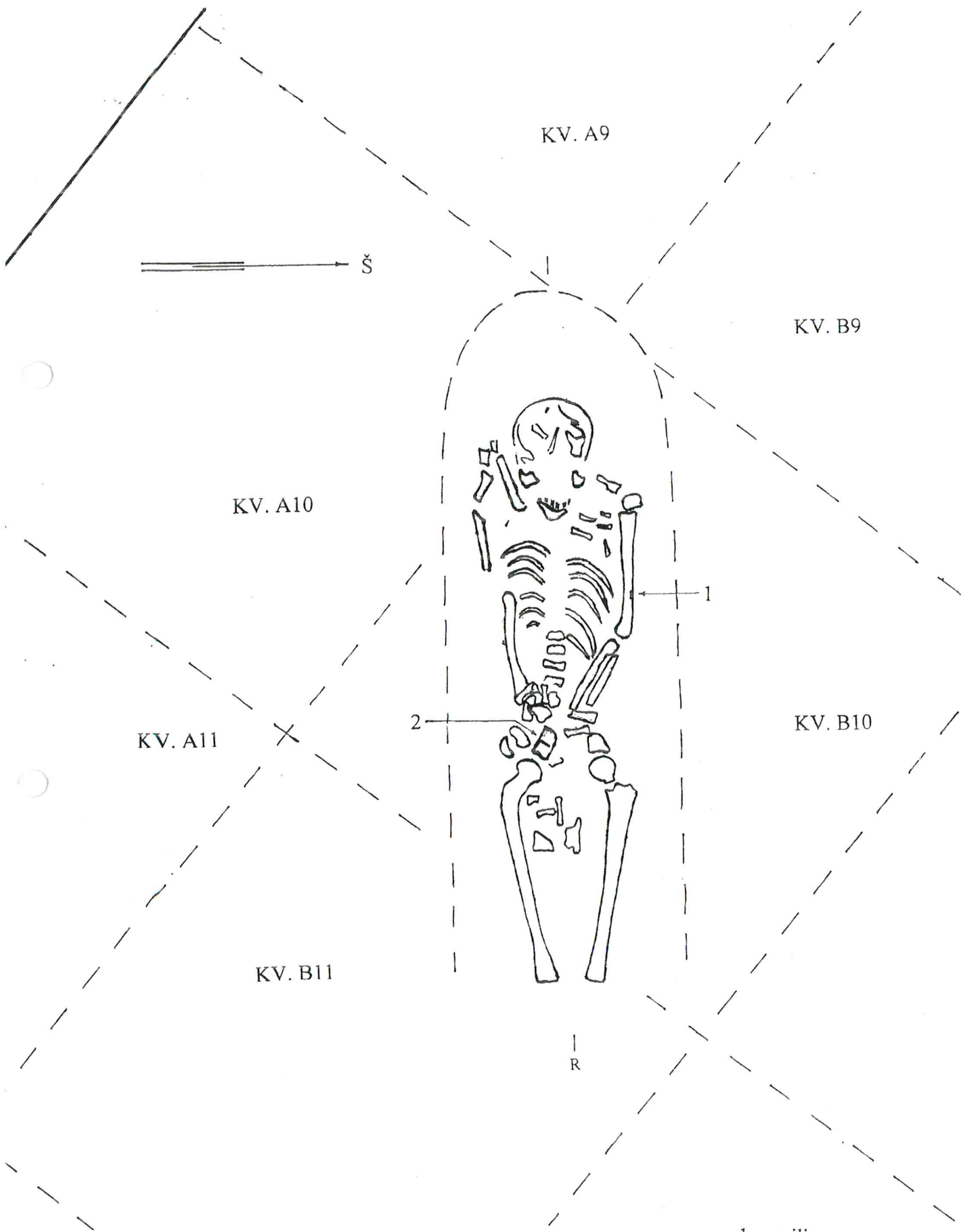

0 50 CM

1 – peilis
2 – sąstis

SVIDŽIŲ KAPINYNAS. KAPAS 2. M 1: 10

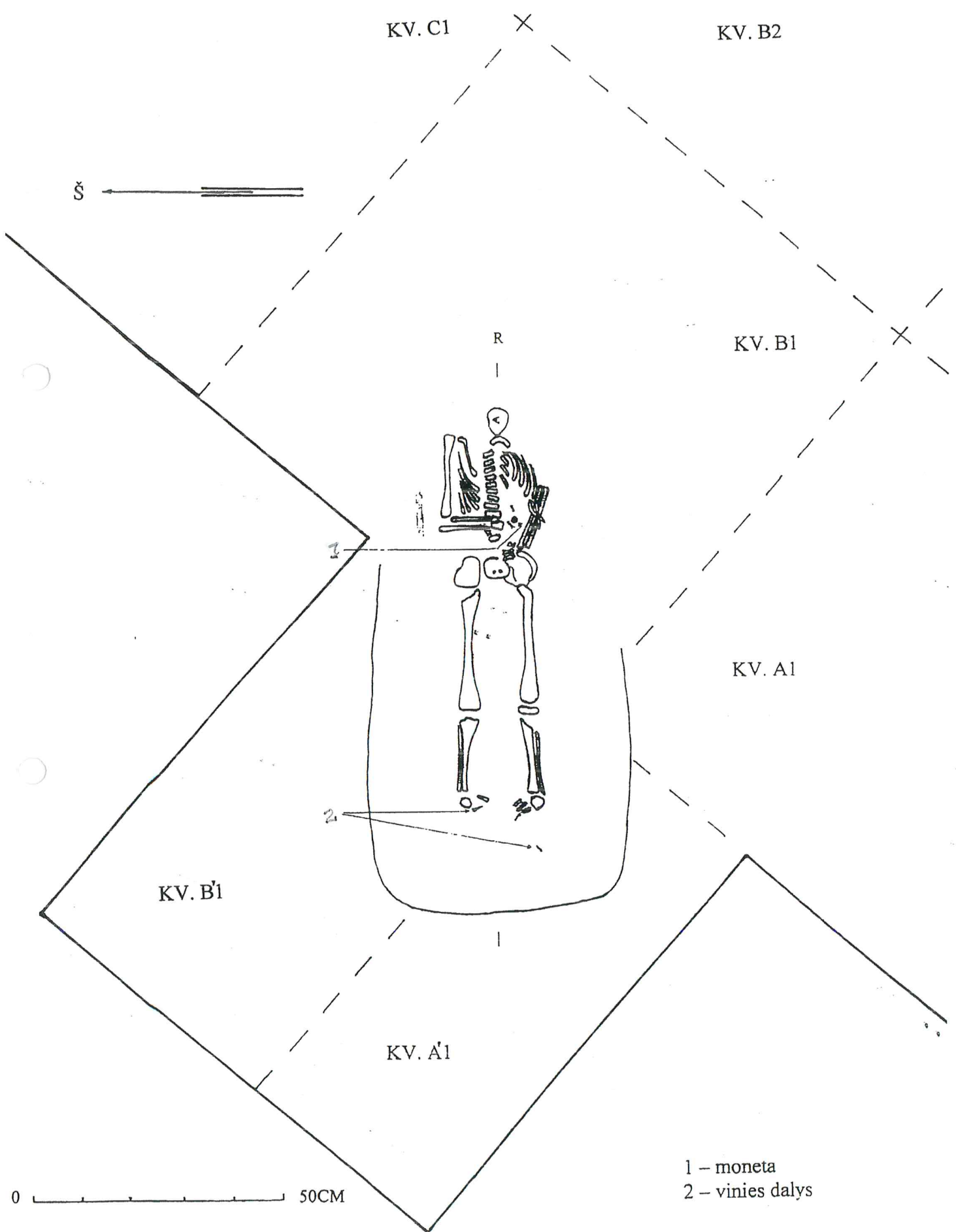

SVIDŽIŲ KAPINYNAS. KAPAS 3. M 1: 10

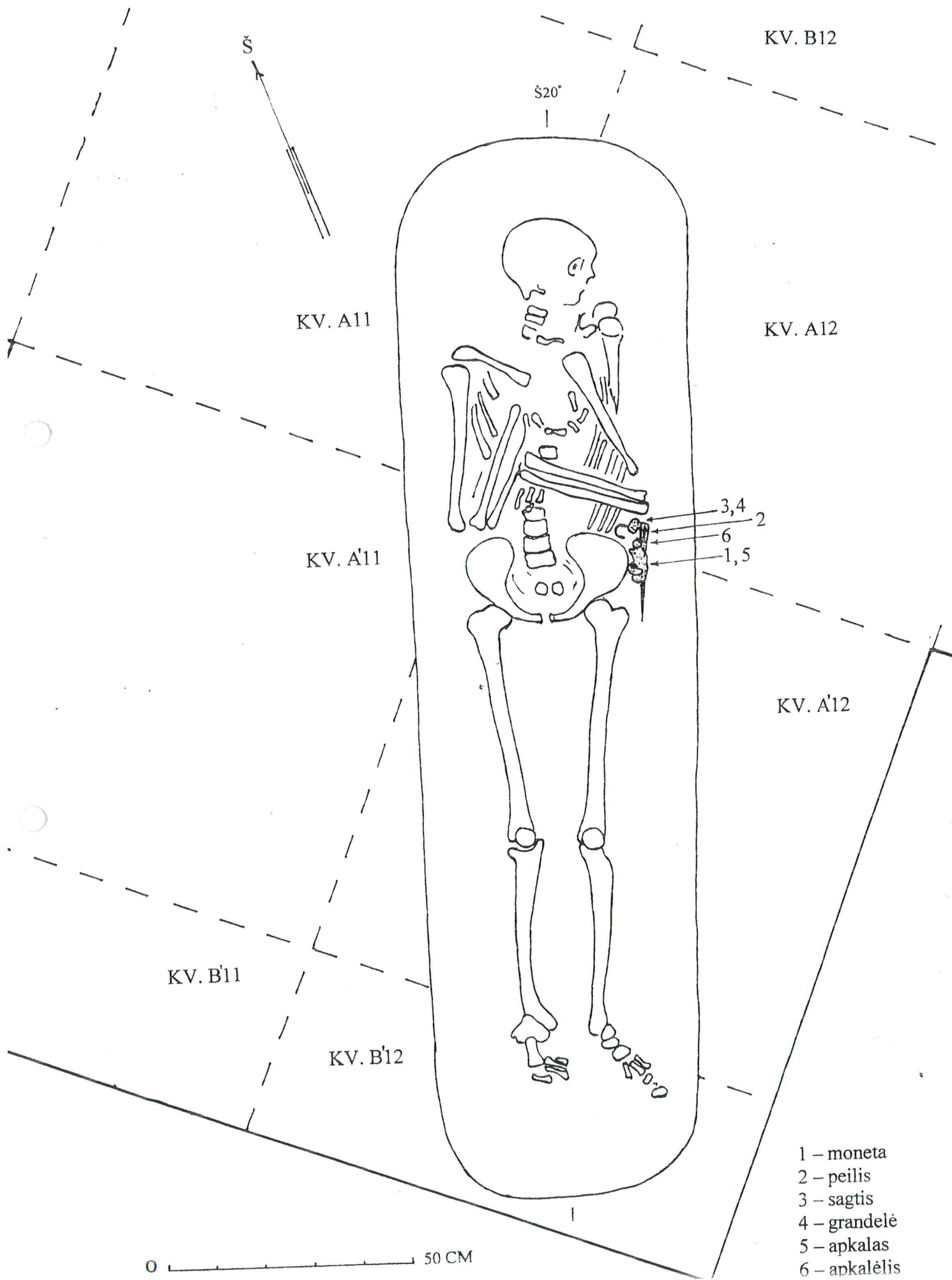

- 1 – moneta
- 2 – peilis
- 3 – sagtis
- 4 – grandelė
- 5 – apkalas
- 6 – apkalėlis

Svidžių kapinyno žvalgomųjų archeologinių tyrimų 2008 m. nuotraukos

1. Žvyrdubė Svidžių k. – spėjamo kapinyno vieta iš R; 2. Tiriamas plotas V žvyrdubės pakraštyje iš P; 3. Ištirtas plotas su kapu 1 iš PPR; 4. Kapas 2 ploto Š gale;



Svidžių kapinyno žvalgomųjų archeologinių tyrimų 2008 m. nuotraukos

5. Padidintas Š ir V kryptimis plotas iš P; 6. Padidinto Š kryptimi ploto Š galas su kapo 2 dalim iš P; 7. Padidinto V kryptimi ištirto ploto vidurio vakarinė dalis su kapais 1 (priekyje) ir 2 (dešinėje) iš R; 8. Tiriamas kapas 1 iš PPR;



Svidžių kapinyno žvalgomųjų archeologinių tyrimų 2008 m. nuotraukos

9. Vyro kapas 1 iš Š; 10. Kapas 1 iš V; 11. Kapas 1 iš P; 12. Sagtis kape 2;



Svidžių kapinyno žvalgomųjų archeologinių tyrimų 2008 m. nuotraukos

13. Kapo 2 vieta ištirtame plote iš PR; 14. Vaiko kapas 2 iš P; 15. Kapas 2 iš Š; 16. Moneta vaiko kape 2, buvusi įdėta į dešinės rankos sauja;



Svidžių kapinyno žvalgomųjų archeologinių tyrimų 2008 m. nuotraukos

17. Vyro kapas 3 iš R; 18. Kapas 3 iš P; 19. Kapas 3 iš V; 20. Peilis, sagtis, piniginė ir moneta vyro kape 3, juosmens kairiojoje pusėje;



Svidžių kapinyno žvalgomųjų archeologinių tyrimų 2008 m. nuotraukos

21. Kapų duobių (?) galai su žmonių kaulais ištirto ploto V pakraštyje; 22. Užlygintas ištirtas plotas iš Š;
23. Kapinyno liekanos iš ŠR; 24. Kapinynas iš ŠŠR;



Svidžių kapinyno žvalgomųjų archeologinių tyrimų 2008 m. nuotraukos

25. Kapinynas iš ŠV; 26. Kapo 1 radiniai: sagtis (1) ir peiliuko fragmentai (2); 27. Kapo 2 radiniai: vinispleištelis (1) ir moneta (2); Kapo 3 radiniai: peilis (1), sagtis (2), dirbinys su žiedeliu (3), vinispleištelis (4), piniginės fragmentai (5) ir moneta (6);

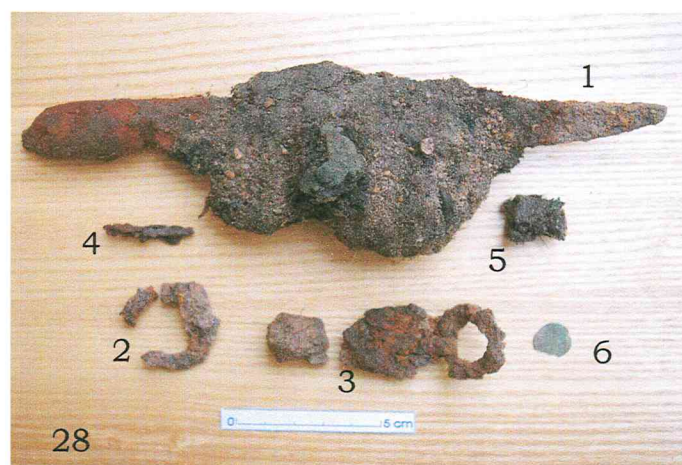
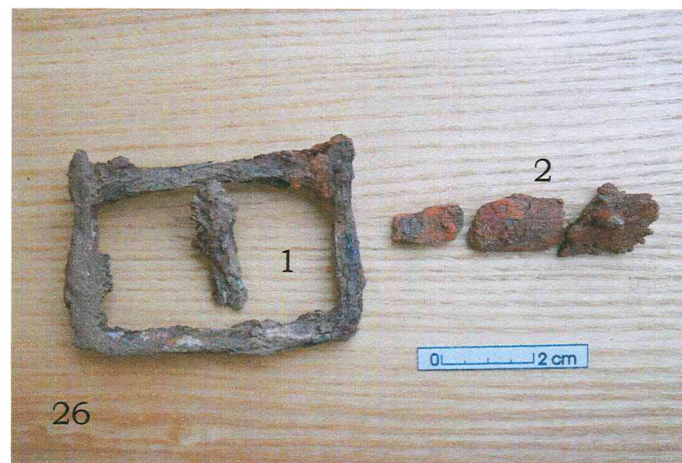

Svidžių kapinyno žvalgomųjų archeologinių tyrimų 2008 m. nuotraukos

29. Moneta iš kapo 3; 30. Dirbiniai, aptikti žvalgant žvyroduobę; 31. Antalieptės radimvietė – kapų vieta iš ŠV; 32. Antalieptės radimvietė – kapų vieta iš P.



PRIEDAI

L E I D I M A S

vykdyti archeologinius tyrimus

2008-11-27 Nr.269
Vilnius

Pagal Lietuvos Respublikos nekilnojamojo kultūros paveldo apsaugos įstatymo 18 str. šis leidimas išduotas **I. Vaškevičiūtei** vykdyti Antalieptės (Svidžių) radimvietės, Zarasų r., **archeologinius žvalgomuosius tyrinėjimus**, taip pat naudoti elektronines priemones, sudarinėti planus, filmuoti, fotografuoti, piešti, rinkti radinius ir mėginius tiriamame objekte.
Tyrimų projektas: Antalieptės (Svidžių) radimvietės (Antalieptės k. ir sen., Zarasų r.) žvalgomųjų archeologinių tyrimų projektas, 2008-11-26, Nr.269.

Kontrolės skyriaus vedėjas



A.V.

R.Kraujalis

Antalieptės (Svidžių) radimvietės (Antalieptės k. ir sen., Zarasų r.)
žvalgomųjų archeologinių tyrimų projektas

Vilnius, 2008-11-26

Pil. Darius Stončius 2008-11-24 Archeologijos draugijos pirmininkui Zenonui Bauboniui pranešė apie Antalieptės radimvietę. Jis nurodė, jog tarp Antalieptės marių ir Vartišio ežero, Svidžių k., į šiaurę, šiaurės rytus nuo miško esančios žvyrdubės vakariniame, šiaurės vakariniame krašte rasti dviejų žmonių griaučiai – „skeletų liekanos“.

Šiais metais, esant tam palankioms gamtinėms sąlygoms, kalvelėje ir žvyrdubės pakraštyje numatyta ištirti bendrą 40 kv. m plotą, tiriant ne mažesnėmis kaip 10 kv. m dydžio perkasomis.

PRIDEDAMA: pil. Dariaus Stončiaus duomenys, 2 lapai.

Archeologai

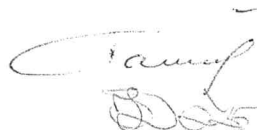

dr. Ilona Vaškevičiūtė
Bronius Dakanis

Antalieptės (Svidžių) radimvietės (Antalieptės sen., Zarasų r.) 2000 m. žvalgomųjų archeologinių tyrimų mokslinės išvados

Vilnius, 2008-11-23

Pilietis Darius Stončius 2008 m. Archeologijos draugijos pirmininkui Zenonui Bauboniui pranešė apie Antalieptės radimvietę. Jis nurodė, jog tarp Antalieptės marių ir Vartišio ežero, į šiaurę, šiaurės rytus nuo miško esančios žvyruobės vakariniame, šiaurės vakariniame krašte rasti dviejų žmonių griaučiai - „skeletų liekanos“.

Antalieptės gyvenvietė istoriniuose šaltiniuose minima nuo XVI a. vidurio. Ji jau 1675 m. turėjo miestelio teises, turgaus ir prekymečio privilegijas. Tuo metu pastatyta ir pirmoji bažnyčia, o 1732-1760 m. Livonijos kašteliono J. M. Strutinskio lėšomis – vėlyvojo baroko Šv. Kryžiaus Atradimo bažnyčia. Ji 1846-1850 m. pagal architekto T. Tišeckio projektą perdirbta į stačiatikių cerkvę ir įgijo dabartinę išvaizdą. Į pietus nuo Antalieptės, Lūžų miške yra piliakalnis ir netoli jo - pilkapiai bei akmuo su dubeniu. Šios archeologinės vietos rodo, jog Antalieptės apylinkėse žmonės gyveno jau VIII-XII a.

2008 m. rudenį Antalieptės (Svidžių) griaučių radimvietėje (Antalieptės sen., Zarasų r.) žvalgomųjų archeologinių tyrimų metu per du etapus ištirtas 56,5 kv. m dydžio plotas.

Tyrimuose dalyvavo archeologė doc. dr. Ilona Vaškevičiūtė, istorikas paveldosaugininkas Eugenijus Skrupskelis ir Viktoras Vytenis Barkevičius. Tiriant naudotas profesionalus metalo detektorius C. Scope.

Tirta radimvietė yra 3 km į rytus nuo Antalieptės, 1,7 km į pietryčius nuo Antalieptės – Vencavų (Degučių - Dusėtų) kelio, 0,425 km į pietus, pietvakarius nuo Vartišio ežero ir 0,25 km į šiaurę, šiaurės rytus nuo Antalieptės marių, į pietus, pietvakarius nuo Purvynės – Svidžių kelio (senojo kelio, vedančio iš Antalieptės į Utenos-Zarasų kelią).

Tyrimai vykdyti dar nenukastoje kalvelės vakarinėje dalyje, esančioje ariamų laukų pakraštyje tarp minėto Purvynės-Svidžių kelio (iš šiaurės, šiaurės rytų pusės), Šventosios kairiojo kranto (dabar – Antalieptės marios) slėnio-miško (iš pietų-pietvakarių) ir karjero (iš pietvakarių). Išlikęs kalvelės pakraštys iki 1 m aukščio.

Antalieptės (Svidžių) radimvietėje, jau nustumdytu paviršiumi kalvelės vakarinėje dalyje, karjero pietvakariniame pakraštyje ištyrus šiaurės vakarų-pietryčių kryptimi virš 15 m ilgio, 3,5 m pločio ir iki 0,4 m gylio plotą, nustatyta:

1. Svidžių kaimo, kalvelėje, esančioje laukų pakraštyje šalia Šventosios slėnio, buvo nežinoma laidojimo vieta, kurią iki pat tyrimų neigė vietiniai gyventojai;

2. Tyrimų metu aptikti trys kapai su archeologiniais radiniais bei dar dviejų kapų duobių (besitęsiančių pietvakarių kryptimi už ištirto ploto), galai, rodantys, jog toje vietoje yra kapinynas, o ne keli pavieniai palaidojimai, kurių buvimą, siedami su istoriniais įvykiais, tyrimų metu irgi teigė svidiečiai;
3. Pagal ištirtuose trijuose kapuose – vyro (vaiko ir nenustatytos lyties) aptikus radinius ir įkapes - dvi monetas (viena iš jų – sidabrinis denaras su Vyčiu ir Aleksandro monograma averse bei Lenkijos ereliu reverse, kaldintas Vilniaus kalykloje, veikusioje 1492–1506 m., kita - neatpažinta), peilį, sagtį, piniginės apkaustą ir kalvio darbo vinį, kapai datuojami XVI-XVII a.;
4. Ištirtų kapų laidosena krikščioniška (kape 1 galva į vakarus, sudėtomis ant juosmens rankomis ir, gal būt, kape 2, kuriame kairioji ranka galėjo būti pasvirusi arčiau to juosmens krašto), su baltiškom apeigom (laidota įvairiom kryptim: kape 1, galva į rytus, kape 3 – į šiaurę, šiaurės rytus, su kairiąja ranka, padėta krūtinės srityje, o dešiniąja – sulenkta stačiu kampu ir padėta peties srityje, su įkapėmis - peiliu, moneta ir pinigine, kape 2, moneta dešiniojoje saujoj);
5. Nustatytą kapinyną reikia vadinti Svidžių k., kurio žemėje jis yra, o ne Antalieptės radimvietės (tokiu vardu ji buvo įvardinta Kultūros paveldo departamento programose) vardu;
6. Kapinyno liekanos labai sužalotos jame XX a. viduryje kolūkiui įrengus karjerą ir žvyrą išvežus į tiesiamą kelią Lūžų miške. Įrengiant karjerą, liekanų paviršius (matyt, tik velėna) sustumta į pietvakarinį pakraštį maždaug 25 m ilgiu, 2-3 m pločiu ir iki 0,4 m aukščiu, šiaurės vakariniame gale iškasta šiaurės vakarų- pietryčių kryptimi apie 10 m ilgio, 7 m pločio ir 1,5 gylis žvyruobė, o rytinis pakraštys, galbūt, tarpinio rekultivavimo metu nustumdytas žemėjančiai link karjero iki pat žemio-žvyro ir giliau;
7. Svidžių kapinyną, esantį 1,7 km į pietryčius nuo Antalieptės-Vencavų kelio, 0,4 km į pietus, pietvakarius nuo Vartišio ežero ir 0,25 km į šiaurę, šiaurės rytus nuo Antalieptės marių, į pietus, pietvakarius nuo Purvynės – Svidžių kelio, reikia registruoti Nekilnojamųjų kultūros vertybių registre;
8. Svidžių kapinyno liekanas, kurių išlikęs plotas pietryčių-šiaurės vakarų kryptimi maždaug iki 35 m ilgio ir 10-20 m pločio, reikėtų saugoti, o ne ištirti prieš rekultivuojant karjerą. Jas saugoti ir kaip kultūros paveldo naikinimo pavyzdį bei kaip išlikusį Svidžių kaimo paveldą (iš buvusių vietinių gyventojų nurodomų 30 kaimo sodybų liko tik viena buvusio Lietuvos savanorio ir Svidžių palivarko sodybos).
9. Karjerą, esantį šalia kapinyno liekanų, dalyvaujant archeologui, būtina rekultivuoti, nes Purvynės-Svidžių kelio kraštui gresia išgriuvimas į iškastą karjerą, o ta kelio vieta ypatingai pavojinga. Pažymėjus kapinyno vietą anotacine lenta, jis galėtų būti įtrauktas į apylinkėje plėtojamo turizmo maršrutą.

Atestuotas paveldosaugos specialistas



B. Dakanis