

171 pav.
Šventosios 4B rad. kaulinės ylos (1-8), kailių grandiklis (9), raginis kastuvėlis (10).
1 - kv. 4/24t, 2 - kv. 4/20t, 3 - kv. 4/22t, 4 - kv. 4/7g, 5 - kv. 4/37v, 6 - kv. 4/29u, 7 - kv. 4/7g, 8 - kv. 4/15p, 9 - kv. 4/35v, 10 - kv. 4/7c (LNM)

Greičiausiai prie apeiginių dirbinių priskirtinas iš gaubto stirnino rago smailia viršūne ir nulūžusiu drūtgaliu padarytas dirbinys (kv. 4/30u) (pav. 170:1). Visas jo paviršius nugludintas. Išorinėje pusėje apie vidurį iškalta ir išgludinta gili duobutė, ilgis 18,2 cm, plotis 2,9 cm. Gal tai nebaigta švilpynė (?).

Gintarinių dirbinių negausu. Surinkti 107 egzemplioriai. Tai daugiausia nedidelės gintaro nuoskalos ir maži natūralūs gabalėliai, galbūt net patekę čia prieš uždumblėjimą. Pasitaikė ir 4-7,7 cm ilgio gabalų, įskeltų viename gale ir numestų, nes pasirodė esą nescalūs ar per daug margi. Iš gintaro pagaminti tik keli primityviausi papuošalai - tai dvi lęšinės sagutės 1,5 cm ir 1,6 cm skersmens (pav. 172:5, 6) ir keli jų ruošiniai. Vienas netaisyklingas kabutis (kv. 4/5h) buvo 3,4 cm ilgio (pav. 172:4), antrasis (kv. 2y/2c) buvo nebaigtas trapecinio pavidalo (pav. 172:3). Rastos dar kelių vamzdelinių karolių ruošinių detalės (pav. 172:1, 2, 7).

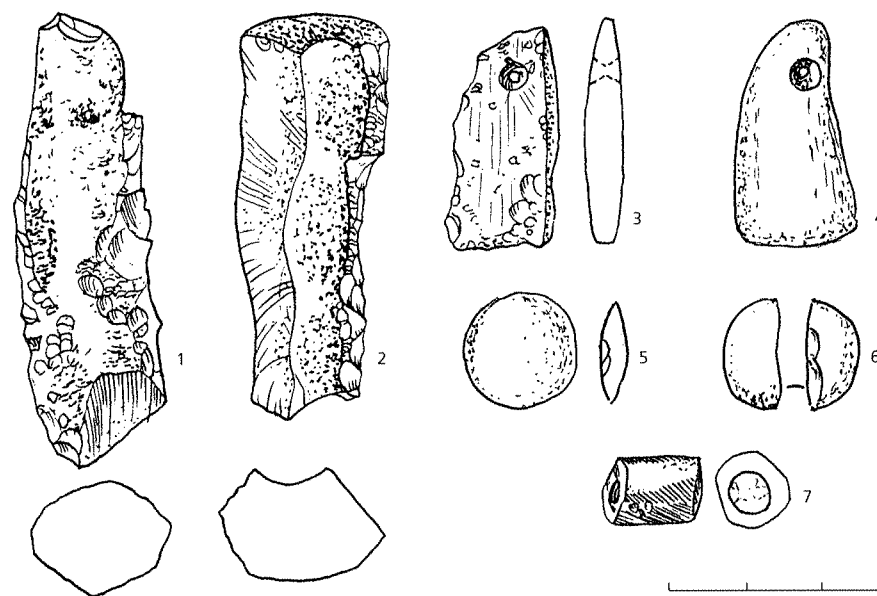

172 pav.
Šventosios 2/4B gintariniai dirbiniai. 1 - kv. 2y/14c, 2 - kv. 2y/15a, 3 - kv. 2y/2c, 4 - kv. 4/5h, 5 - kv. 4/42u, 6 - kv. 4/7h, 7 - kv. 2y/1a (LNM)

Mediniai dirbiniai, priskirti B sluoksniui, netraktuotini kaip vieno apibrėžto laikotarpio radiniai. Iš radiokarboninių datų paplitimo galima spręsti, kad toliau nuo kranto ankstyvojo neolito medžio dirbiniai gulėjo lagūnos dugne. Tačiau šalimais galėjo gulėti ir vidurinio neolito radiniai. Aukščiau slūgsoję mediniai dirbiniai pavieniai, dažniausiai įstrigę tarp nendrių, kurių sluoksniai buvo gerai išlikę. Neaiškiausia stratigrafija prie lagūnos kranto, kur visi kultūriniai sluoksniai sutampa ir šalimais gulėjo A ir B sluoksnių keramika. Galimas dalykas, kad kai kurie šios priekrantės radiniai galėjo būti patekę net iš A horizonto. Tai, žinoma, netrikdo viso kultūros vaizdo, nes medinių dirbinių formos labai ilgaamžės. Vis dėlto manau, kad kai kuriais atvejais bus tikslinga pažymėti ir radinių slūgsojimo gylį.

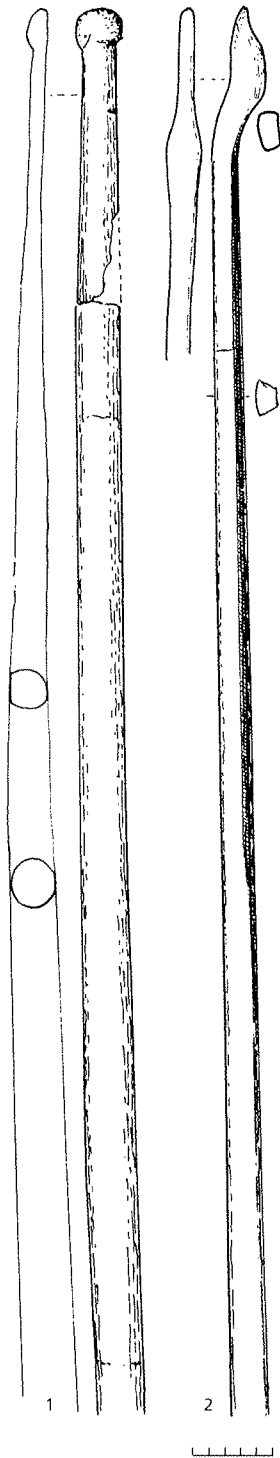

173 pav.
Šventosios 4B šaudomieji
lankai. 1 – kv. 4/6hi, 2 – kv.
4/21š (LNM)

Surinktos 7 šaudomųjų lankų dalys, kai kurios gana ilgos. Vieno (kv. 4/21š), gulėjusio pačiame gitijos sluoksnio dugne, buvo išlikusi 208 cm ilgio dalis. Jo sveikame gale išdrožta plokščia 6,4 cm ilgio galvutė (pav. 173:2). Jis buvo padarytas iš 2,3 cm storio kadagio (ar kukmedžio) karties, 125 cm ilgio nuplokštintu galu prie galvutės. Antrajame gale nuplokštėjimo dar nematyti, tad atrodo, jo ilgis galėjęs būti 340–350 cm.

Antras (kv. 4/6h-i) taip pat gitijos dugne, 148 cm gylyje gulėjęs lankas iš 3 cm storio uosio išpjovos buvo kiek trumpesnis. Išliko 174 cm ilgio jo dalis. Vienas galas nuplokštintas 53 cm, paliktas 2,2 cm ilgio gunklelis gale. Nuplokštėjimas matyti ir antrajame gale, tad lankas galėjo būti apie 225 cm ilgio (pav. 173:1).

Su tokia pat buožele 57 cm ilgio lanko dalis rasta ir kv. 2x/9a. Kitų trijų lankų (kv. 4/17d, 4/27z, 4/49z) likusios tik dalys be buoželių.

Kurios lazdelės yra nulūžę strėlių koteliai, pasakyti sunku, tačiau jų rasta daug.

Ietims priskirtini ir išlikę plokšti apatiniai smaigaliai bei iš storo medžio išpjauta šešiabriaunė lazda.

Tačiau daugiausia tarp medinių dirbinių yra žūklės priemonių.

Šventosios 2-ojoje radimvietėje x perkasoje 1967 m. rasti 6 liepos karnos tinklų gabalai ir vienas gabalas, primegztas prie bučiaus lankelio. Visi buvo rasti maždaug vienoje vietoje (kv. 2x/2b, 3a, 3b, 4a, 4b, 5a) pačiame gitijos sluoksnio dugne. Jie numegzti iš įvairaus storio virvelių, suvytų iš dviejų pluoštų, ir surišti iki dabar vartojamu žvejų (škotiškuoju) mazgu (pav. 174). Tinklų akys buvo nuo 2 cm iki 12 cm skersmens. Šalia jų rasta storų virvių gabalų. Atskirų virvelių pasitaikė visame tyrinėtame plote. Tik vienas tinklas numegztas be mazgų, pradedant nuo per vidurį ištiestos virvelės (pav. 176).

Sveikas 85 cm gylyje išliko tik vienas tinklo branktas (kv. 4/64v). Jis buvo padarytas iš 71 cm ilgio kreivos lazdos plonėjančiais galais, su kiek paplotomis ir galuose įrantytomis buoželėmis (pav. 178:9). Antrasis (kv. 4/69v), gulėjęs 110 cm gylyje, buvo trumputis ir dar perlūžęs, padarytas iš lazdyno kartelės su žieve. Kitų likę tik gabalai su sagos pavidalo buoželėmis (kv. 2y/2g, 4/44ž) (pav. 178:8).

Prie tinklo priklauso plūdės. Abiejose radimvietėse pasitaikė iš beržo tošies susuktų plūdžių nuotrupų. Tokios plūdės labai prastai išlieka. Geriau išliko tik pušies žievės plūdės, bet ir tų surinkta tik 8. Pagrindinis plūdžių tipas – didelės trapecinės. Tokia 19,2 cm ilgio ir 7,5 cm pločio plūdė su didele apskrita skylute rasta prie storojo tinklo liekanų (kv. 2x/3b) (pav. 181:4). Gerai išlikusi buvo ir 15,7 cm ilgio plūdė nukirstu galu (kv. 4/36v) (pav. 167:4). Kita (kv. 4/47z), taip pat trapecinė, buvo 14 cm ilgio ir turėjo būti 10 cm pločio, ne visai taisyklinga, paviršius neapdorotas (pav. 167:5). Rasta dar pora plūdžių galvučių (pav. 167:1, 2) ir viena ovali plūdė be skylutės, su įkarpėle viename gale (kv. 4/54t) (pav. 167:3). Rasta 18,7 cm ilgio plūdė, panaši į ilgą trapeciją (kv. 4/47z) (pav. 167:6), antras žievės gabalas (kv. 4/53u) buvo 19,6 cm ilgio, beveik keturkampis, buvo ir visai neapdirbta medžio

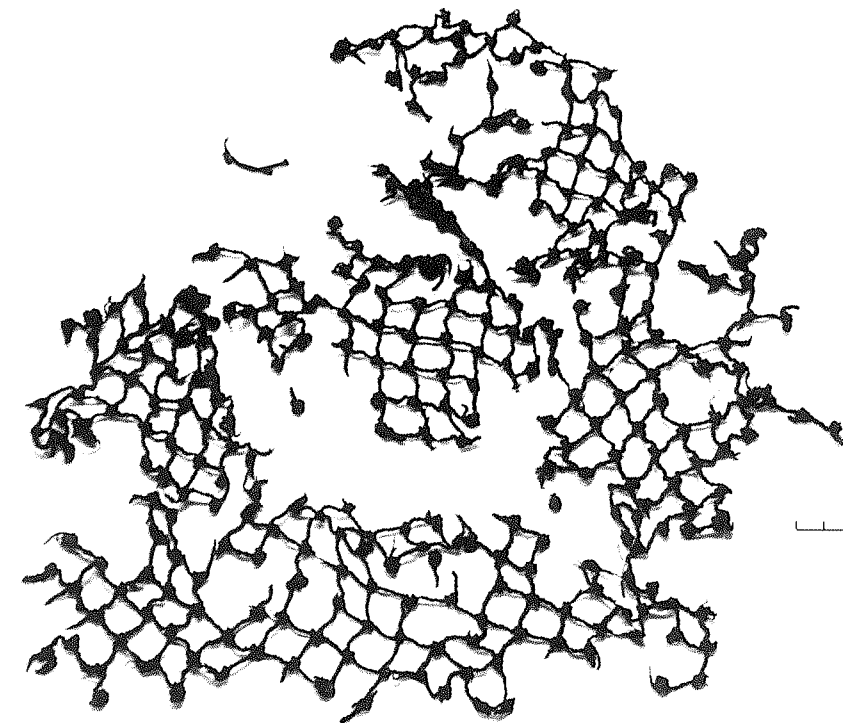

174 pav.
Šventosios 2B rad. liepos
karnos tinklas, surištas žvejų
mazgais (kv. 2x/4a) (LNM)

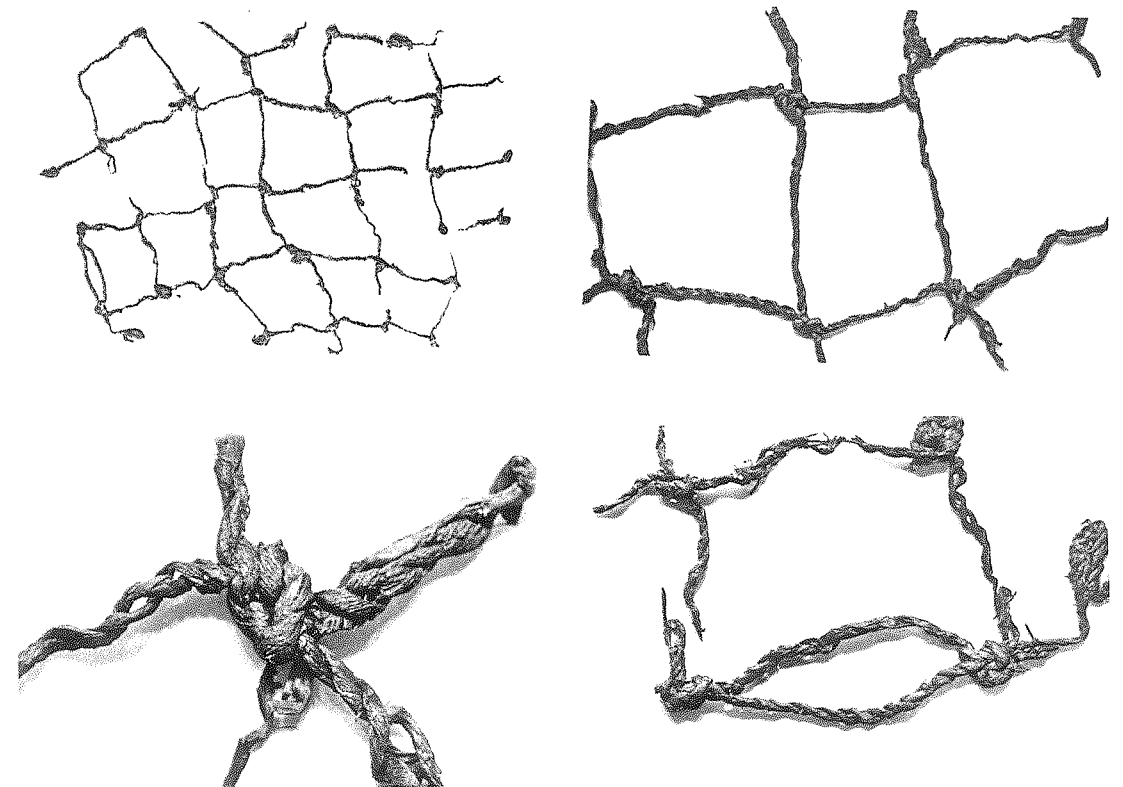

175 pav.
Šventosios 2B rad. liepos
karnos tinklo dalis ir jo
detalės, kv. 2x/5a (LNM)

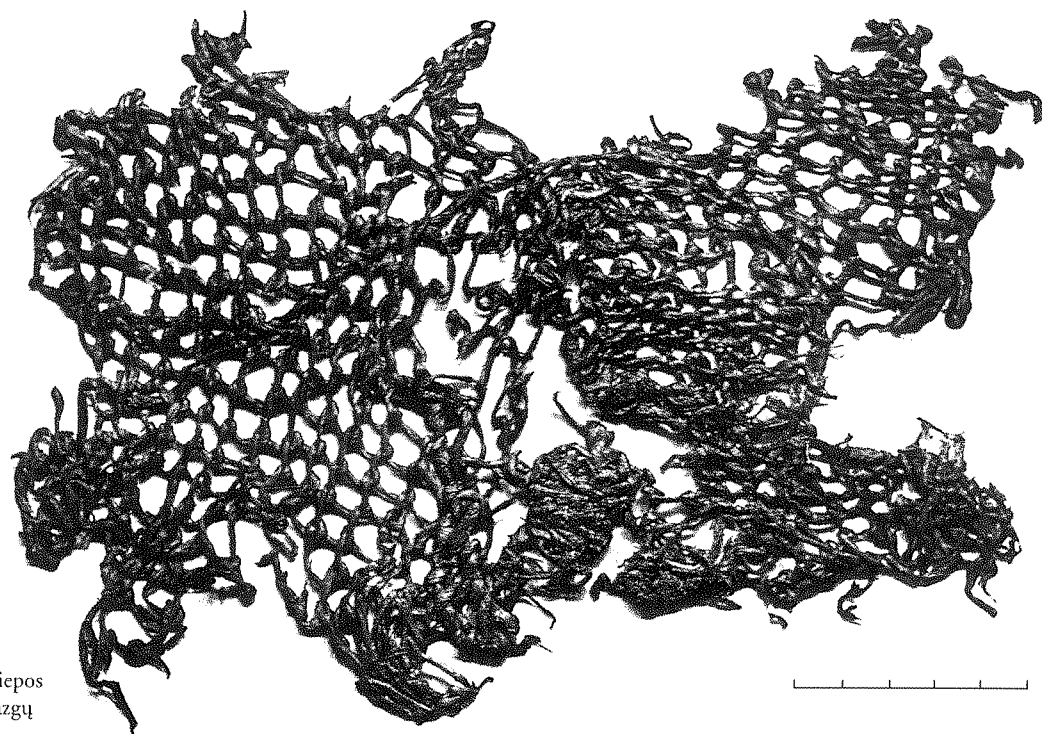

176 pav.
Šventosios 2B rad. liepos
karnos tinklas be mazgų
(kv. 2x/4b) (LNM)

žievė (kv. 2x/3b), perrišta virvele. Rasta ir pasvarų – neapdirbtų storų akmens gabalų, keliskart perrištų virve (pav. 167:9).

Nemažai aptikta bučių liekanų, tačiau jos paprastai labai trapios, todėl sunkiai užkonservuojamos. Bučiaus skalų gabalų rasta išsibarsčiusių visame tyrinėtame plote. Bučių būta įvairių: iš siaurų pušų skalų, iš vytelių ir aptemptų tinklu.

2-ojoje radimvietėje (kv. 2x/3a) gulėjo bučiaus galas iš 2 cm pločio pušinių skalų (pav. 177). Siaurėjantis galas buvo uždarytas 10 cm skersmens iš tokių pat skalelių suklotu dangteliu, perpintu liepos karnos virvele. Netoliese aptikta kita to paties bučiaus dalis. Toks pat antras dugnelis iš skersai ir išilgai sudėtų skalų, perpintų virvele, rastas toliau į vakarus (kv. 4/61u). Aptiktos bučiaus liekanos ir iš nevienodo pločio skalų, jų plotis yra nuo 0,7 iki 2,7 cm (kv. 4/43z). Nuo bučių angos likę tik atitrūkę lankų gabalai iš karklų vytelių, jos kartais dar būna išlaikiusios savo riestumą ir net lankstumą.

Antro tipo bučiai padaryti iš tinklo, primegšto prie karklo lankelio. Dviejų tokių bučių gabalai rasti 2B radimvietėje (kv. 2y/3a) (pav. 179:4, 9). Rastos dvigubo lankelio bučiaus liekanos (kv. 4/59v), apipintos liepos karna, su primegšto nevyto liepos karnos pluošto tinklo liekanomis.

Visame plote surinktos 6 išsiblaškusios uosinių butinių dalys ir 2 daugmaž sveiki išlikę butiniai. Dažniausiai jie nulūžta per skylutę. Sveika butinio pusė (kv. 4/28t) buvo 86 cm ilgio ir 6,6 cm pločio, tad visas butinis turėjęs būti 172 cm ilgio, su gunkleliu gale ir viena užbarzda (pav. 182:1). Netoliese (kv. 4/30–31v) rasta antro butinio dalis, matyt, buvo panaudota

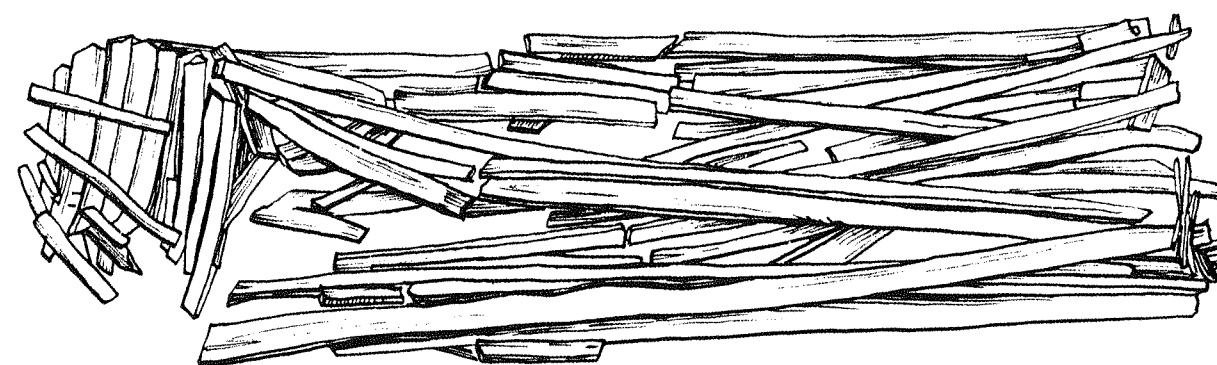

177 pav.
Šventosios 2B rad. bučiaus
liekanos (kv. 2x/3a)

kaip žarsteklis (pav. 182:2). Kitų (pav. 182:4–6) liekanos dar menkesnės. Tačiau giliau lagūnoje (kv. 4/30–31z–ž), 150 cm gylyje nuo žemės paviršiaus, rasti du bemaž sveiki išlikę butiniai kaip kažkokio įrenginio dalys (pav. 183). Vienas 155 cm ilgio uosinis butinis su iškarpomis, gunkleliu gale ir aiškiais trynėmis nuo virvelių gulėjo šalia klojinio (pav. 184:1), sudėto iš 1–2 cm storio nužievintų lazdyno karčių sulig butinio ilgiu. Tarpeliai tarp karčių buvo iki 1 cm, o plonosios buvo net viena ant kitos susigrūdusios. Keturiuose vietose klojinys buvo iš abiejų pusių sujungtas skersai perskeltomis ir beržo tošimi apvyniotomis kartelėmis, sujungtomis liepos karnos virvelėmis. Virš klojinio įstrižai gulėjo antras 119 cm ilgio uosinis butinis nusmailėjusiais galais (pav. 184:3). Ant jo buvo išlikusi 0,8 cm storio virvelė, 62 cm ilgio aptašyto medžio nuoplaiša (pav. 184:2) ir pušinė (eglinė?) kartis su buože gale (pav. 184:4). Buožė palikta medžio storumo, tik nužievinta, o pati kartis nuplokštinta iki pusės. Kartis buvo 134 cm ilgio, buožė – 9,2 cm. Viršutinė dalis buvo dailiai nugludinta, apatinė tik smailiai nuskelta. Tokių pačių nužievintų karčių buvo išbarstyta plačiai į pietus nuo šio klojinio, tame pat gylyje. Tarp jų gulėjo ir antra kartis su buože (kv. 4/29–30v) nulūžusiu smaigaliu (pav. 182:3), padaryta iš uosio.

Nuo panašaus įrenginio galėjo būti likęs ir pluoštas kartelių, perpintų liepos karna, rastas 2B radimvietėje (pav. 185).

Individualiai žūklei taikytos įvairios medinės šakės. Tai buvo paprastos nužievintos kartys dvišaka viršūne. Jos būdavo ilgos. Viena (kv. 2y/15b–c, 16b) buvo 205 cm ilgio, kita 153 cm ilgio (kv. 4/64u–v). Būta ir trumpesnių – viena iš kiek kreivos šakos (kv. 4/62v) buvo 125 cm ilgio (pav. 186:1), o kita dar trumpesnė – 92 cm ilgio (kv. 4/44z) (pav. 178:5). Visų jų šakuma dailiai nulyginta.

Pats įdomiausias dvišakis sudėtas iš dviejų 32 cm ilgio uosinių kartelių nuplokštintais galais, suglaustų pagrindais (kv. 4/37z) (pav. 186:6). Sujungimo vieta perpinta 0,5 cm storio liepos karnos virve. Jis aptiktas 80 cm gylyje nuo žemės paviršiaus gitijoje tarp nendrių liekanų.

Tos pačios rūšies žūklės priemonės yra ir ungurių šakės. Tai poriniai įrankiai. Viena pora buvo rasta *in situ* visai sveika (pav. 186:5; 187:1) 120 cm

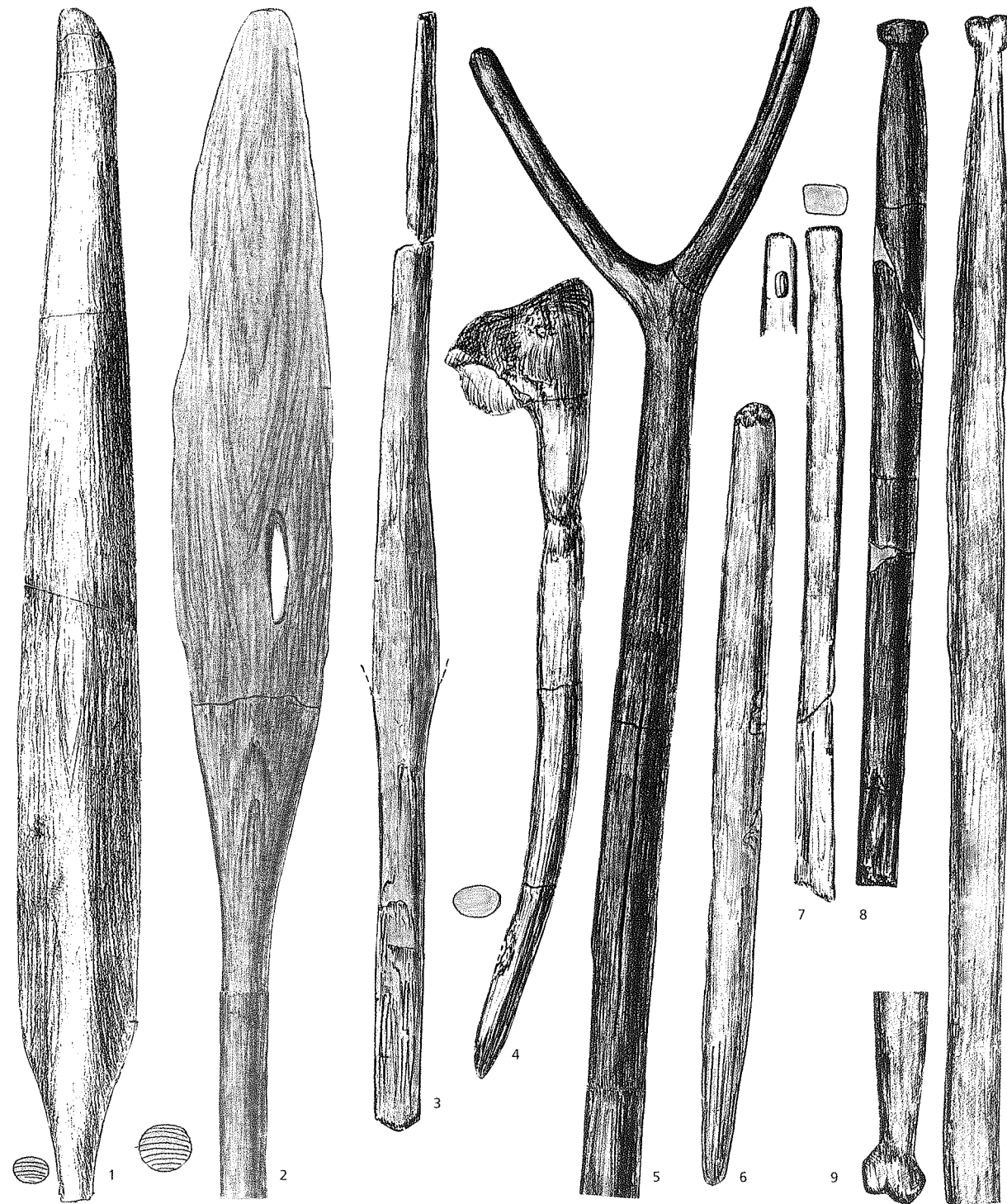

178 pav.

Šventosios 4B rad. mediniai dirbiniai: irklai (1–3), kirvio kotas su mova (4), šakės (5), lazdelės (6, 7), branktai (8, 9). 1 – kv. 25u–v, 2 – kv. 4/55ž–x, 3 – kv. 4/65z, 4 – kv. 4/64u, 5 – kv. 4/44z, 6 – kv. 4/44z, 7 – kv. 4/62z, 8 – kv. 4/44z, 9 – kv. 4/64v (LNM)

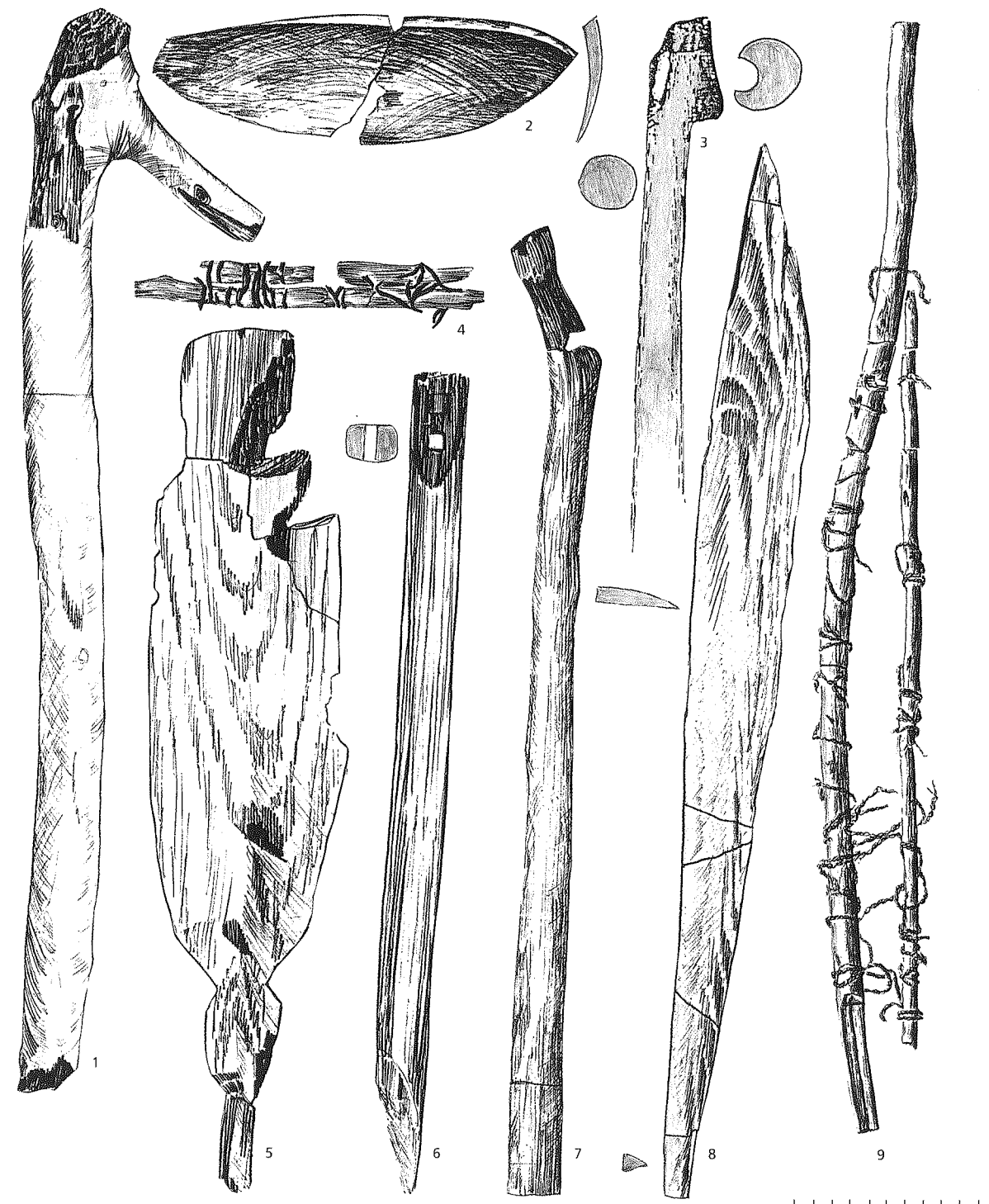

179 pav.

Šventosios 2/4B rad. mediniai dirbiniai: kirvio koto ruošinys (1), dubens dalis (2), kirvio kotas (3), bučių liekanos (4, 9), prievarpstė (5), branktas (7), neaiškūs dirbiniai (6, 8). 1 – kv. 2x/12d, 2 – kv. 2y/2e, 3 – kv. 4/24z, 4 – kv. 2y/8c, 5 – kv. 2y/9b, 6 – kv. 2y/15b, 7 – kv. 2y/2b, 8 – kv. 2x/1c, 9 – kv. 2x/1b (LNM)

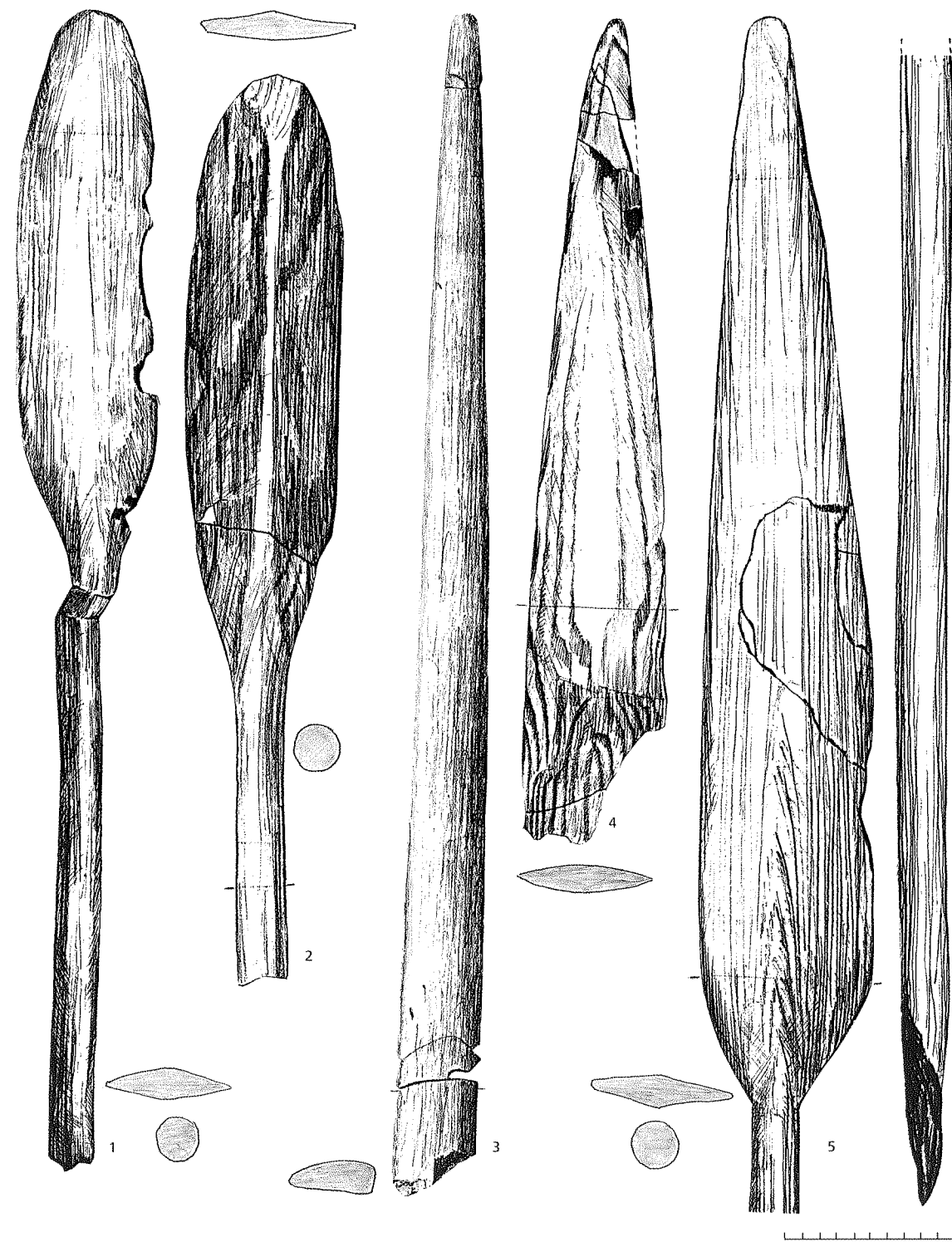

180 pav.
Šventosios 2B rad. irklai. 1 – kv. 2y/4c, 2 – kv. 2y/5b, 3 – kv. 2x/5a,
4 – kv. 2x/7–8d, 5 – kv. 2y/14a (LNM)

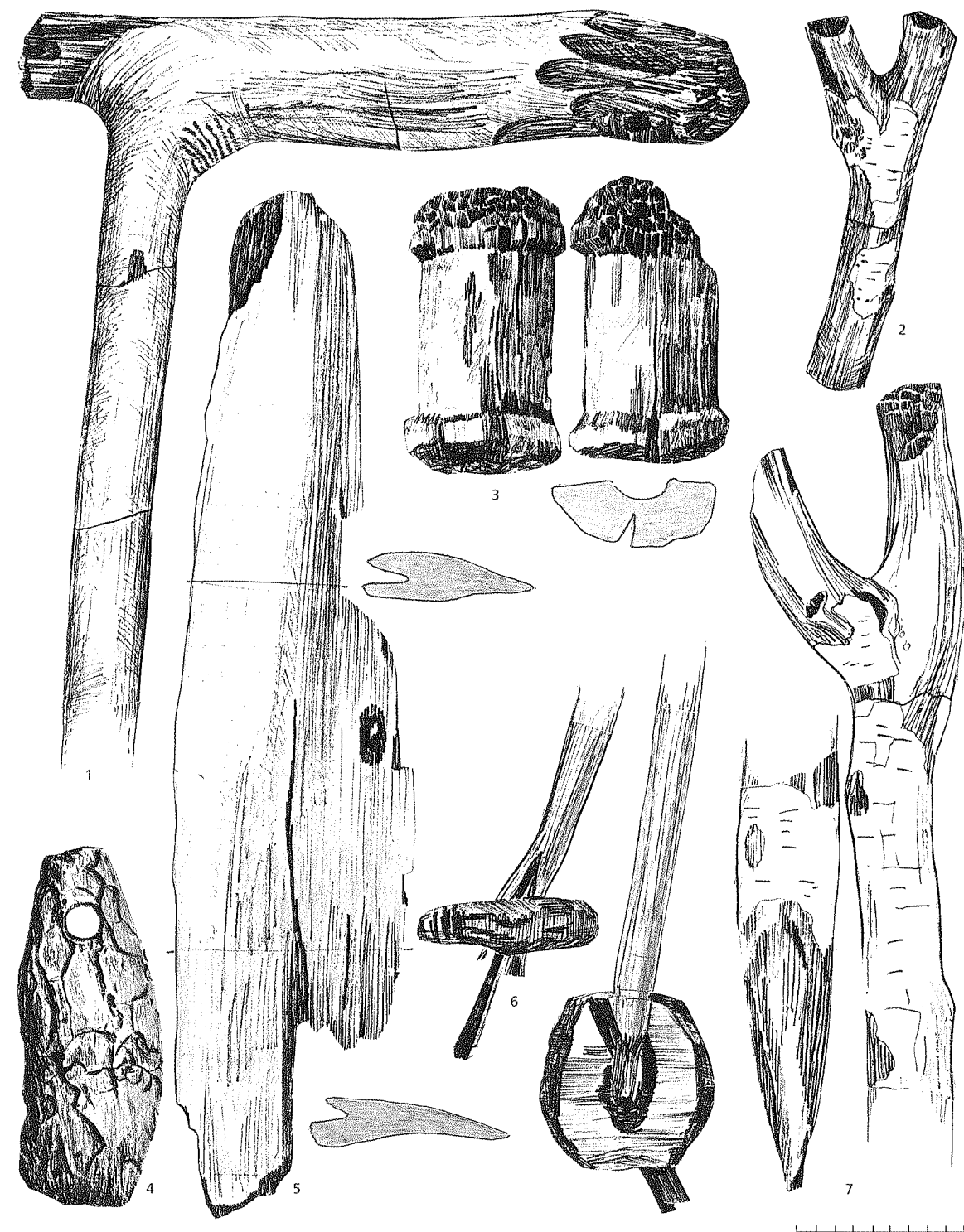

181 pav.
Šventosios 2/4B mediniai dirbiniai: kūle (1), dvišakiai (2, 7), kirvio mova (3), plūdė (4), luoto (?)
dalis (5), atspiriamoji lazda (6). 1 – kv. 2x/8c, 2 – kv. 2x/12d, 3 – kv. 2z/10a, 4 – kv. 2x/3b,
5 – kv. 2x/1b, 6 – kv. 2y/13b, 7 – kv. 2y/15–16b (LNM)

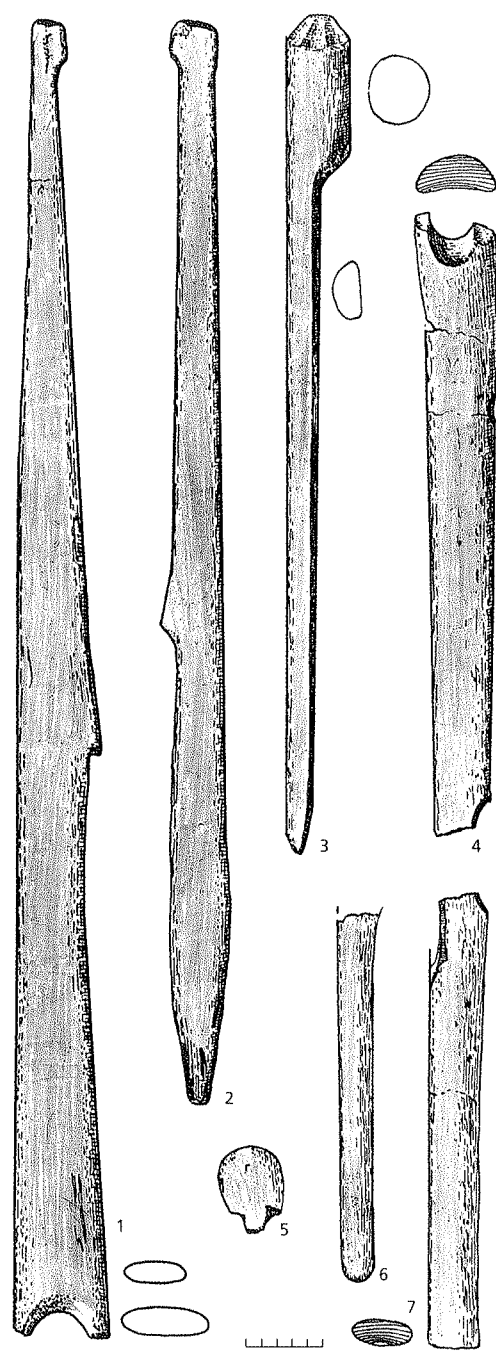

182 pav.
Šventosios 4B rad. mediniai dirbiniai: butinių dalys (1, 2, 4-6) ir kartis su buože (3).
1 - kv. 4/28t, 2 - kv. 4/30-31v, 3 - kv. 4/29-30v, 4 - kv. 4/69t, 5 - kv. 4/24u, 6 - kv. 4/59ž (LNM)

gylyje nuo žemės paviršiaus. Po jomis dar slūgsojo 20 cm storio gitijos sluoksnis. Pagrindą sudarė keturbriaunis 2 cm pločio ir 1 cm storio kotas, į kurio galą įvartytas 10 cm ilgio kaulinis smaigas (pav. 170:18), priveržtas liepos karna. Prie koto iš abiejų pusių priglaustos dvi simetriškos ąžuolinės šakos, o į tarpą tarp smaigo ir šakų įvartyti keturi 11-13 cm ilgio mediniai pleištukai (du viršutiniai priešakyje rasti nuspausti žemyn) konstrukcijai sutvirtinti. Sveika išlikusi šaka buvo 40 cm ilgio. Tarpas tarp šakų užbarzdų buvo 2 cm, ir jį beveik siekė smaigo galas. Visos konstrukcijos galas apvyniotas liepos karnos juostelėmis taip, kad jos persikryžiuo abiejose pusėse, sudarydamos tvirtus gražiai pintus rumbelius. Kitos dvi šakių poros buvo labai nevienodos. Vienos poros šakos gulėjo šalimais (kv. 4/44v ir z) ir, be abejo, sudarė vieną komplektą, nors viena šaka buvo 40 cm, o antroji 26,5 cm ilgio (pav. 186:2). Kita pora (kv. 4/63z, 4/64z) gulėjo irgi šalia, bet taip pat buvo ne iš vieno komplekto (pav. 186:7, 8). Pagaliau ketvirto komplekto (kv. 4/13p) buvo likusi viena gerai gludinta 34,5 cm ilgio šaka, o antrosios tik kotelio dalis (pav. 186:9, 10). Viena šaka (kv. 4/53u) labai skyrėsi, ji buvo 36,2 cm ilgio, pusapvalio pjūvio kotelio, kuris viršūnėje visai suplonėjo ir suplokštėjo. Apie 8 cm nuo smaigalio įstrižai kotelio ėjo griovelis, atrodo, tyčia padarytas (pav. 186:4). Ji buvo padaryta iš klevo.

Keturbriaunė lazda su skersinėmis medžio rievėmis - 43 cm ilgio, 2 cm pločio ir 1 cm storio (kv. 4/9u) - galbūt buvo kurių nors šakių kotas.

Būtinai žvejo inventoriui buvo luotas.

Vaizdą susidaryti galime iš luoto modelio (pav. 38:1; 188; 189), rasto 2-ojoje radimvietėje (kv. 2x/6c), nors jis buvo tik 96 cm ilgio ir apie 25 cm pločio. Jo priekis buvo smarkiai pakeltas į viršų, galbūt buvo papuoštas, nes išlikusi pjaustyta papuošalo liekana. Gelda-modelis gulėjo 180 cm gylyje ir buvo gerokai suslėgta. Pagal šio modelio smaigalį galima spręsti, kad ir kitas atskirai rastas uosinis fragmentas buvo luoto priekio gaba-

las. Luoto dalis buvo ir uosinė lenta su įskroda (pav. 181:5).

Prie luoto priklausė ir beveik sveikas išlikęs iš klevo (ar alksnio) padarytas 31 cm ilgio ir 11 cm pločio samtis vandeniui išpilti (kv. 4/46z). Jo galva beveik ovali, gana plokščia, su neaukštomis briaunelėmis šonuose. Išlūžus vienai briaunelei, jis, matyt, buvo išmestas (pav. 194:10).

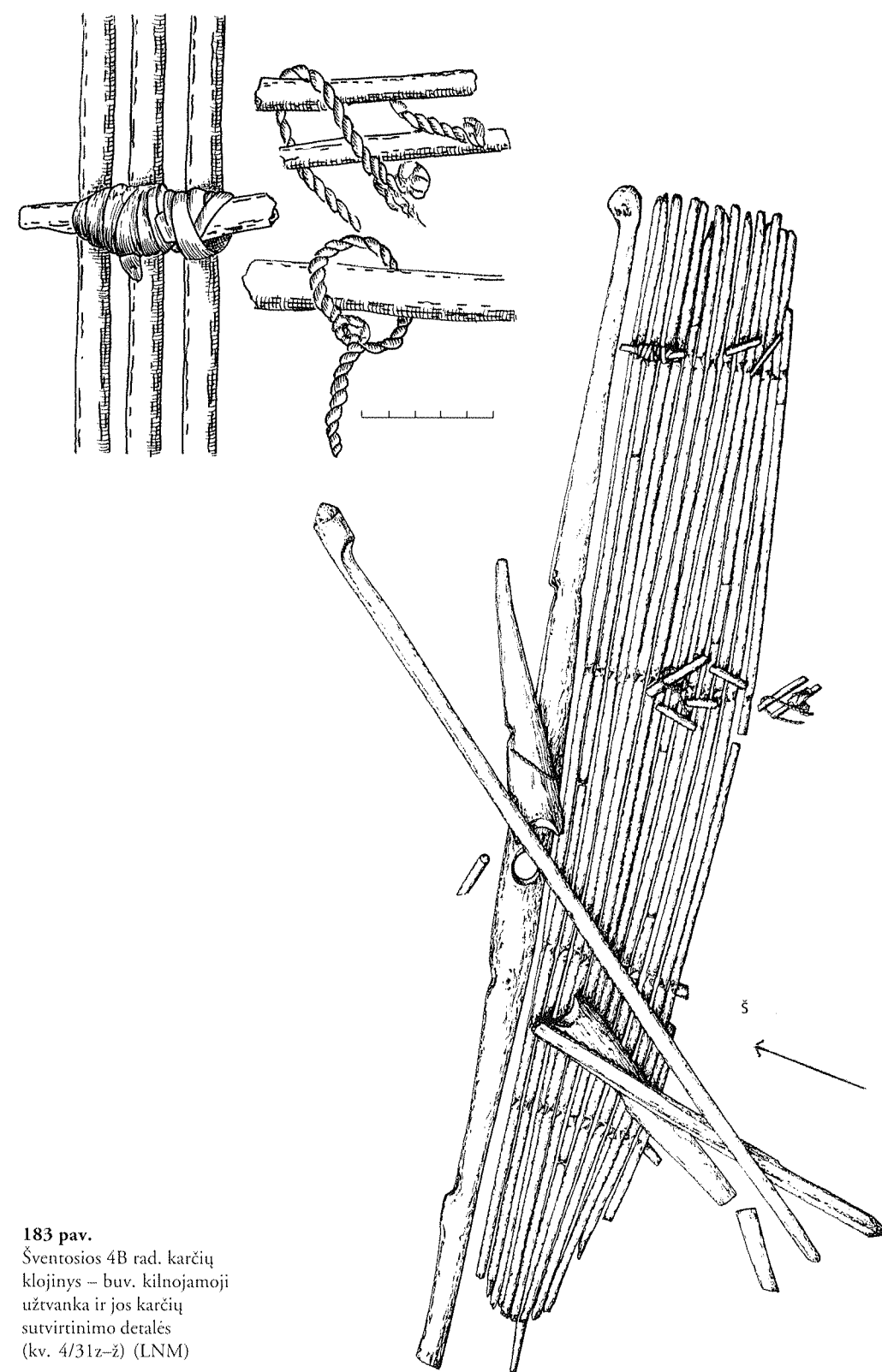

183 pav.
Šventosios 4B rad. karčių klojinys - buv. kilnojamoji užtvanka ir jos karčių sutvirtinimo detalės (kv. 4/31z-ž) (LNM)

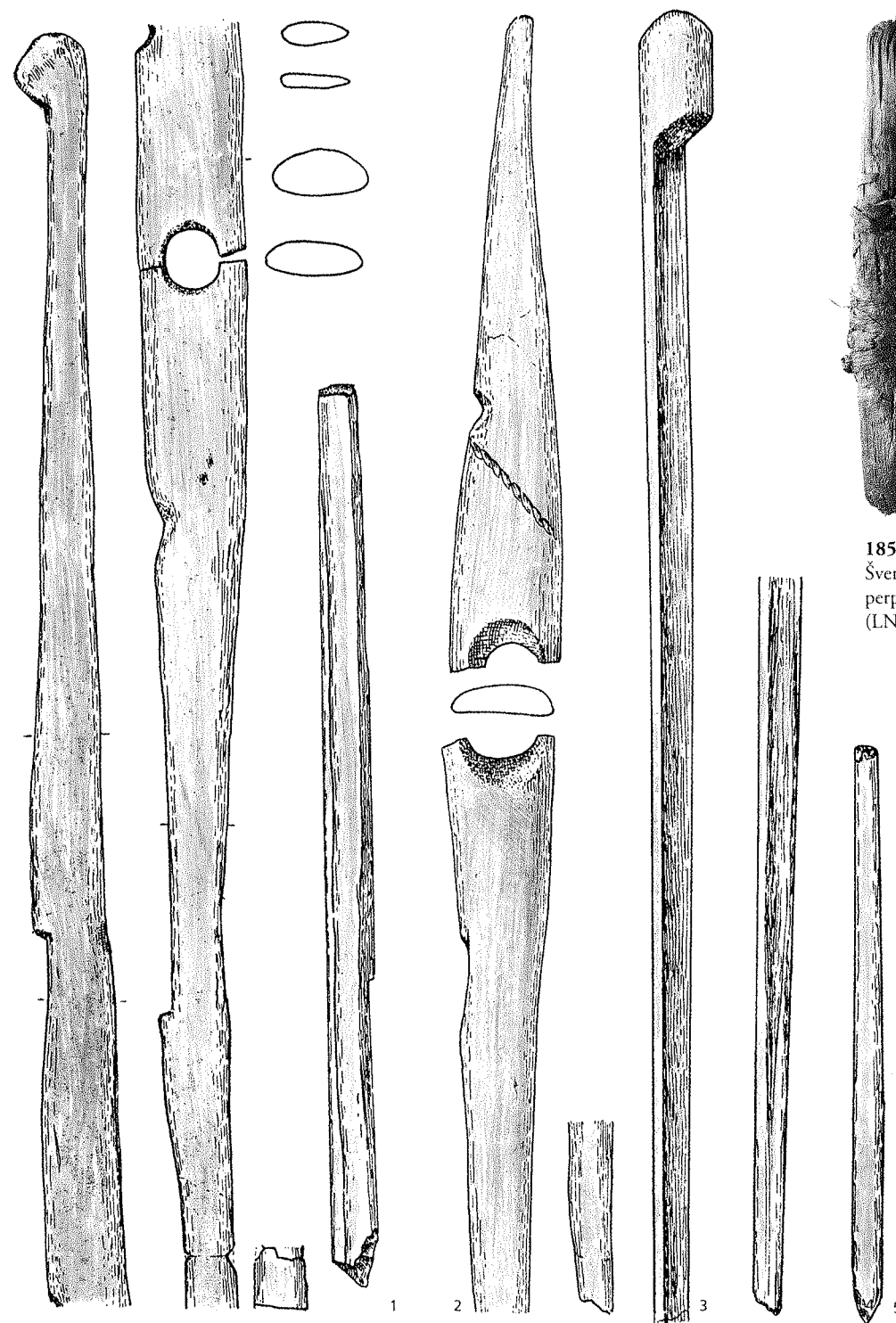

184 pav.
Šventosios 4B rad. kilnojamosios užtvankos butiniai (1, 3), kartis su buože (4), briaunuota kartelė (2) ir kuoliukas (5) (kv. 4/31z-ž) (LNM)

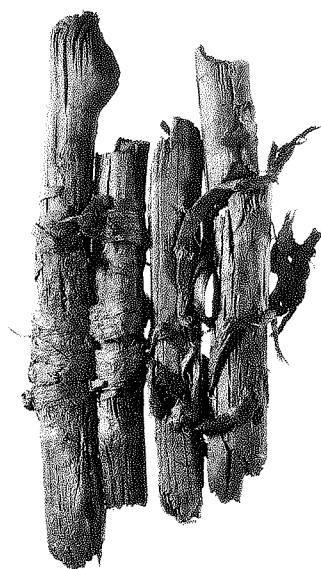

185 pav.
Šventosios 2B rad. karna
perpintos kartelės (kv. 2x/1a)
(LNM)

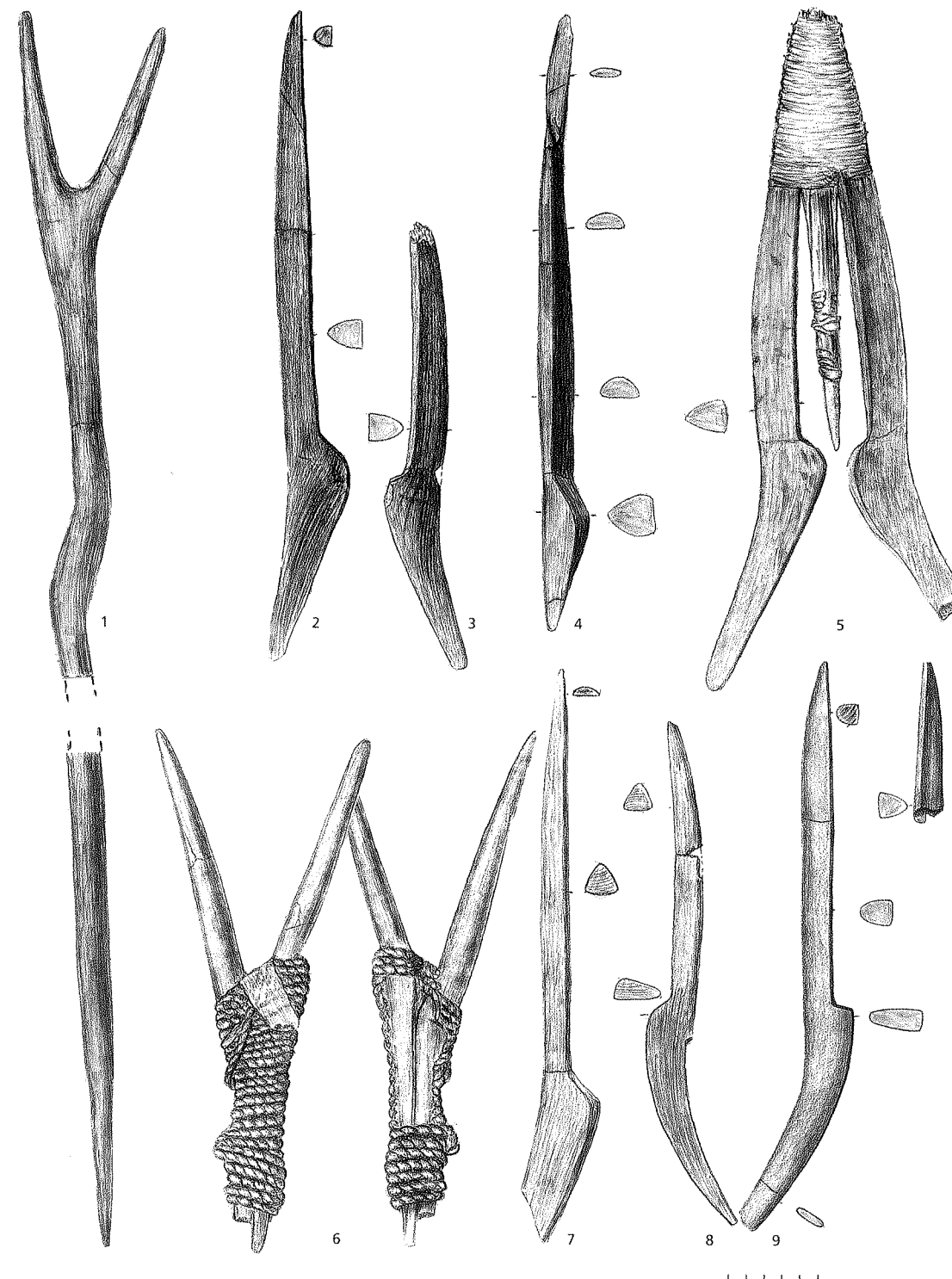

186 pav.
Šventosios 4B rad. šakės žuvims gaudyti. 1 – kv. 4/62v, 2 – kv. 4/44v, 3 – kv. 4/44z, 4 – kv. 4/53u, 5 – kv. 4/34u, 6 – kv. 4/37z, 7 – kv. 4/64z, 8 – kv. 4/63z, 9, 10 – kv. 4/13p (LNM)

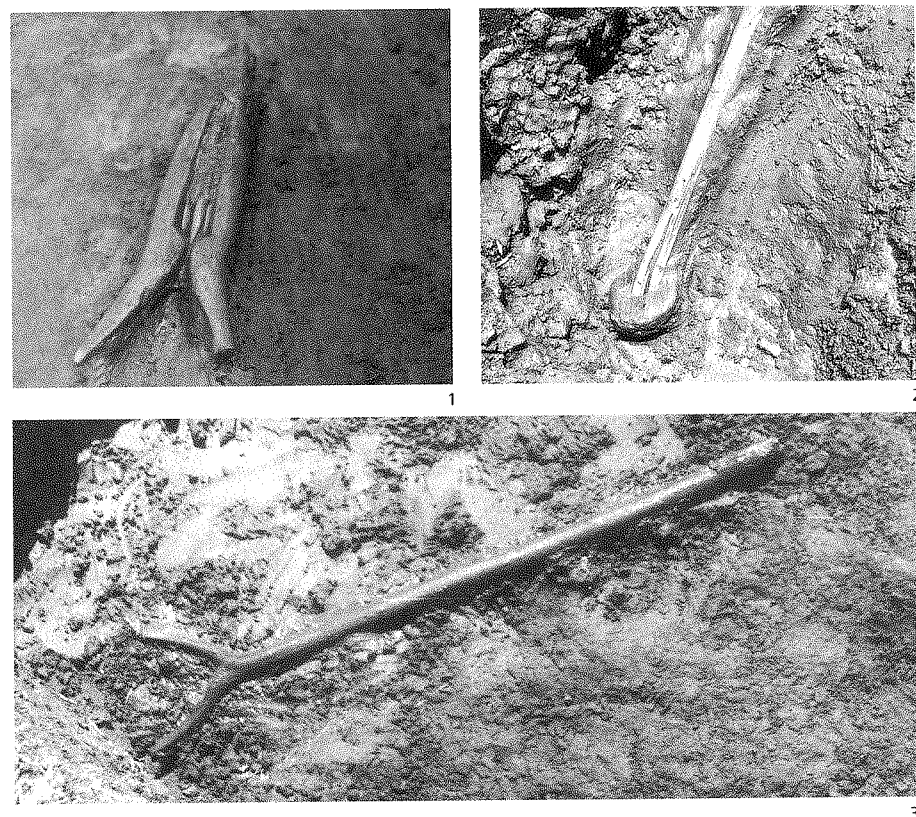

187 pav.
Šventosios 4B rad. šakės
žuvims gaudyti (1, 3) ir
atsispiriamoji lazda (2) *in situ*.
1 – kv. 4/26v, 2 – kv. 2-2y/
13b, 3 – kv. 4/44z (LNM)

Surinkta 17 irklų bei jų dalių. Visi jie uosiniai, tik vienas (pav. 180:5) buvo pušinis. Visi rasti lagūnos dugne. Tik keli buvo išlikę sveikesni. Dauguma buvo tolygiai siaurėjančiomis ir smailėjančiomis mentėmis. Geriausiai išlikęs (pav. 5) gulėjo netoli staigiai gilėjančio kranto (kv. 2y/14a). Jis buvo 171 cm ilgio, mentė smarkiai smailėjanti į viršūnę, buvo 64 cm ilgio ir 7,7 cm pločio (pav. 180:5). Tokio pat tipo buvo ir pats pirmasis iš kanalo ekskavatoriaus išverstas irklas, kurio ilgis buvo apie 100 cm (koto galas nulūžęs), mentė 55,5 cm ilgio ir 10,5 cm pločio. Iš ryškesnių dar minėtina 67 cm ilgio irklo dalis (kv. 4/55ž-x) iš dalies nulūžusiu kotu (pav. 178:2). Kitų šio tipo irklų išlikusios tik dalys (pav. 178:1, 3; 180:4).

Savito irklo (kv. 2x/5a) mentė buvo siaura, vienodai smailėjanti, tačiau jos vienas kraštas storesnis. Jos ilgis 69 cm, plotis 5 cm, storis 1,8 cm (pav. 180:3).

Visai kitokia buvo trumpų irklų pora (kv. 2y/4c, 5b) ovaliomis plokščio segmento pjūvio mentelėmis. Vienas buvo 67cm, antras 53cm ilgio. Mentelės buvo vienodos, 6,7 cm pločio (pav. 180:1, 2).

Šalia irklų, naudotos ir atspiriamosios kartys su skridinėliais galuose. 2-ojoje radimvietėje (kv. 2y/13b) rasta visa išlikusi 125 cm ilgio kartis su užmautu skridiniu, apkamšytu pleištukais (pav. 181:6; 187:2). Be minėtojo, surinkti dar 5 skridiniai. Jų buvo ir netaisyklingai apskritų, ir beveik keturkampių, plonų, ir gana storų. Visi palyginti vienodo dydžio – 8–9 cm skersmens, dauguma ažuoliniai.

188 pav.
Šventosios 2B rad. luoto
modelis (kv. 2x/6c) *in situ*

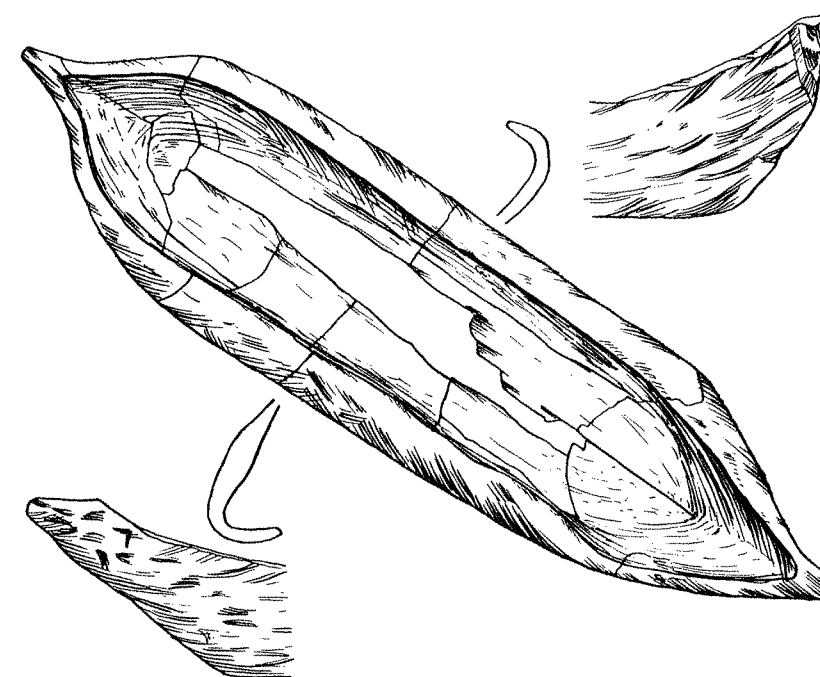
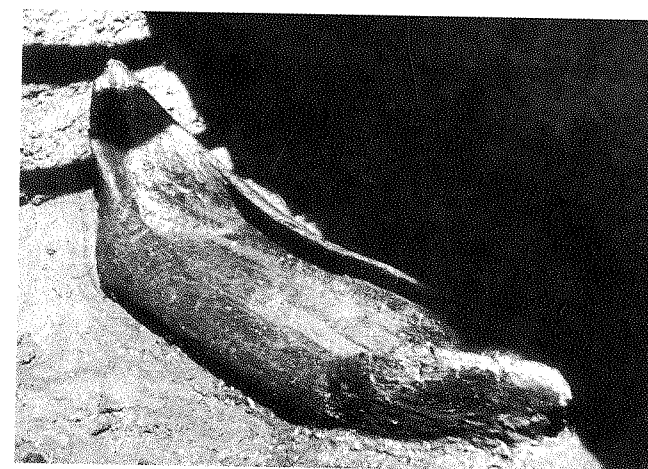

189 pav.
Šventosios 2B rad. luoto
modelis (LNM)

Įvairiems ūkio darbams naudotos kūrės ir kirviai su movomis. Kelios kūrės buvo labai išraiškingos. Viena didžiulė (kv. 2x/8c) buvo su 120 cm ilgio kotu (pav. 181:1). Jos galva buvo iš nužievinto medžio kamieno, 38 cm ilgio, kotas iš šakos. Galvoje matyti ryškios darbo žymės. Antra kūrė nedidelė, taip pat su iš kamieno padaryta galva ir su iš šakos padarytu kotu smailu galu (kv. 4/4g). Tačiau galva keturbriaunė, kiek gaubta, 14,6 cm ilgio (pav. 192:7). Ji aptikta 110 cm gylyje nuo žemės paviršiaus, gitijoje, tarp daugybės susiplojusių nendrių liekanų. Rastas ir 35 cm ilgio tokios kūrės ruošinys (kv. 4/39z) iš medžio šakumos pašaknyje (pav. 192:6).

Akmeniniai kirviai į kotus buvo įtvėriami dvejopai. Tik trijų kotų šakuvoje esančiose galvutėse buvo įduba tiesiog kirveliui įtvirtinti (kv. 4/34v, 4/

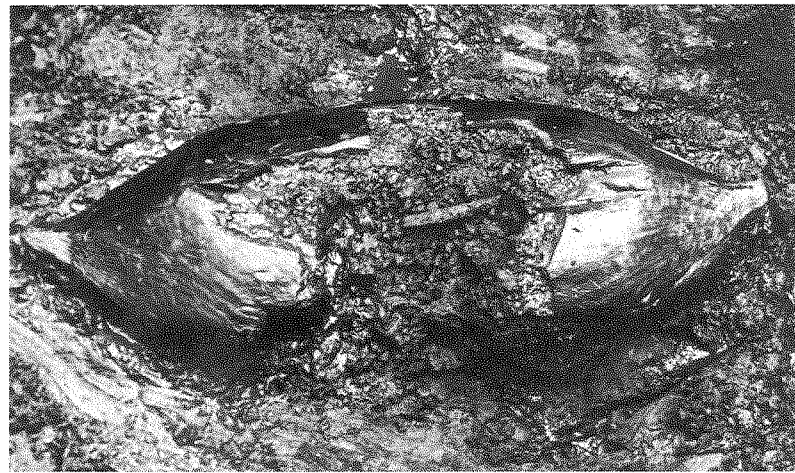

190 pav.
Šventosios 2B rad. geldelė
(kv. 2y/5b) *in situ*

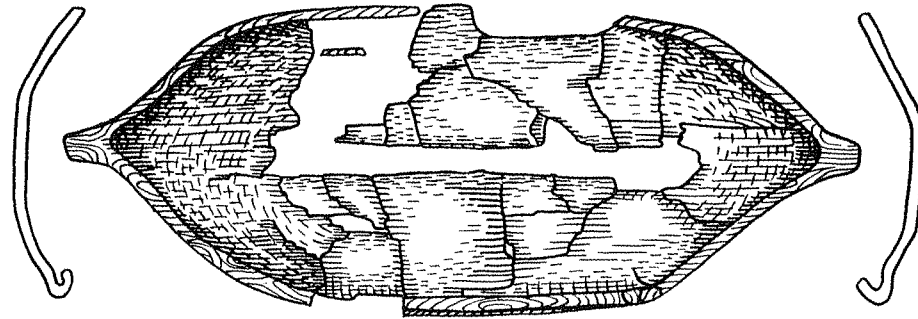

191 pav.
Šventosios 2B rad. geldelė-
luoto modelis (LNM)

64u, 4/24z), tačiau visi jie išliko prastai (pav. 178:4; 179:5). Vieno kote kažkodėl buvo išdrožta sąsmauka, kotas kiek gaubtas ir smailas, padarytas iš uosio. Tačiau pagrindiniai kirvių kotas buvo kablio pavidalo, kirveliai pritvirtinami su movomis. Pats dailiausias ir stambiausias ažuolinis kotas turėjo būti apie 45 cm ilgio (liko 39 cm, jo koto galas 5,8 cm gulėjo atskirai, dalies trūko) (kv. 4/46z-ž). Kotas nežymiai gaubtas, su gunkleliu gale (pav. 193:1). Kiti trys prasčiau išlikę.

Išliko kelių ažuolinių movų dalys. Dvi vienos 17 cm ilgio movos pusės gulėjo šalimais (kv. 2z/10a) (pav. 181:3). Gerai išlikusi buvo ir kita 17,7 cm ilgio movos pusė (kv. 4/30x) su vienu ilgu, antru trumpu gunkleliu paviršiuje ir giliomis išskobomis viduje (pav. 193:4). Trečiosios (kv. 4/43x) movos likusios tik išilgai nuskilusios dalys (pav. 193:2, 5).

Rasta ir viena gana gerai išlikusi movelė mažam kalteliui (kv. 4/50z). Ji buvo padaryta iš medžio kamieno dalies, ovalaus pjūvio koteliu apvaliai nurodžtu galu. Plėtėjančiame gale – maža įmovelė (pav. 193:6).

Minėtini ir medžio gabalėliai su plyšeliais – titnago ašmenėlių įtvaras (kv. 4/33ž).

Iš medžio buvo darytos geldos ir dubenys. Gražiausio darbo ir gana gerai išlikusi uosinė (kv. 2y/5b) geldelė gulėjo apversta dugnu aukštyje pačiame gitijos sluoksnio dugne (pav. 190; 191). Ji buvo ovali, smailėjančiais

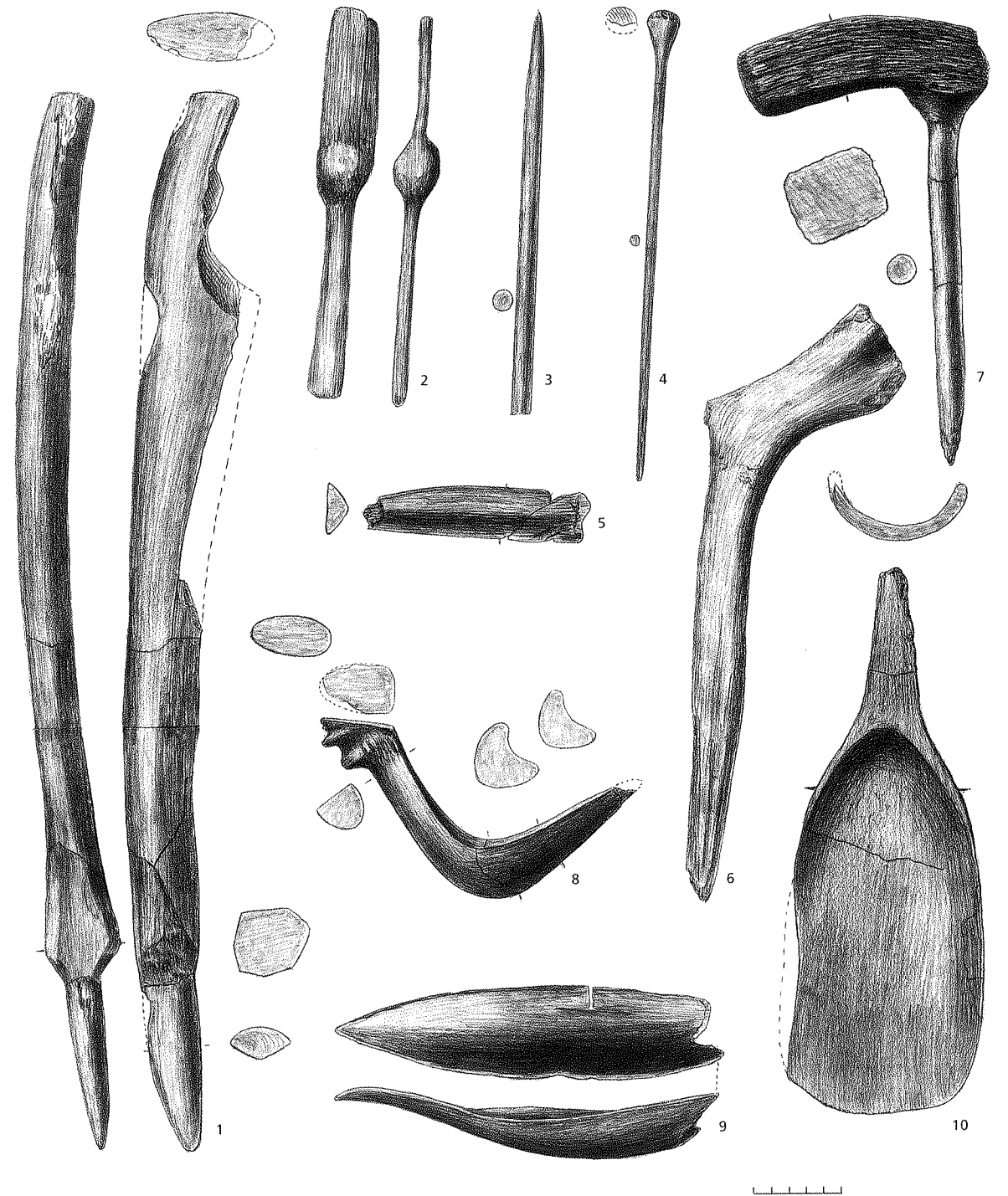

192 pav.
Šventosios 4B rad. mediniai dirbiniai: neaiškios dirbinių dalys (1, 5, 6), mentelė (2), nusmailinta kartelė (3), verpstukas (?) (4), kūlė (7), kaušeliai (8, 9), samtukas (10). 1 – kv. 4/16š, 2 – kv. 4/44v, 3 – kv. 4/57z, 4 – kv. 4/55ž, 5 – kv. 4/46z, 6 – kv. 4/39z, 7 – kv. 4/4g, 8 – kv. 4/21š, 9 – kv. 4/42u, 10 – kv. 56z (LNM)

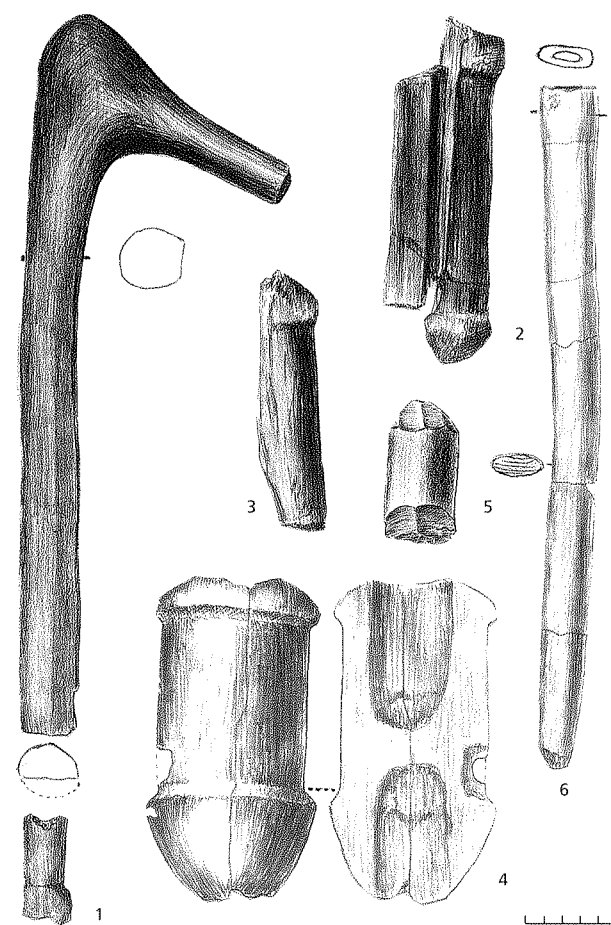

193 pav.
Šventosios 4B rad. kirvio
kotas (1), pusė movos (2-4),
trinkelė (5), kaltelio movelė
(6). 1 – kv. 4/46z-ž, 2 – kv.
4/24u, 3 – kv. 4/25u,
4 – kv. 4/43x, 5 – kv. 4/61v,
6 – kv. 4/50z (LNM)

išverstas iš gitijos sluoksnio dugno kasant melioracijos kanalą. Jis buvo 6 cm ilgio ir 2,5 cm pločio, nuaustas iš labai plonų liepos karnos siūlų vytiniu audimu (pav. 195; 196). Rasti keli vytiniu būdu nupintos kraitelės (ar apdaro) gabalėliai (kv. 2z/1a). Nesuktų plaušų pluoštai permesti per storą suktą virvelę ir kas 3 cm perpinti besikryžiuojančiais pluoštais (pav. 197). Iš karnos buvo nupintas ir ovalios pintinėlės dugnas (kv.2x/9e). Ji buvo nupinta juostiniu pynimu apsuokui sraigės pavidalu, pluoštą prisiviant prie prieš tai einančio (pav. 198).

Dirbiniai iš beržo tošies paprastai išlieka prastai. Iš sutrupėjusių kraitelės likusios detalės matyti (pav. 199), kad tošis buvo susiūta liepos karnos siūlu dviguba siūle, apatiniu siūlu apsukant viršutinį.

Kita tošinė kraitelė (kv. 4/71t) buvo dar labiau aptrupėjusi (pav. 200).

Netoliese (kv. 4/71u) rasti kibirėlio, padaryto iš liepos žievės, gabalai (pav. 201). Jame buvo šuns žandikaulis ir akmenėlis.

Iš pušies kamieno buvo išskelta labai tiesių ir lygių lentelių išilginėmis rievėmis. Tai, be abejo, bučių ruošiniai (pav. 202). Ilgiausia (kv. 4/66u) buvo 132 cm ilgio ir 3,4–4,3 cm pločio; kitos buvo kiek trumpesnės – 84,5 cm, 53 cm

galais, sueinančiais į smailejančias rankenėles. Jos ilgis 75 cm, plotis 19,5 cm, aukštis 8,5 cm. Briaunos plonai išskaptuotos ir susklembtos į vidų (gal tai irgi luoto modelis?). Kito (kv. 2x/2a) klevinio dubens dalelė (pav. 179:2) buvo dar plonesnė, tik kiek pastorinta briauna. Du labai gražaus darbo uosiniai kaušeliai, matyt, buvo apeiginiai. Jie rasti pačiame gitijos sluoksnio dugne. Vienas (kv. 4/21š) buvo 18 cm ilgio, labai negilus, puoštas stilizuota anties galvute plokščiu snapu (pav. 192:8). Antrojo (kv. 4/42v) galvutė buvo nutrupėjusi. Pats kaušelis buvo 22 cm ilgio ir 5,5 cm pločio. Jo sienelės labai plonai išskaptuotos – 0,3–0,6 cm storio (pav. 192:9).

Labai svarbus namų ūkio darbas buvo verpimas, pynimas ir audimas. Gitijos sluoksnio dugne (kv. 2y/9b) rastas į irklą panašus 48 cm ilgio dirbinys greičiausiai buvo prievarpstė. Ji padaryta iš uosio. Platusis galas plokščias, mentelės pavidalo, o siaurajame susmaugtas kaklelis ir trumpas smailus kotelis (pav. 179:5). Buvo verpta liepos karna, kartais dilgėlių pluoštas. Siūlai sukti iš dviejų pluoštų – ir į dešinę, ir į kairę. Virvutėms bei siūlams vynioti galėjo būti naudoti ir keli dvišakučiai (pav. 181:2). Vienintelis audeklo gabalėlis kartu su irklu buvo

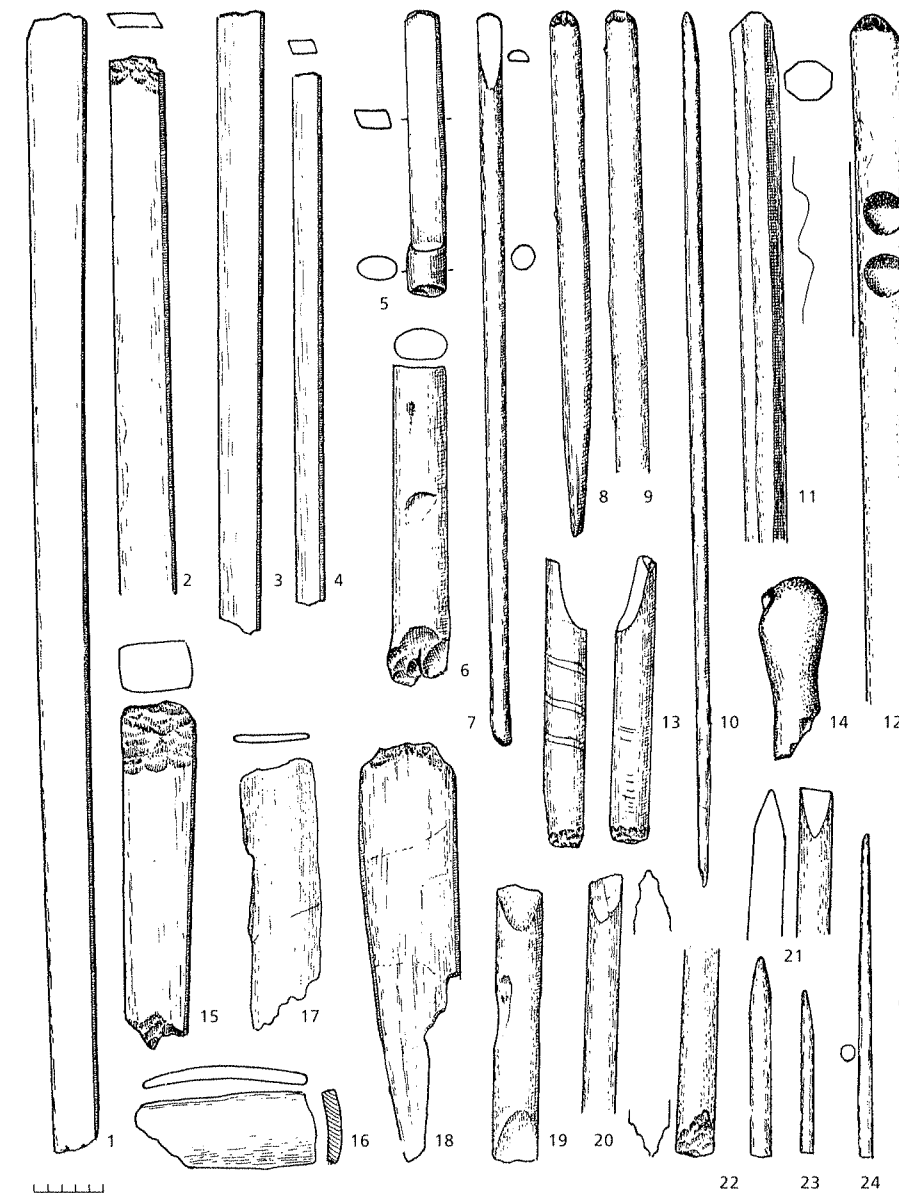

194 pav.
Šventosios 4B rad. lentelės,
kartelės ir ruošiniai.
1 – kv. 4/66u, 2 – kv. 4/20t,
3, 4 – kv. 4/63v, 5 – kv. 4/59v,
6 – kv. 4/62u, 7 – kv. 4/49ž,
8 – kv. 4/62z, 9 – kv. 4/35v,
10 – kv. 4/33z, 11 – kv. 4/20t,
12 – kv. 4/59z-ž, 13 – kv.
4/43z, 14 – kv. 4/67v, 15 – kv.
4/41ž, 16 – kv. 4/53v, 17 – kv.
4/35z, 18 – kv. 4/67v, 19 – kv.
4/30u-v, 20 – kv. 4/47ž,
21 – kv. 4/56v, 22 – kv. 4/45z,
23 – kv. 4/58ž, 24 – kv. 4/47u,
25 – kv. 4/67z (LNM)

ilgio. Rasta lentelių ir su skersai einančiomis rievėmis, bet tai greičiausiai kokių dirbinių (dubenų?) dalys.

Iš medžio buvo padaryta kažkokių dirbinių tarpinių dalių. Tai paprastai iš kietos medienos – kukmedžio, kadagio – padaryti trumpi kamieno gabaliukai abiem nusmailintais galais (pav. 194:19). Sąlyginai prie tarpinių dalių grupės galima prijungti ir medines liekanas su gunklais. Tos dalys, be abejo, turėjo būti įstatytos į kokių sudėtinį dirbinį, o gunklai saugojo, kad tvirtai laikytųsi. Didžiausias dirbinys buvo 61 cm ilgio (kv. 4/16š), gulėjęs 125cm gylyje nuo žemės paviršiaus, netoli gitijos sluoksnio dugno (pav. 192:1). Jis buvo padarytas iš guobos medžio liepens, kiek gaubtas, ovalaus pjūvio.

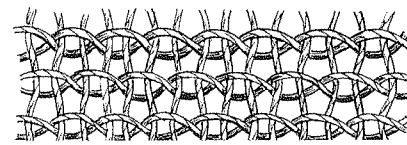

195 pav.
Šventosios 2B rad. liepos karnos
audinio gabaliukas ir audimo schema

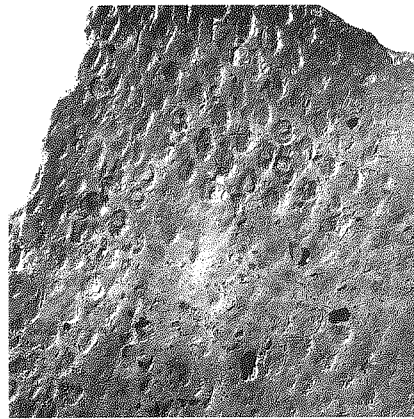

196 pav.
Šventosios 2B rad. vytinio
audinio atspaudas puodo
šukėje (LNM)



197 pav.
Šventosios 2B rad. pinto liepos
karnos apdaro gabaliukas (kv. 2z/1a)
(LNM)

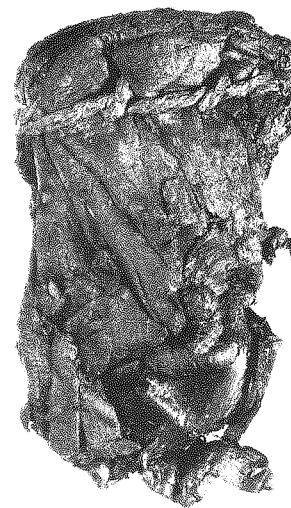
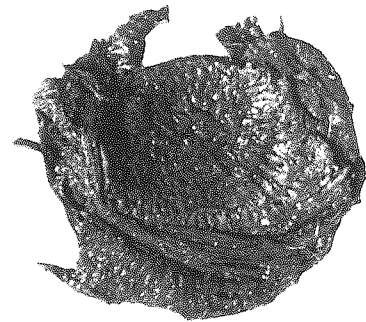

199 pav.
Šventosios 2B rad. beržo
tošies kraitelės dalis

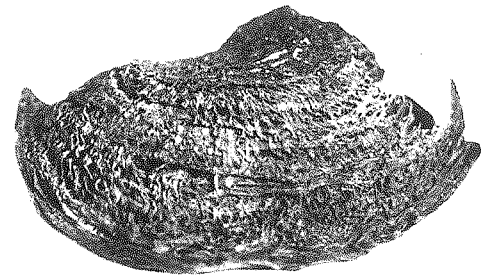

198 pav.
Šventosios 2B rad. liepos karnos
pintinėlės dalis natūroje ir
restauruota, kv. 2x/9e (LNM)

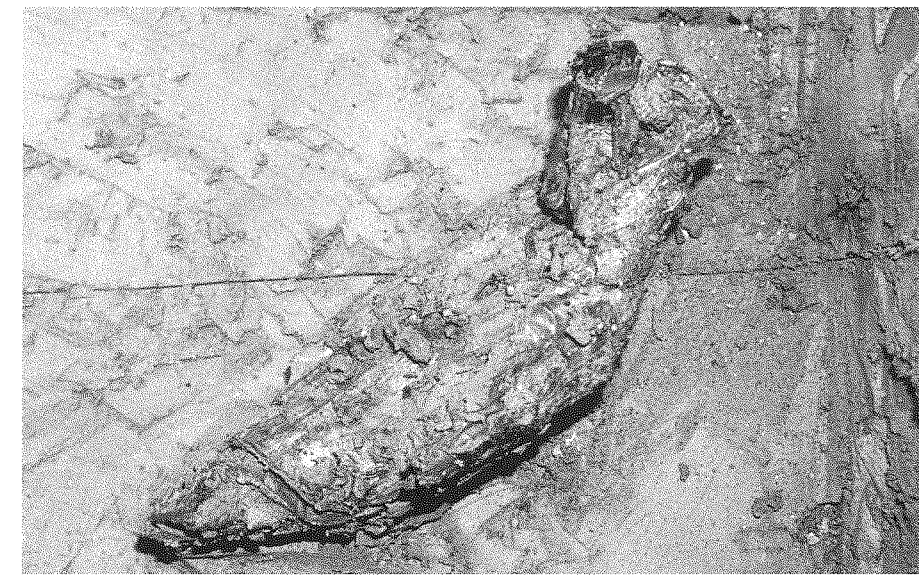

200 pav.
Šventosios 4B rad. beržo tošies
makštelė *in situ* (kv. 4/71t)
(LNM)



201 pav.
Šventosios 4B rad. liepos
žievės kibirėlio liekanos *in situ*
(kv. 4/71u) (LNM)

Platusis galas išlūžęs, siaurajame gale buvo plokščias 10 cm ilgio liežuvėlis, atskirtas kampuotu gunklu. Kitos dirbinių dalys buvo mažesnės. Iš jų išsiskiria tik vienas dirbinys, rastas 90 cm gilyje (kv. 4/44v), išlikęs sveikas (pav. 192:2). Abu jo galai plokšti, apdrožti, bet negludinti. Per vidurį paliktas aptašytas gunklelis. Dirbinio ilgis 22 cm, galų plotis 7,3 cm ir 11 cm. Panašaus dirbinio gunklelis, rastas 130 cm gilyje (kv. 4/69ž), buvo tik 8,3 cm ilgio.

Neaiški paskirtis ir lazdelių su skylutėmis. Viena 45 cm ilgio lazda buvo nužievinta, plokščiai nudrožta viršūne, su keturkampe skylute ir antrosios pėdsakais (kv. 2y/15b) (pav. 179:6). Kitos, daug plonesnės, lazdelės – keturkampio pjūvio (kv. 4/62ž), su skersai išdurta skylute – buvo išlikusi 33,5 cm ilgio dalis (pav. 178:7).



202 pav.
Šventosios 2B rad. apeiginis
stulpas su žmogaus galvute
(kv. 2y/1b) (LNM)

203 pav.
Šventosios 2B rad. apeiginis
stulpas (pav. 202) *in situ*
(kv. 2y/1b)

Pats svarbiausias šios radimvietės (kv. 2y/1b) medinis dirbinys buvo iš juodalksnio padarytas apeiginis stulpas su žmogaus galva viršūnėje (pav. 202). Jis gulėjo netoli buvusio lagūnos kranto, toje vietoje, kur krantas staigiai gilėjo, pačiame gitijos sluoksnio dugne (pav. 203), atokiau nuo kitų radinių. Figūra buvo gerai išlikusi. Visas stulpas buvo 195 cm ilgio ir 10 cm skersmens per vidurį. Nužievinta ir išskaptuota tik 32 cm ilgio galvutės ir krūtinės dalis. Kaktoje paliktas medžio liemens apvalumas, kuris siaura juoste tęsiasi ir per nosį. Akiduobės ir skruostai nuožulniai nuskaptuoti žemyn nuo antakinių lankų. Akys nepažymėtos, burną rodo tik nedidelis gūbrilis. Kaklas ir krūtinė nutašyti siauromis plokštumėlėmis, kiek leido akmeninio kirvelio ašmenys, be abejo, naudotasi ir titnaginiu peiliu. Viršugalvis nutašytas smailai, o pakaušyje palikta žievės.

Antropologija. Pačioje buvusios lagūnos pakrantėje, kv. 4/68t, 70 cm gylje nuo žemės paviršiaus, kultūrinio sluoksnio dugne 1993 m. buvo aptikta žmogaus kaukolės dalis. Ją apibūdino Vilniaus Universiteto doc. Rimantas Jankauskas.

Tai buvo kaukolės skliautas – kaktikaulio, kairiojo ir dešiniojo momenkaulių dalys, pakauškaulio žvynas, dešiniojo smilkinkaulio uolinė dalis. Sprendžiant pagal kaktos gumburus (ø1), pakaušio kyšulį (1), pakaušio žvyną ir glabella (0), tai turėjusi būti vyro kaukolė (bendra balų suma – 2). Visos turimos siūlės buvo sukaulėjusios, tad žmogus turėjo būti virš 50 metų amžiaus. Patologijos nerasta. Kaukolė buvo deformuota, neišmatuojama. Bendras vaizdas – tai mezomorfinė, greičiausiai mezokraninė kaukolė, panaši į kitas Narvos kultūros kaukoles.

Atskirai rasti dar keli erodavę kaukolės skliauto fragmentai – kaktikaulio kairė skruostinė atauga, kairės pusės antakių lanko fragmentas, kairys skruostikaulis, pakauškaulio krumplys ir kt. Greičiausiai tai to paties asmens kaip ir skliautas kaukolės dalys.

Gali būti, kad šios kaukolės dalys – tai suardyto, jūros transgresijos išplauto Narvos kultūros gyventojų kapo liekanos, o gal jos priklausė skenduoliui ar nuskandintam žmogui.

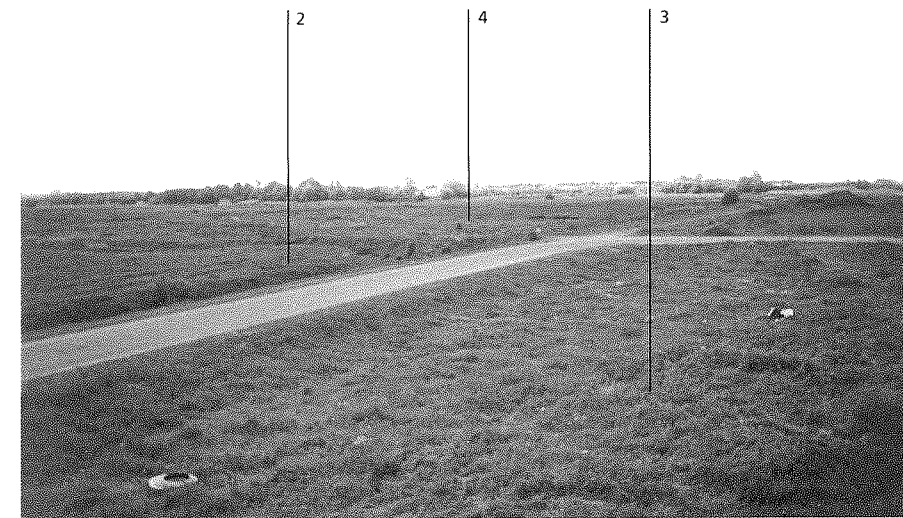

204 pav.
Šventosios 2/4 rad. 1996 m.
vaizdas (tolumoje medžiai
ir namai jau už vakarinio
melioracijos kanalo)

ŠVENTOSIOS 3-IOJI RADIMVIETĖ

Situacija. Radimvietė buvo tarp 1-osios ir 2-osios radimviečių, 48 m į rytus nuo kelio iš Vandenvietės į miestelį ir 14–42 m į šiaurę nuo pietinio įvažiuojamojo į Šventąją kelio (pav. 85).

Gyvenvietė atrasta 1971 m. rudenį, kai, nupjovus javus, 40 m į šiaurę nuo įvažiuojamojo kelio išryškėjo apie 70 cm aukščio buvusios lagūnos krantelis. Tai tęsėsi to paties kranto, kuris išryškėjo ties 4-ąja radimviete. Nuo šio kranto įstrižai buvo padaryta bandomoji perkasa. Tik prasidedant lomelei (ties kv. 6 riba) po ariamuju sluoksniu ir 55 cm siekiančio durpingos gitijos luobo sluoksniu pasirodė plonas žalios detritinės gitijos sluoksnelis, kurio dugne jau ant smėlio gulėjo radinių – perskeltų šakelių, 92 cm ilgio lentos gabalas, pušies žievės plūdė, pasvarų ir puodų šukių. 1972 m. vasarą per vieną sezoną ištirtas 706 m² plotas. Buvo pasiekti radimvietės pakraščiai, tik pietrytiniame kampe neprisikasta iki galo. Pradėta tyrinėti nuo ploto vidurio ir padarytas pjūvis A-A₁ (pav. 205) trimis perkasomis, kurios turėjo savo numeraciją, tad skelbiant kvadratų numeraciją buvo subendrinta.

Stratigrafija ir chronologija. Šiauriniame tyrinėtą ploto pakraštyje birios rudos gitijos luobo sluoksnis siekė 90 cm storį nuo žemės paviršiaus. Po ja slūgsojo plonas žalsvas detritinės gitijos sluoksnelis, kuris tolygiai storėjo ir nuolaidėjo į pietryčius. Nežymus nuolydis buvo pastebimas ir žemės paviršiuje. Išryškėjo buvusi kranto linija. Tik prie pat kranto radiniai gulėjo dugne, tiesiog ant smėlio. Matyt, lagūna tada jau buvo gerokai uždumblėjusi, todėl toliau nuo kranto radiniai slūgsojo maždaug gitijos sluoksnio viduryje. Vakarinio perkastos pakraščio pjūvyje buvo matyti, kad per 5 m nuo kranto gitijos sluoksnis pagilėjo 105–115 cm nuo žemės paviršiaus, tačiau radiniai slūgsojo tik 40–50 cm gylio horizonte. Gitijos sluoksnis, storėdamas į pietryčius, apie perkastos pietinės ribos vidurį (kv. 10–11s) siekė

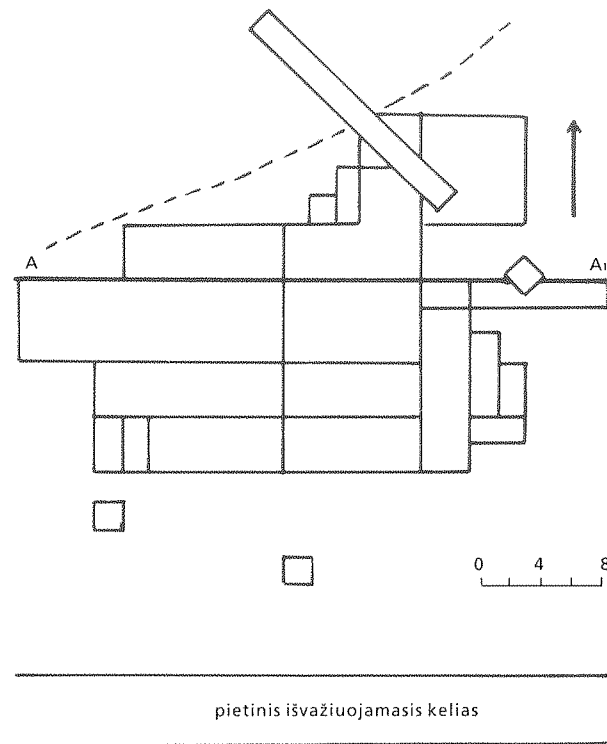

205 pav.
Sventosios 3-iosios rad.
perkasų planas ir pjūvis A-A.
1 – dirvožemis, 2 – gitijos
luobo sluoksnis, 3 – detritinė
gitija (juosva ir žalsva),
4 – smėlis

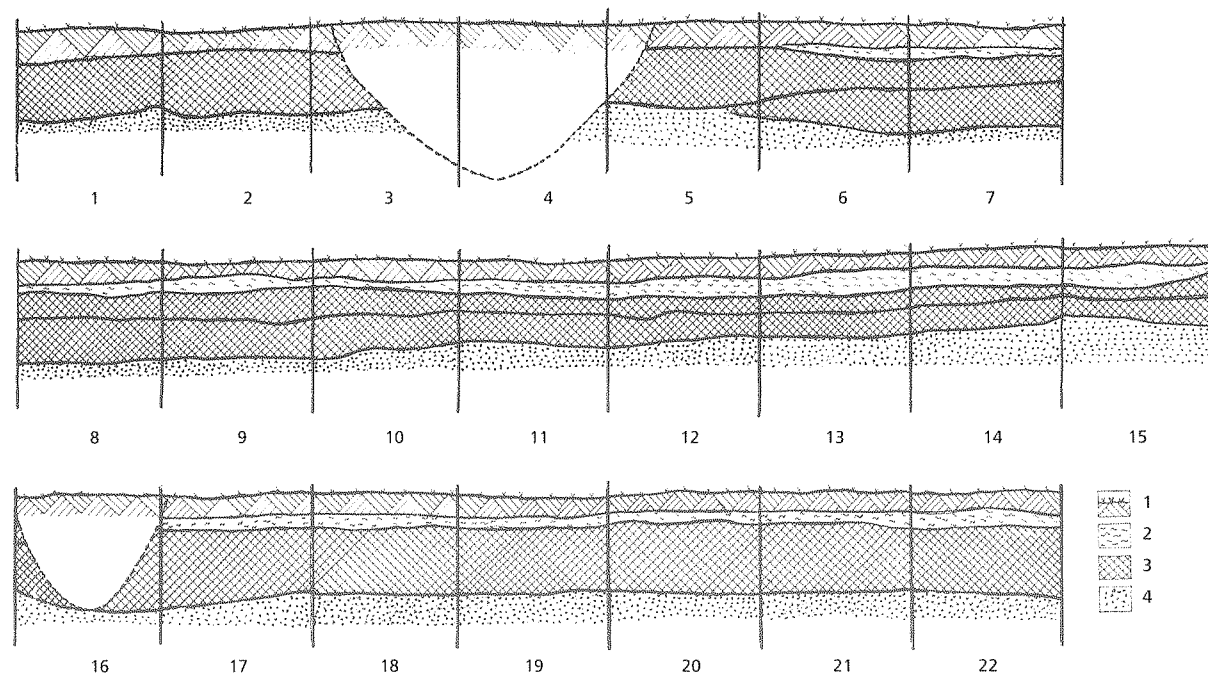

206 pav.
Sventosios 3-iosios rad.
keramikos išsidėstymo schema

160–170 cm gylį, tačiau kultūrinis horizontas tebuvo 80–85 cm gilyje. Toliau į rytus kultūrinis horizontas leidosi iki 120–140 cm, galiausiai pietrytiniame kampe (kv. 19r) radiniai slūgsojo 175 cm gilyje, o patsai gitijos sluoksnis, prisikasus iki 220 cm nuo žemės paviršiaus, dar nesibaigė. Į pietryčius kultūrinis horizontas gal dar galėjo kiek tęstis, tačiau pietuose padarytuose šurfluose V ir VI (kv. 4u ir 11z) rasta vos pora šukių trupinių.

Tyrinėtame plote rasta daug žuvų ašakų, žvėrelių kaulų, tačiau aptikta ir stambių žvėrių – elnių, taurų – ragų. Atskiros medžių šakutės bei kartelės, matyt, atsitiktinai suplautos ar sumestos nuo pakrantės. Tačiau rasta ir gulinčių nusmailintų kuoliukų, nors nė vieno nebuvo pirmykštėje padėtyje – įbesto.

Turime dvi radiokarbonines datas. Pirmajai buvo paimta 270 cm ilgio ir 7 cm storio kuolo, gulėjusio 100 cm gilyje kv. 16m, dalis. Data:

(Vib-9) 4410±70 bp/cal 3263 (3078, 3071, 3025) 2917 BC

Antroji data gauta iš žvėrių kaulų nuolaužų:

(Ki-9457) 4120±70 bp/cal 2873 (2834, 2819, 2662, 2648, 2625) 2504 BC

Statinių liekanų kultūriniame sluoksnyje nebuvo. Tačiau įvairiose vietose be jokios sistemos gulėjo medžių šakų bei stuobrelių gabalų, net aptašytais galais kuoliukų. Jie galėjo būti likę nuo kokių nors žvejybos įrenginių.

Tik vakarinėje pusėje prie pat kranto (kv. 8–11j) gulėjo 5 m ilgio, 15–40 cm storio perskeltas pušinis rąstelis.

Keramikos išliko nelabai daug, tik viename pietrytiniame kampe rasta 100 šukių viename kvadrato ($2 \times 2 \text{ m}^2$) (pav. 206). Šios radimvietės krantas lėčiau nuolaidėjo negu, pvz., 2/4-osios, todėl radiniai buvo pasklidę platesniu – 10–25 m pločio – ruožu. Tik keli puodai buvo geriau išlikę, šiaip buvo tik atskiros šukelės. Pagal kaklelius, minimalus puodų skaičius turėtų būti 567, dubenėlių 41. Visa keramika akyta, molio masė daugiausia su kiaukutų ir augalų priemaišomis, bet kartu buvo ir smulkių mineralinių priemaišų. Molio masės tankis $d=1,6-1,8$.

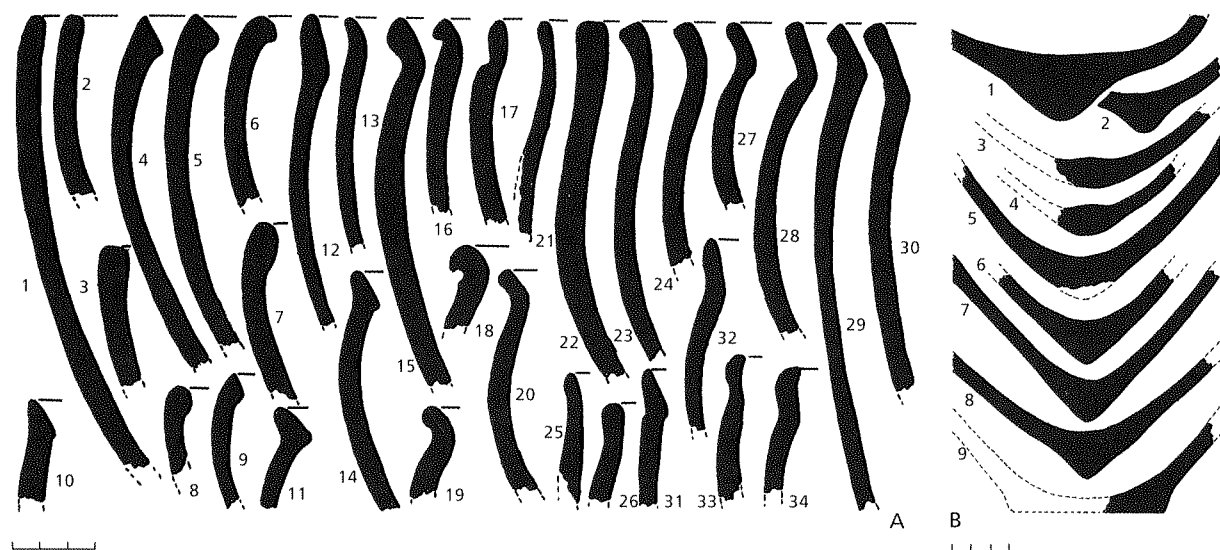

207 pav. Šventosios 3-iosios rad. puodų kaklelių (A) ir dugnelių (B) pjūviai

Puodų kakleliai (pav. 207A) visų įprastinių formų. Puodai I kakleliais sudarė 20% (111 puodų), tarp jų beveik $\frac{3}{4}$ – I_2 formos. Tiek pat – 20% (111) – buvo ir puodų C pavidalo kakleliais, o tarp jų C_2 formos net 92 (83%). Puodų CS kakleliais kiekis palyginti nedidelis – 73 (13%), o tarp jų kiek daugiau kaip pusė (53%) sudarė puodai CS_2 kakleliais. Beveik pusė visų puodų – 272 (48%) – buvo S pavidalo kakleliais, bet didžioji jų dauguma – 218 (80%) – buvo S_1 pavidalo (pav. 22).

Puodų dugneliai (pav. 207B) smailūs arba apvalūs su gunklu per vidurį iš vidaus ar iš išorės, rastas ir vieno plokščio dugnelio fragmentas. Jis turėjo būti 8 cm skersmens, padarytas iš molio su organinėmis ir mineralinėmis priemaišomis.

Puodų dydžius ir visą formą gerai reprezentuoja pora beveik sveikų išlikusių puodų (pav. 208). Vienas, rastas 105 cm gylyje (kv. 6v), buvo 45 cm aukščio ir 41 cm skersmens anga. Jo dalis buvo išlūžusi senovėje ir vėliau, išgręžus skylutes, sutaisyta liepos karnos virvelėmis, kurių dalis buvo išlikusi. Antras (kv. 15n) buvo 21 cm aukščio ir 20,5 cm skersmens anga. Didysis puodas buvo papuoštas duobučių grupele.



208 pav. Šventosios 3-iosios rad. du restauruoti puodai (kv. 6v ir 15n) (LNM)

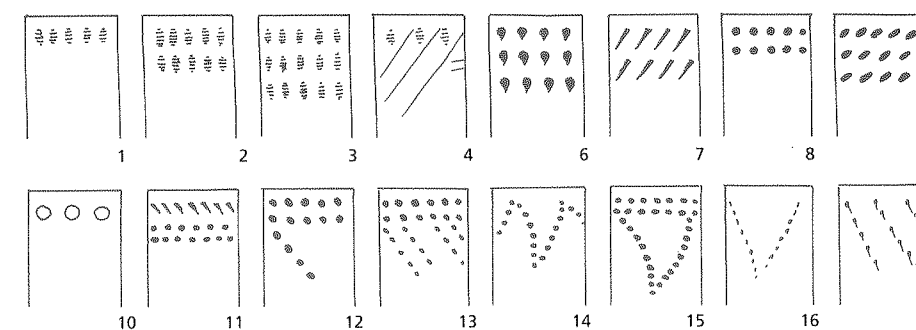

209 pav. Šventosios 3-iosios rad. keramikos ornamentikos motyvai

Ornamentikos nedaug. 44% visų puodų buvo visai be ornamentų, o 56% puodų net briauna neornamentuota.

Paviršiuje ornamentuota tik 70 puodų (12%). Didžioji dalis, apie $\frac{3}{4}$ ornamentuotųjų puodų, papuošta įvairiais duobučių motyvais (pav. 209). Paprasčiausias motyvas – tai smulkių duobučių eilutės netoli briaunos. Kartais nuo jų žemyn nukarusios įstrižinės duobučių juostelės (pav. 210:8; 211:1, 2, 4). Antras dažniausiai pasitaikantis motyvas – žingsniuojanti kriputė (pav. 210:1–3, 5). Retkarčiais duobutes pakeičia pailgi ar trikampiai įspaudėliai. Kartais duobutės išbarstytos tartum be sistemos. Dažnai, ypač dideliuose puoduose, matyti trumpos neornamentinės duobučių atkarpos. Tai gali būti nuosavybės ar puodo paskirties ženklai. Buvo keletas puodų, kuriuose aiškiai galima įžiūrėti iš duobučių sudėstytas figūras. Išlikę tik keli fragmentai, tad viso piešinio negalima atstatyti. Vienoje šukelėje (pav. 211:3) išlikusi beveik visa žvėrelio figūrėlė iš profilio. Kitose (pav. 211:5, 7, 8) – tik figūros dalys. Neaišku, kokios figūrėlės buvo kita liekana (pav. 211:6). Visos jos atliktos smulkiomis durtinėmis duobutėmis.

Tik vienas puodas buvo papuoštas trimis apverstų lašiukų įspaudų eilutėmis (pav. 212:6). Mažai puodų puošta ir apvijiniais įspaudais, pačiais paprasčiausiais eilučių motyvais. Iš siaurų plonų apvijinių įspaudų vieno puodo

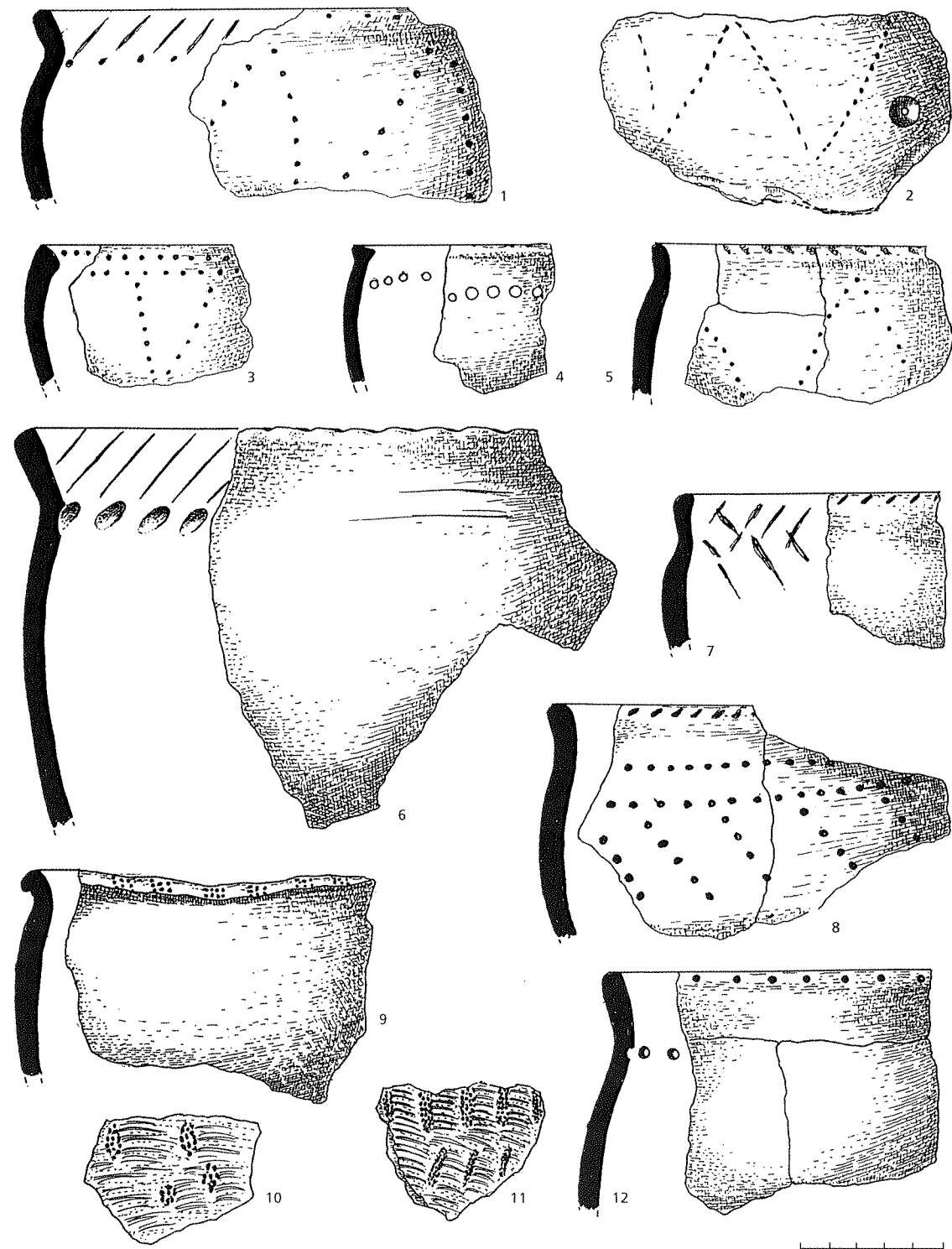

210 pav.
Šventosios 3-iosios rad. puodų, papuoštų duobučių motyvais, ir puodų ištaisai brūkšniuotu paviršiumi dalys (LNM)

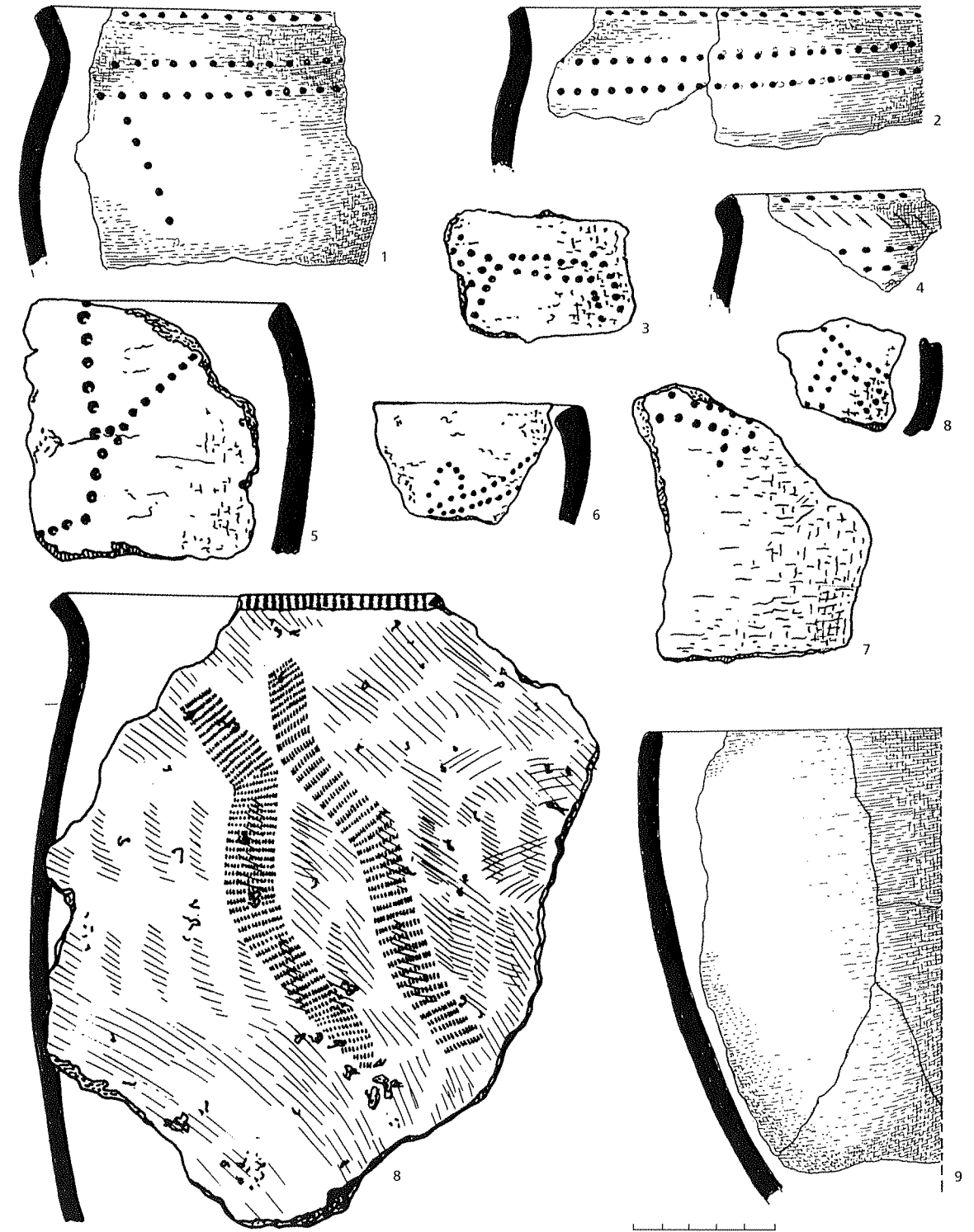

211 pav.
Šventosios 3-iosios rad. puodų, papuoštų duobučių ir įvijinių įspaudų raštų kompozijomis, ir puodų lygiu paviršiumi dalys (LNM)

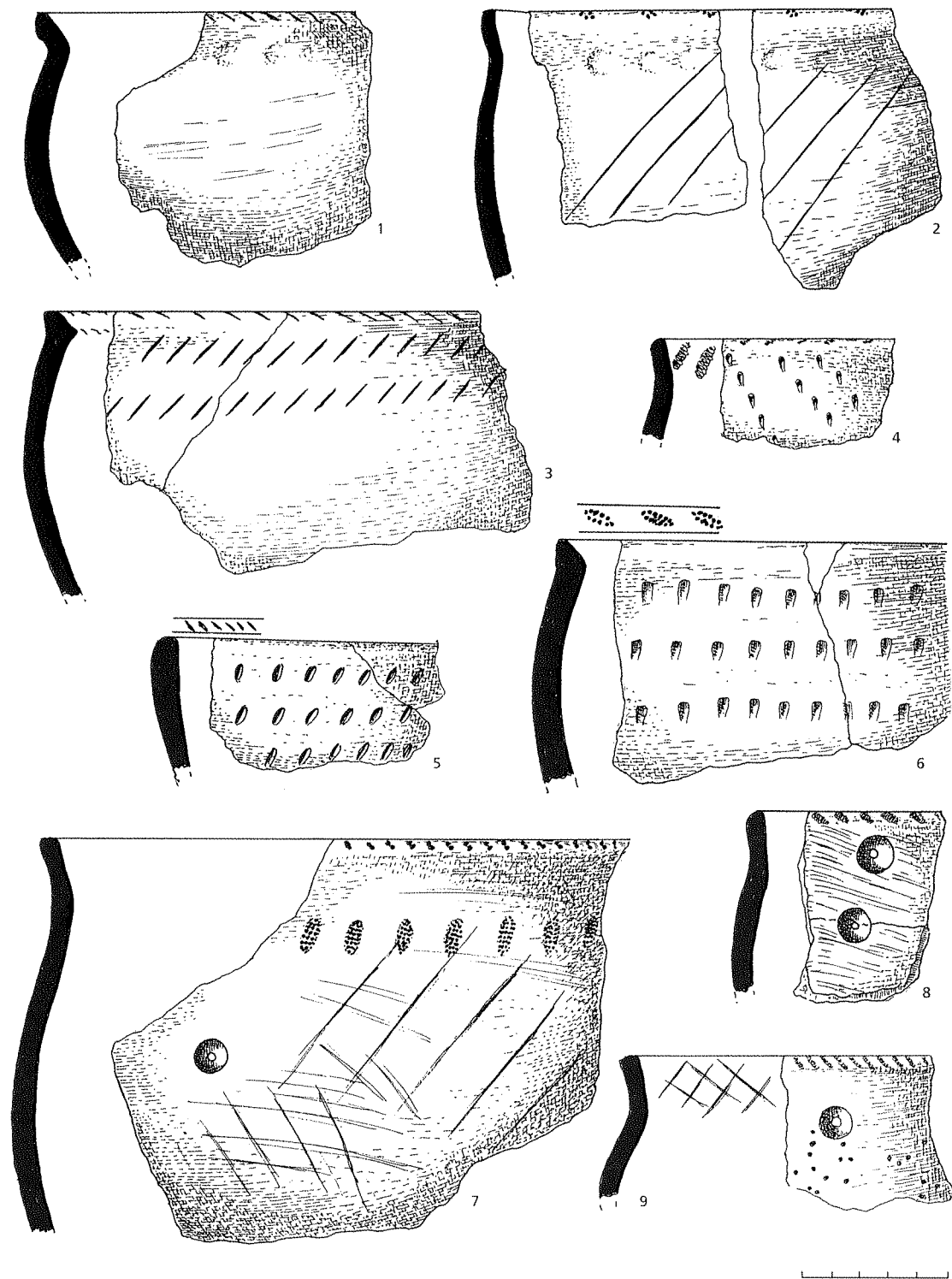

212 pav.
Šventosios 3-iosios rad. puodų, papuoštų apvijiniais, apverstų lašiukų bei įraižų motyvais, dalys (LNM)

sienelėje buvo sudarytos dvi vingiuojančios juostos (pav. 211:9). Puodas buvęs apie 40 cm skersmens, S formos kakleliu, ryškiai brūkšniuotu paviršiumi ir dar papuoštu keliomis pirštų atspaudų eilėmis. Gal juostos vaizduoja besivijančius žalčius ar ungurius?

Pasitaikė 3 puodai, papuošti dvidančių įspaudų eilutėmis ir 3 įstrižinėmis įraižomis (pav. 212:2, 3). Likusi maža šukelė, kurioje matyti buvusi žingsniuojanti įraižų kriptutė. 320 puodų briaunų daugiausia ornamentuota duobutėmis ir įstrižomis įkartomis, kiti elementai pasitaikė tik 1–2 kartus. Vidinė kakliuko pusė – atlošas – puoštas tik puodų S_2 pavidalo kakliukais. Tai įstrižos įraižos ant linkio, kartais besibaigiančios duobutėmis (pav. 210:1, 6). Keletu puodų atlošai puošti įraižų tinkleliu (pav. 210:7; 212:9).

Labai retai tie patys elementai būna paviršiuje, ant briaunos ir ant atlošo. Naudoti 2–3 štampai, o kartais prie jų dar darytos ir įraižos, jau nekalbant apie paviršiaus brūkšniavimą ar bangavimą tankiai įspaudžiant pirštais.

Iš retų papuošimų minėtini reljefiniai. Šioje radimvietėje netoli kranto (kv. 5n) 100 cm gylyje aptikta didelio puodo šukė su negrabiai išlipdyta 10 cm aukščio žmogaus figūrele (pav. 213).



213 pav.
Šventosios 3-iosios rad. puodo šukė, papuošta lipdytine žmogaus figūrele (LNM)

Dubenėliai gana dažnas radinys. Surinktas 41 egzempliorius. Jie sudarė 7% visų rastųjų indų. Dauguma buvo pailgi dubenėliai – luotelio pavidalo (pav. 214), tačiau būta ir apskritų, tik jų kiekio nustatyti negalima. Didžioji jų dalis (60%) buvo neornamentuota. Iš jų tik vieno išlikę trys ketvirtadaliai, ir jo papuošimas lengvai atstatomas. Jis buvo padarytas iš gana purios molio masės, 19 cm ilgio, 12 cm pločio, per vidurį – 3,2 cm, o galuose – 4,5 cm.

Kita dubenėlių dalis buvo šiek tiek ornamentuota, t. y. pati briauna papuošta įstrižinėmis įpjovomis ar durtinėmis duobutėmis. Galuose dubenėliai būna šiek tiek pakilę ir primena luotelius. Iš jų išsiskyrė dubenėlis, kurio buvo išlikusi pusė. Iš jos sprendžiant, jis galėjo būti beveik 25 cm ilgio ir 14 cm pločio, aukštis per vidurį – 4,5 cm, o galuose – 6,5 cm. Dubenėlis

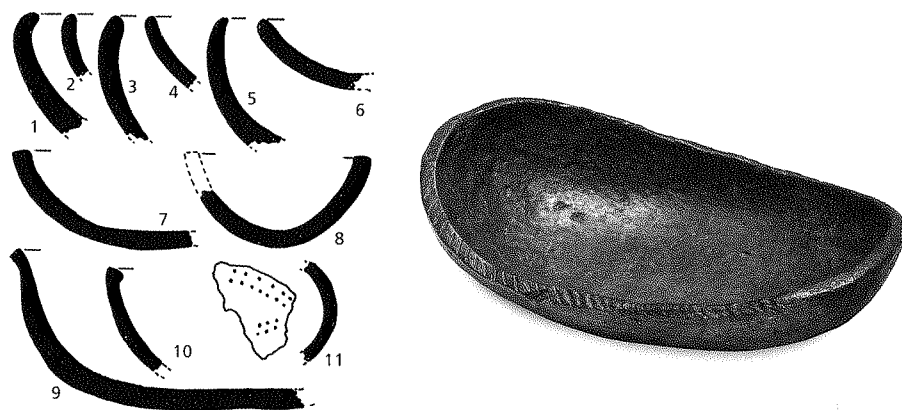

214 pav.
Šventosios 3-iosios rad.
dubenėlių fragmentų pjūviai
ir restauruotas dubenėlis
(LNM)

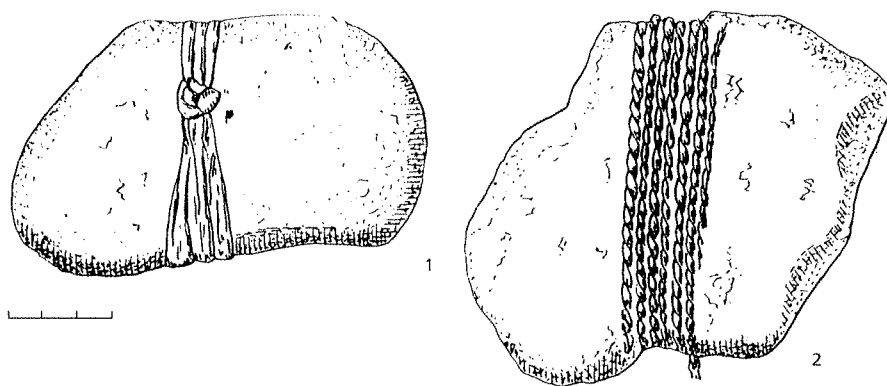

215 pav.
Šventosios 3-iosios rad. tinklų
pasvarelėliai, perrišti liepos
karna ir karnos virvelėmis
(LNM)

buvo juosvos spalvos, gana sunkios molio masės, paviršius nežymiai brūkšniuotas, kraštas papuoštas grūdėliu primenančiais įspaudais. Atskirą grupelę sudarė dubenėliai durtinėmis duobutėmis papuošta į vidų nusklembta briauna. Keli iš jų tokiomis duobutėmis buvo papuošti ir paviršiuje, o vieno mažyčio dubenėlio dugnas buvo papuoštas ir sudėtingesniais duobučių raštais (pav. 214:11).

Akmeniniai dirbiniai šioje radimvietėje reti. Aptiktas vienas įtvėrimo kirvelio ruošinys (kv. 15k) iš vietinio riedulio. Jo viena šoninė briauna gludinta, kitur tik kalinėta.

Antrasis buvo įvežtinio diabazo skobtelis (pav. 216:5) (kv. 8v). Jis buvo 6,5 cm ilgio, 2,5 cm pločio. Jo pjūvis keturkampis, ašmenys giliai išduobti. Viena briauna buvo kiek išdužusi. Be to, žemės paviršiuje rastas mažas smiltainio galąstuvėlis (pav. 216:6).

Kaip ir kitose radimvietėse, surinkta nemažai akmenų – tinklo pasvarų (pav. 215).

Titnaginių dirbinių irgi mažai – surinkti tik 25 titnago gabaliukai, iš jų tik keli retušuoti (pav. 216:1–4). Tai keli atsitiktinių formų gremžtukai. Vienas buvo padarytas iš plonos nuoskalos, retušuotos krašte, antras mažas retušuotas gabalėlis buvo labai nudirbtu galu. Trečiasis buvo su tvirtais gremžtuko ašmenimis ir rėžtuko išskala išsikišusiame kampe (pav. 216:1). Rasta

dar storos ylos (?) liekana (pav. 216:2) ir grandukas (pav. 216:4).

Iš titnago buvo padaryti ir keli kaltelių ar kirvelių ašmenėliai. Vienas (pav. 216:3) buvo net didokas, 3,7 cm ilgio, plonas, apskaldytas iš abiejų pusių, šonai truputį paretušuoti, ašmenys, matyt, aštrinti skersine nuoskala.

Kauliniai ir raginiai dirbiniai, nors ir negausūs, tačiau labai reikšmingi. Tai medžioklės ir žūklės, namų ūkio ir apeiginiai dirbiniai. Medžioklei buvo skirtas antgalis (kv. 6p) ovalaus pjūvio smaigaliu (pav. 217:3) ir 4 cm ilgio plokščio lęšio pjūvio ietigalio viršūnėlė (pav. 217:1). Prie jų skirtinas ir nebaigtas dirbti 19,5 cm ilgio durklas (kv. 13n) nulūžusiu galu, su pjovimo žymėmis abiejose pusėse.

Iš žvejybos įrankių likę bent 3 žeberklų gabalai. Viena žeberklo dalis (kv. 14n) buvo 12 cm ilgio, su užbarzda (pav. 217:9). Antras 7 cm ilgio mažas žeberkliukas (?) buvo su dviem užbarzdomis viršūnėje (pav. 217:7). O pats rečiausias radinys (kv. 16p) – tai 7,8 cm ilgio sukamojo žeberklo dalis su įstriža skylute viduryje (pav. 217:8). Jo užbarzda neišlikusi, bet yra griovėlis strypeliui įstatyti, kuris jį sujungė su kotu.

Namų ūkyje naudoti tie patys visų pažįstami įrankiai. Rastas iš briedžio rago nupjautomis atšakomis pagamintas kastuvėlis, gerokai subraižytas dirbant. Jo ilgis 27 cm, plotis 16 cm. Iš kaulo bei ilčių paprastai daromos ylos. Rastos 3 ylos, visos iš jų skirtingos. Viena buvo storu (nulūžusiu) smaigaliu (kv. 9r) (pav. 217:4), labai plačiu pagrindu ir trumpu plonu smaigaliu (kv. 12s), 11 cm ilgio ir 5 cm pločio, o kita – trumpu smaigaliu ir plačiu storu pagrindu, 12,3 cm ilgio ir 5,8 cm pločio (kv. 16p), padaryta iš stambaus gulbės kaulo, beveik neapdorotu smaigaliu (pav. 217:12).

Rasta dar trejetas panašių smaigalių, greičiausiai ne ylių. Tai plokščias 10 cm ilgio smaigas tolygiai siaurėjančiu galu – greičiausiai ungurių šakių antgalis (pav. 217:6). Tokio pat antgalio galėjo būti ir kita (kv. 17n) 5,8 cm ilgio nuolauža (pav. 217:2). Lenktas šerno ilties 3,4 cm ilgio smaigaliukas (kv. 16v) galėjo būti ir peilio, ir papuošalo viršūnėlė (pav. 217:11).

Iš kitų kaulo dirbinių minėtinas 12,5 cm ilgio žvėries raktikaulio gabaliukas (kv. 10 m) pagludinta vidine puse, plokščias peiliukas (kv. 13h), 5,8 cm ilgio papuošalo dalis su skylute (kv. 3n) (pav. 217:10) ir pora gludintų kaulų gabaliukų.

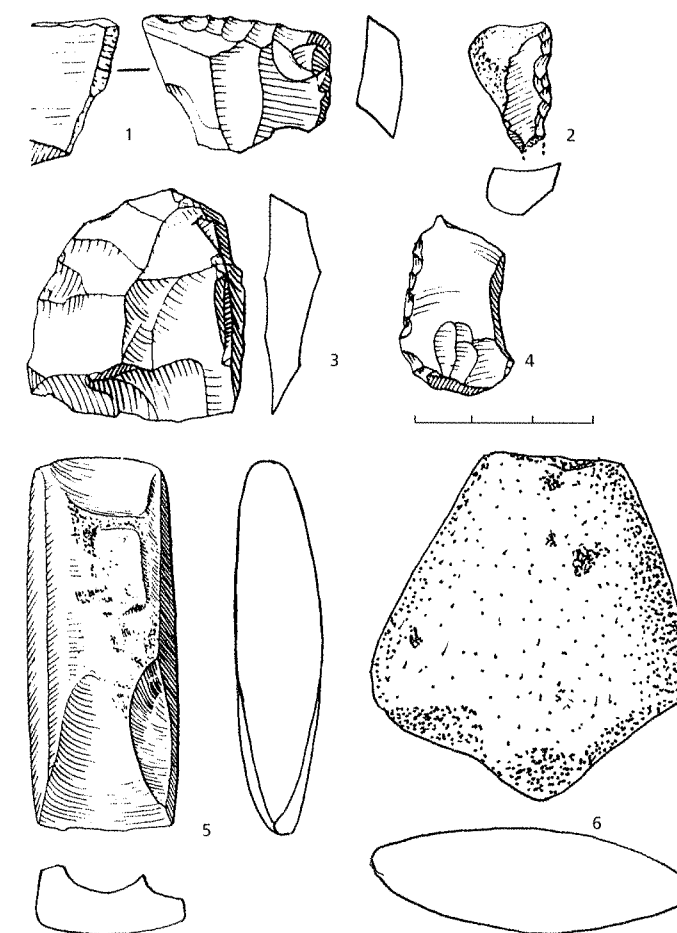

216 pav.
Šventosios 3-iosios rad.
titnaginių dirbiniai (1–4),
diabazo skobtelis (5) ir
smiltainio galąstuvėlis (6)
(1–5 – LNM, 6 – MB)



217 pav.
Šventosios 3-iosios rad.
kauliniai dirbiniai:
1-6, 12 – ylos, 7-9 – žeberklai,
10-11 – šerno ilčių plokštelės
(LNM)

Svarbiausios yra dvi apeiginės lazdos, padarytos iš briedžio ragų (pav. 218). Visai netoli buvusio lagūnos kranto (kv. 15j), 80 cm gylyje nuo dabartinio žemės paviršiaus, pačiame kultūrinio sluoksnio dugne, ant smėlio gulėjo nebaigta apeiginė lazda su briedės galvute viršūnėje (pav. 218:2). Aplink kitų radinių nebuvo (pav. 219). Pati lazda padaryta iš briedžio rago storio krašto, nugarėlėje matyti neužlygintos pjovimo žymės, galvutė – iš pagrindinės šakos prie kaktos, ausytės – iš akinės atšakos. Galvutė visai nedetaliizuota, iš būdingų briedžio požymių likęs tik ryškus gūbrelis pasmakrėje – mėsinė atauga. Paviršius tik iš dalies gludintas. Lazda buvo 42 cm, galvutė 23 cm ilgio.

Apie 10 m atstumu nuo šios lazdos, giliau lagūnoje (kv. 14n), gitijos sluoksnyje, 140 cm gylyje nuo žemės paviršiaus gulėjo antra apeiginė lazda (pav. 218:1).



219 pav.
Šventosios 3-iosios rad.
apeiginė lazda *in situ* (kv. 15j)

218 pav.
Šventosios 3-iosios rad.
apeiginės lazdos su briedžio
galvute (kv. 14n ir 15j)
(LNM)

220 pav.
Šventosios 3-iosios rad.
apeiginės lazdos (kv. 14n)
galvutė ir pabarzdės pa-
puošimas

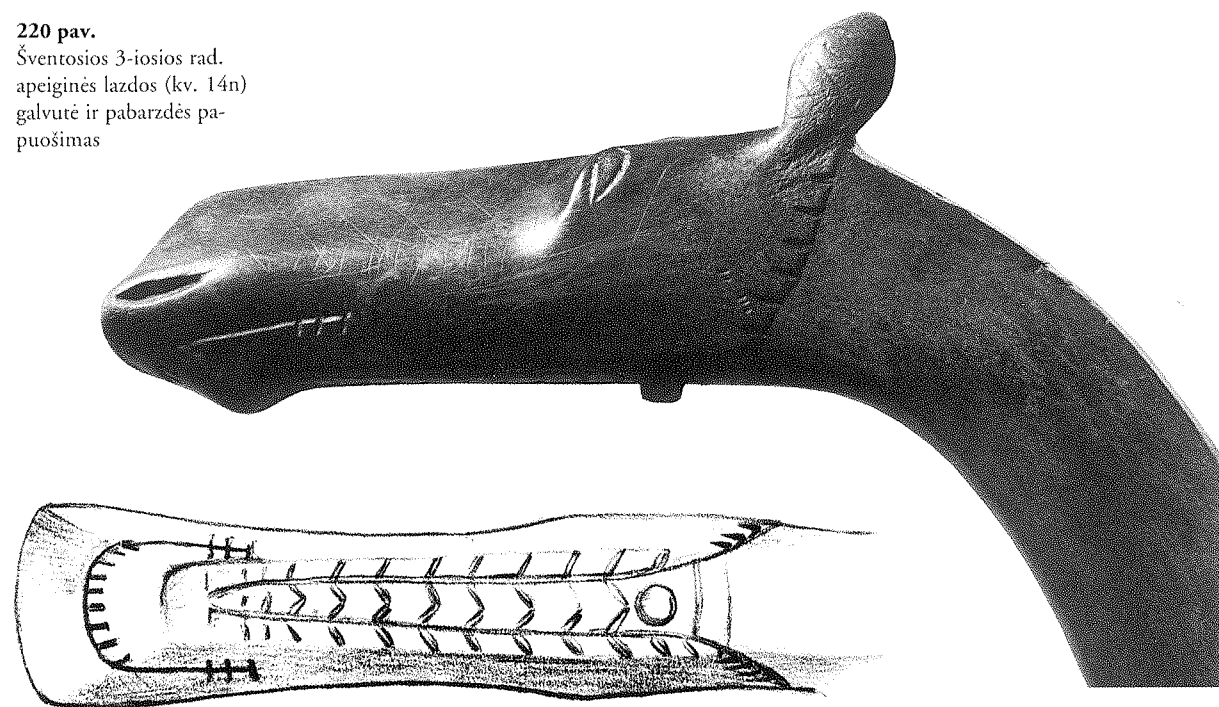

Lazda buvo 44 cm ilgio, keturkampio pjūvio kotu ir kiek apvalesne bei storesne 14 cm ilgio galvute. Galvutė buvo pagaminta iš rago dalies prie pat kaktos, dvi ausytės išpjautos iš akinės atšakos. Galvutę (pav. 220) išskaptavo gerai žvėries anatomiją pažįstantis meistras – pabrėžti būdingiausi požymiai, o kai kuriomis smulkmenomis, pvz., nežymiu gūbreliu tarpuakyje, ant kaktos, visai figūrai suteikta gyvumo. Akys apvestos migdolo pavidalo grioveliu, po akimis nedidelis nuolaidumas per visą ilgą kuprotą nosį. Snukis beveik keturkampis, šnervės iš abiejų pusių pažymėtos įpjovomis. Išryškinta briedžiui būdinga atvipusi lūpa, virš kurios įraižyti dantys su dideliu žolėdžiui būdingu tarpu vietoj iltinių dantų. Pasmakrėje dviem eilėmis giliai įrėžtu egulutės ornamentu, pereinančiu į pažandes ir siekiančiu ausis, pavaizduota barzda. Po pat kaklu išskaptuota karpa, vaizduojanti mėsinę ataugą. Visas galvutės paviršius dailiai poliruotas, o nosies gūbrys ir ausys dar išraižytos plonytėmis susikertančiomis linijomis. Apeiginės lazdos kotas plokščiai keturkampio pjūvio, kiek siaurėjantis į apačią, gale išgręžta cilindrinė skylutė.

Šiaurės rytinėje perkasoje dalyje (kv. 19g) rastasis elnio ragas su kaukolės dalimi galbūt irgi buvo skirtas panašiam dirbiniui.

Be to, surinkta 18 įvairių žvėrių dantų su pragręžtomis skylutėmis – amuletų. Tarp jų 6 buvo priekiniai šerno dantys, 4 – briedžio ar elnio priekiniai dantys, 1 – lokio iltis, 4 – ruonių iltys ir 3 – šerno iltys.

Gintariniai dirbiniai labai negausūs ir paprasti. Visi gulėjo gitijos sluoksnyje, todėl buvo šviesiai gelsvos spalvos. Visų paviršius retušuotas, bet negludintas. Išlikęs vienos storo lėšio pjūvio grandies fragmentas (pav. 221:5).

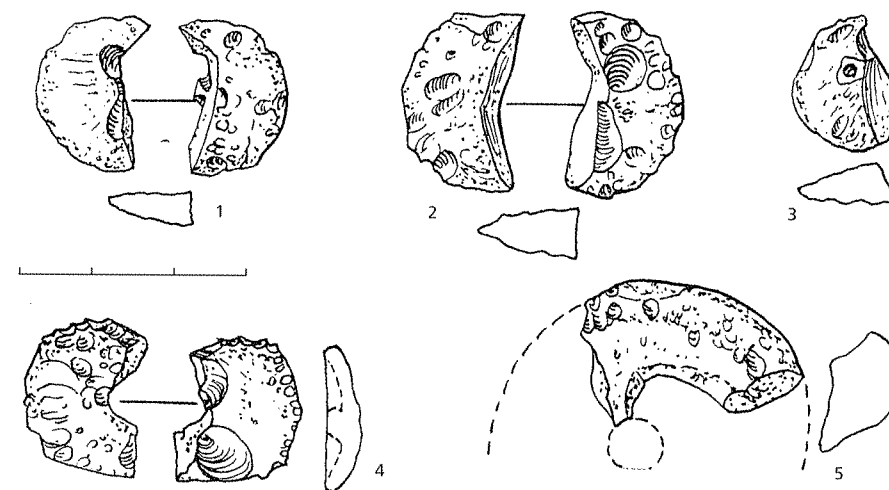

221 pav.
Šventosios 3-iosios rad.
gintariniai papuošalai (LNM)

Grandis turėjusi būti apie 5 cm skersmens ir 1 cm storio. Išlūžę ne tik šonai, bet ir vidurys, todėl neaišku, kaip ji buvo gręžta, bet atrodo, kad V pavidalu. Be to, rasti sudužę 6 sagučių ruošiniai (pav. 221:1–4). Visos sagutės tik retušuotu paviršiumi, bet pragręžtomis V pavidalo skylutėmis, matyt, begręžiant sudužusios ir todėl išmestos. Visos gana plokščio lėšio pjūvio, tik vienos užpakalinė pusė taip nuskelta, kad ji atrodo segmento pjūvio. Tačiau tokia forma, matyt, atsitiktinė, nes toje pusėje ir gręžinys tik įpusėtas. Ši sagutė buvo kiek apdegusi.

Be to, surinktos 75 gintaro nuoskalos ir 36 natūralūs gabalėliai.

Mediniai dirbiniai buvo pagrindiniai darbo ir namų ūkio įrankiai, nors jų buvo palyginti nedaug. Visi gulėjo viename radinių horizonte, tačiau labai išblaškyti.

Prie medžioklės priemonių galima priskirti tik vieną ietį (kv. 12–13r–s). Tai buvo 190 cm ilgio kartis, išskelta iš medžio segmento. Apatinis galas plokščiai nusmailintas, viršutinis galas apvalus. Šalimais gulėjo kaulinis antgalis, greičiausiai jai priklausęs. Be to, rasta lazdelė įskeltu smaigaliu (pav. 222:1), kuri, matyt, buvo strėlė.

Kiek daugiau aptikta žūklės priemonių. Iš tinklų buvo likę tik keli storos (kv. 6r) ir plonos (kv. 10n) liepos karnos virvės gabalėliai ir dvi pušies žievės plūdės. Viena (kv. 7n), rasta bandomojoje perkasoje, buvo trapecinė su skylute siaurajame gale. Antroji (kv. 13 l) buvo netaisyklinga – tiesiog žievės gabalėlis su skylute (pav. 222:7).

Pasvarėlių rasta ir su liepos karnos aprišimo pėdsakais (pav. 215), ir su tošies apvalkalu. Rasta ir viena šukelė, aprišta liepos karna – gali būti, kad naudota kaip pasvaras. Rastos ir dviejų pasvarų, įrištų į lankelį, dalys (kv. 11 l ir 13m). Tas lankelis – tai dvi plonos karklo vytelės sukryžiuotomis ir liepos karna surištomis viršūnėmis.

Dvi ungurių šakių poros buvo nevienodomis šakomis. Vienos poros (kv. 12l – 13 l) viena šaka buvo lenkta, kotas tribriaunis, ilgis 53 cm, galvutės ilgis 25 cm, plotis 4 cm. Jos galas buvo nulūžęs (pav. 222:3). Antroji šaka

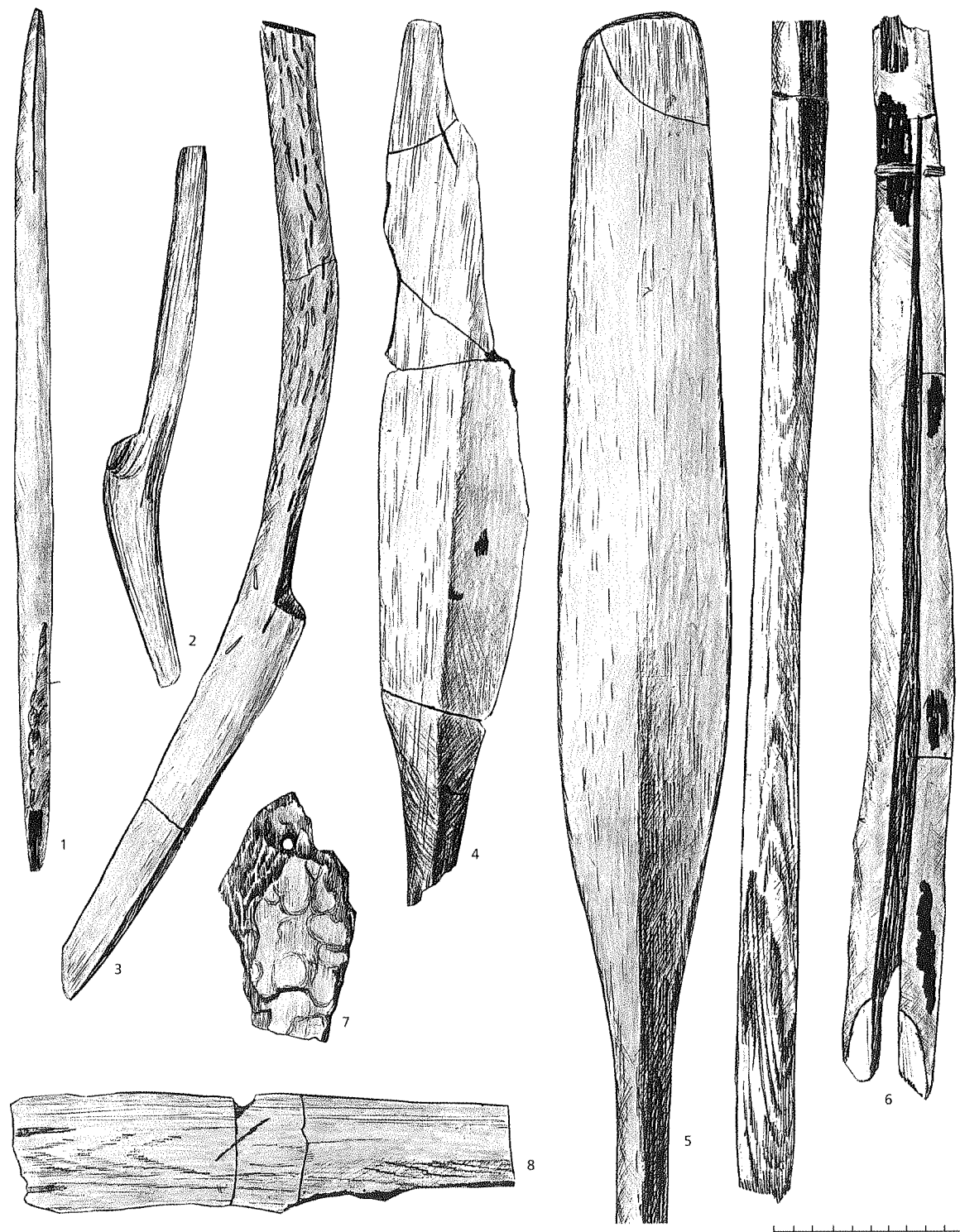

222 pav.
Šventosios 3-iosios rad. medžioklės ir žūklės medinės priemonės. 1 – kv. 6r, 2 – kv. 13l, 3 – kv. 12l, 4 – kv. 13l, 5 – kv. 5n, 6 – kv. 12l, 7 – kv. 5n, 8 – kv. 12l (LNM)

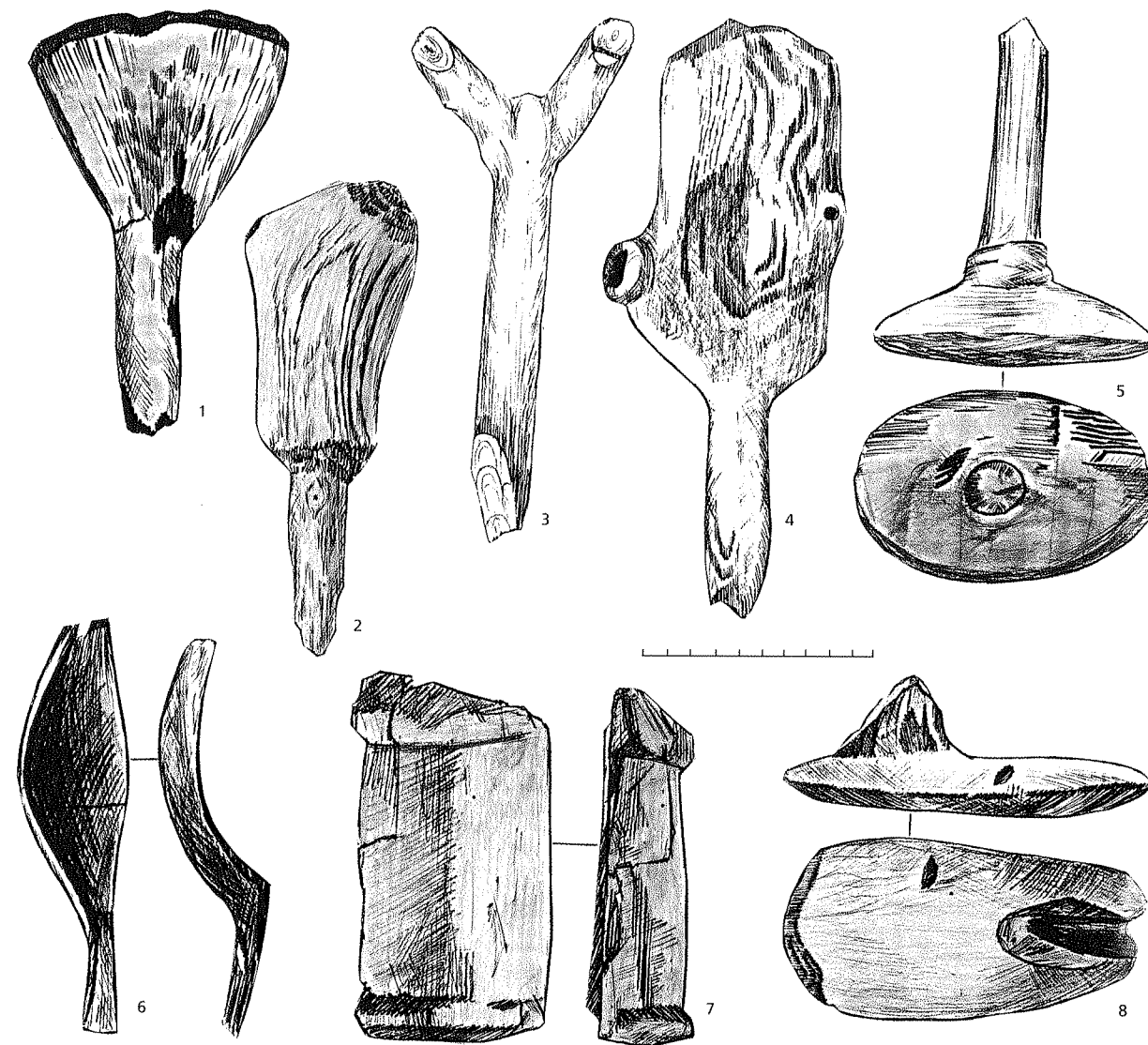

buvo kiek riesta galvute, kotas tribriaunis, ilgis 28 cm, galvutės plotis 3 cm. Jos galas taip pat nulūžęs (pav. 222:2). Antroji pora (kv. 9r–10r) buvo dar labiau aplūžusiais smaigaliais ir galvutėmis. Visų jų galvutės buvo gražiai gludintos, o smaigaliai tik nudrožti.

Rasti ir 3 uosiniai irklai. Iš jų tik vienas išlikęs sveikas (kv. 5n). Tas irklas buvo 126 cm ilgio, su 9 cm pločio mentele siaurėjančiu buku galu (pav. 222:5). Kito irklo (kv. 13 l) išliko tik 45,6 cm ilgio ir 8 cm pločio mentelės dalis su koto pradžia, aplūžusiais pakraščiais (pav. 222:4). Trečio irklo išlikę tik 3 fragmentai – 26 cm ilgio ir 6 cm pločio (kv. 12 l) (pav. 222:8). Gali būti, kad pastarieji kažkada sudarė komplektą.

Iš namų darbo įrankių buvo 2 kablo pavidalo kirvių kotas (kv. 7p ir 17p). Geriau išlikusio rankena buvo apdegusi, įtvara aprtrupėjusi. Išlikusi

223 pav.
Šventosios 3-iosios rad. mediniai namų ūkio įnagai: kultuvės (1, 2, 4), dvišakis (3), grūstuvėlis (5), šaukštas (6), kirvio mova (7), kapliuko galva (8). 1 – kv. 10m, 2 – kv. 22o, 3 – kv. 10j, 4 – kv. 15m, 5 – kv. 14n, 6 – kv. 12k, 7 – kv. 6o, 8 – kv. 15n (LNM)



224 pav.
Šventosios 3-iosios rad.
medinis grūstuvėlis (kv. 14n)
ir irklas (kv. 5n) *in situ*

dalis 18 cm ilgio ir 6 cm pločio. Kotai, matyt, numesti kaip sulūžę ir nebetinkami. Prie jų dera ir 18 cm ilgio ir 9,6 cm pločio kirvio movos su trumpais užrantymais abiejuose galuose pusė (kv. 6o) (pav. 223:7).

Vienas kauptukas (kv. 15n) buvo padarytas iš medžio šakumos, galva iš liemens gilesnių sluoksnių, o kotas iš šakos. Buvo likusi tik nuo šakos – koto išlūžusi 16 cm ilgio ir 7,5 cm pločio galva (pav. 223:8).

Panašus į kauptuką ir grūstuvėlis (pav. 223:5). Jo galva buvo statmena kotui, kaip įprasta, iš medžio liemens, apskrita, 15 cm ilgio ir 13 cm pločio (kv. 14n).

Gana gerai buvo išlikusios 3 kultuvės, nes padarytos iš tvirto medžio – uosio – šakumos. Viena (kv. 10m) buvo trikampė galva, 18 cm ilgio ir 11 cm pločio (pav. 223:1). Antroji (kv. 22o) buvo trapecinė galva, 20 cm ilgio ir 7 cm pločio (pav. 223:2). Trečioji (kv. 15m) buvo pati didžiausia – 26 cm ilgio ir 9 cm pločio galva (pav. 223:4). Jos kotelis apvalus ir nulygintas, tačiau galvutėje matyti seniai nulūžusių ir apgijusių šakų vietos, o tai rodo, jog nebuvo stengiamasi aptakiai išbaigti mentelės formą.

Labai svarbus namų ūkio įrankis šaukštas. Vienas (kv. 12k) dar buvo neblogai išlikęs (pav. 223:6). Jis buvo labai plonomis sienelėmis, išriesta rombine galvute ir nulūžusia koto dalimi. Ilgis 18 cm, plotis 5 cm. Antro šaukšto (kv. 6r) išlikęs tik plonas 4 cm ilgio ir 3 cm pločio fragmentas.

Iš namų ūkio padargų likęs dar 23 cm ilgio nužievintas dvišakutis apdailintomis viršūnėmis (kv. 10j) (pav. 223:3) ir įvairios nusmailintos kartelės.

ŠVENTOSIOS 5-OJI RADIMVIETĖ

Situacija. Tarp 4-osios ir 6-osios radimviečių, į vakarus nuo Vandenvietės, 1980 m. rudenį žvalgomosios ekspedicijos metu buvo aptikta puodų šukių, išmestų tiesiant kabelį į Vandenvietę. Vieta buvo 105 m į rytus nuo vakarinio atvirojo kanalo, priešais Vandenvietės pastatus (pav. 225). Tuo metu dar buvo matyti nežymus kranto pakilimas.



225 pav.
Šventosios 5-osios rad.
vaizdas 1996 m. (tolumoje
matyti Vandenvietė)

Stratigrafija. 1982 m. žvalgomosios ekspedicijos metu pagal lomelės įdubą buvo iškasta 12 įvairaus dydžio bandomųjų šurfų. Tik dviejuose (2-ajame ir 6-ajame) aptikta kultūrinio sluoksnio pėdsakų ir šiek tiek radinių.

2-asis šurfas iškastas toje vietoje, kur buvo pirmosios šukės, iš šiaurės į pietus, statmenai kabelio linijos, užgriebiant ir ją. Šurfas buvo 2 m pločio ir 14 m ilgio. Šiek tiek puodų šukių aptikta 7–9 m atstumu nuo kabelio linijos, 4 m² plotelyje. Šukės gulėjo 95 cm gylyje, 10 cm storio smėlingos gitijos sluoksnyje. Tai buvo 12 Narvos tipo puodų šukių. Viena iš jų buvo puodo su I₂ kakleliu, papuošto neryškiais statmenais apvijiniais įspaudais, įstrižai ranti briauna. Kitos šukės buvo lygiu arba nežymiai brūkšniuotu paviršiumi. Kartu rasta šiek tiek žuvų ašakų, riešutų kevalų, angliukų. Ties ta vieta pratęsta 8 m ilgio perkasa į vakarus, tačiau joje jau nebuvo nieko.

6-asis šurfas buvo 50 m į pietvakarius nuo minėtojo ir 22 m nuo elektros stulpų linijos į šiaurę. Radiniai jame taip pat buvo susikaupę tik vienoje vietelėje. Šurfą bandyta platinti į visas puses, bet radinių daugiau nebuvo. Pjūvyje buvo matyti toks susisluoksniavimas (pav. 226): paviršiuje, iki 54 cm, buvo durpingas dirvožemis, po juo, iki 66 cm, baltas smėlis, žemiau, iki 76 cm, smėlis su gitijos priemaišomis – kultūrinis sluoksnis. Po juo, iki 82 cm, buvo geležingas smėlis, pereinantis į baltą. Apačioje, iki 106 cm gylio, slūgsojo lagūnos gitijos sluoksnis ir melsvi aleuritai. Taigi kultūrinis sluoksnis čia susidarė jau užakus lagūnos priekrantei.

Keramika. Aptiktos 63 puodų šukės, išsibarsčiusios 6 m² plotelyje. Išsiskyrė 14 puodo I₂ kakleliu šukių, gulėjusių lanku vienoje vietoje. Puodą pavyko restauruoti (pav. 227). Jis buvo 33 cm skersmens anga ir turėjo būti apie 36 cm aukščio. Briauna iš viršaus papuošta įstrižais apvijiniais įspaudėliais, taip pat puoštas ir puodo kraštas iš vidaus po briauna. Puodo kaklelis viršuje papuoštas dideliais įdurtų ir nutęstų duobučių trikampiais,

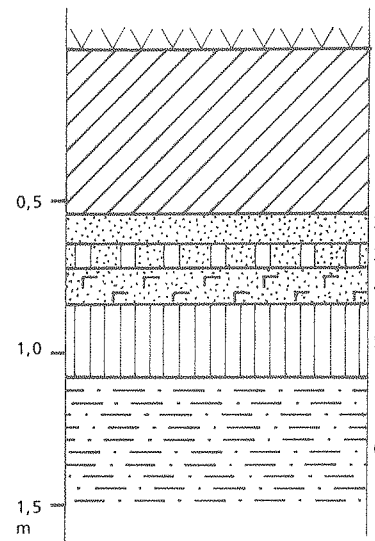

226 pav. Šventosios 5-osios rad. 6-ojo šurfo pjūvis. 1 – durpės, 2 – smėlis, 3 – smėlis su gijija – kultūrinis sluoksnis, 4 – geležingas smėlis, 5 – gijija, 6 – aleuritai su smėliu

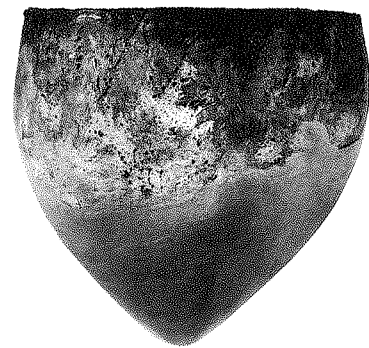

227 pav. Šventosios 5-osios rad. restauruotas puodas iš 6-ojo šurfo (LNM)

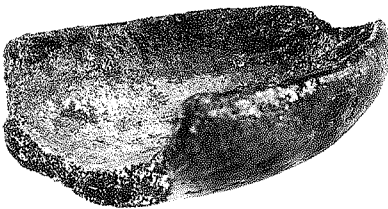

228 pav. Šventosios 5-osios rad. pusė dubenėlio (LNM)

o pilvelis vienoje vietoje papuoštas trimis tokių pat išpaudėlių eilutėmis. Šalia puodo stovėjo pusė ovalaus dubenėlio smailėjančiu galu (pav. 228). Jis buvo labai sunkios molio masės su gausiomis grūsto granito priemaišomis, apvaliomis briaunomis, apdegusiais pakraščiais. Dubenėlio dugnas iš vidaus rudas, neapdegęs. Iš kitų stambesnių minėtina viena puodo C₂ kakleliu šukė (pav. 229). Puodo briauna buvo papuošta įstrižais apvijiniais išpaudėliais, o kaklas trimis eilėmis kripute sustatytais apvijiniais išpaudais. Rasta dar kito puodo C₂ kakleliu šukė, papuošta įstrižais apvijiniais išpaudais ant briaunos. Viena šukė netoli dugnelio buvo papuošta 5 lygiagrečiomis duobučių eilutėmis. Kita šukė taip pat netoli dugnelio buvo su skylutėmis. Kitos šukės lygios, brūkšniuotos arba puoštos išpaudėliais (pav. 229).

Kiti radiniai. Be minėtų radinių, rastas pasvaras su karnos liekanomis ir kelios gintariukų nuolaužos, vienas kabutis (pav. 231).

Atskiros vietinio titnago nuoskalos ir keli dirbinėliai (pav. 230) surankioti išsibarstę paviršiuje įvairiose vietose dar prieš pradėdant bandomuosius tyrinėjimus. Tai daugiausia menkai paretušotos nuoskalos. Rastas vienas mažas gremžtukas ir vienas lenktas smailius iš abiejų pusių retušuotu galu.

M. Balčius atskiroje pusės kvadratinio metro vietoje surinko 67 gintaro gabaliukus ir 5 titnago nuoskalas. Taigi gintarai sudarė nedidelį depozitą (pav. 232). Visi kartu jie svėrė 385 g. Tarp jų vienas svėrė 60 g, septyni – nuo 20 iki 30 g. Kai kurie vidutinio dydžio gintariukai buvo apskaldyti.

Taigi šioje radimvietėje nepavyko rasti ištisinio kultūrinio sluoksnio. Galimas dalykas, kad radinių dar yra likę, tačiau jie išsibarstę, greičiausiai suplauti atskiromis krūvelėmis.

ŠVENTOSIOS 6-OJI RADIMVIETĖ

Situacija. Radimvietė buvo vakariniame buvusios lagūnos krante, šiuo metu 70–100 m į rytus nuo vakarinio atvirojo melioracijos kanalo, ties jo žiotimis Nr.61, ir apie 150 m į pietvakarius nuo Vandenvietės pastato buvusios lagūnos viduryje (pav. 233). Ties ta vieta, 50 m nuo kanalo, po melioracijos 1967 m. buvo surinkta šiek tiek radinių. Vėliau visas plotas buvo dirbama žemė. Bandomieji tyrinėjimai atlikti 1972 m. ir 1982 m., kol buvo nustatytas tikrasis gyvenvietės plotas (pav. 234) ir iš karto nustatyta kvadratų (2x2 m²) numeracija. Kultūrinis sluoksnis apėmė 140 m ilgio ir 26 m pločio plotą, siaurėjantį į šiaurę ir į pietus. Per 6 tyrinėjimų sezonus (1983–1988 m.) ir papildomai iškasus perkasą 1997 m. buvo atidengtas 2306 m² plotas ir, galima sakyti, pasiekti visi jos pakraščiai.

Stratigrafija ir chronologija. Kultūrinis dumblinos gijijos sluoksnelis buvo labai plonas – 10–30 cm storio ir slūgsojo 50–70 cm gylyje

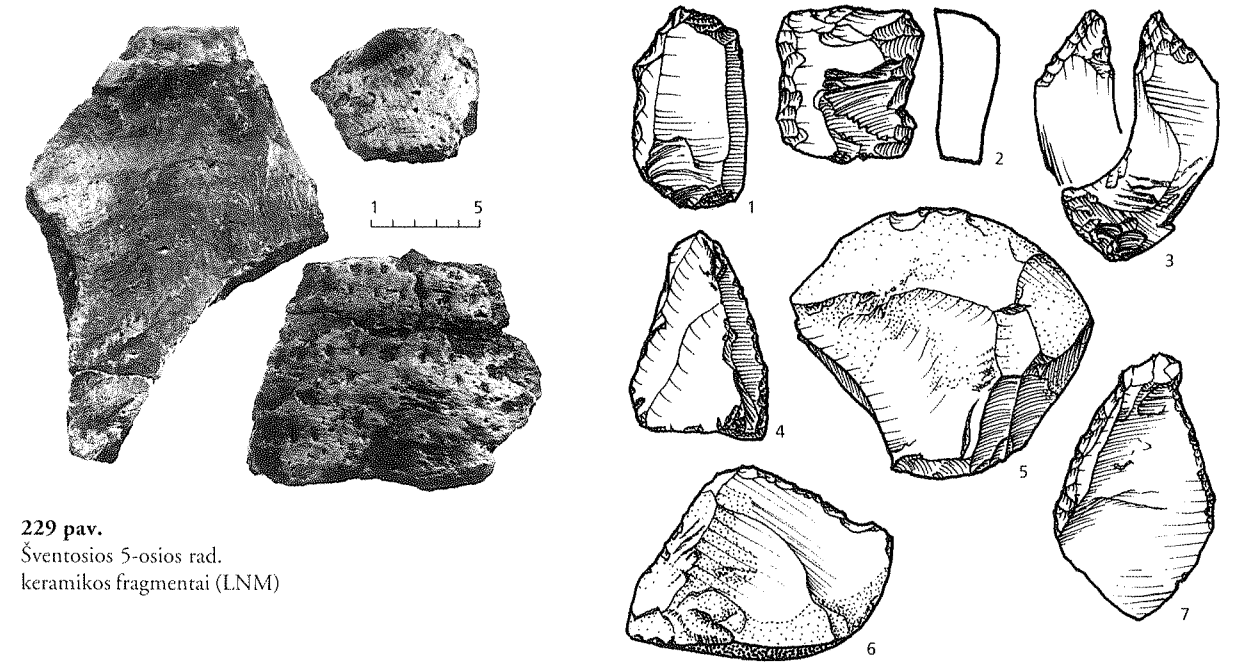

229 pav. Šventosios 5-osios rad. keramikos fragmentai (LNM)

230 pav. Šventosios 5-osios rad. titnaginiai dirbiniai (LNM)



231 pav. Šventosios 5-osios rad. gintarinis kabutis (MB)

232 pav. Šventosios 5-osios rad. natūralių gintarų depozitas (KrM)

nuo žemės paviršiaus. Jį visur dar dengė plonas ribinis gijijos luobo sluoksnelis, susidaręs nusausesėjus ir vėliau apaugus velėnai. Po kultūrinio sluoksnio visur slūgsojo juostuotas smėlis, apačioje pereinantis į melsvą ir galiausiai 150–170 cm gylyje nuo žemės paviršiaus į baltą jūrinį smėlį. Šis gylis buvo pasiektas tik tose vietose, kur buvo įkalti kuolai, tad pjūvius pailiustruosime keliais pavyzdžiais: A pjūvis – šiaurės vakariniame perkasos krašte, B – apie perkasos vidurį (kv. 30g) ir C – pietrytiniame pakraštyje. Visi pjūviai maždaug vienodi. Tik pjūvyje B (pav. 9) po aleuritų sluoksniu, 168 cm gylyje nuo žemės paviršiaus, smėlyje aptikta susistovėjusių supresuotų didžiulių durpių luitų. Tarp jų gulėjęs medžio gabalas datuotas:



233 pav.
Šventosios 6-osios rad.
bendras vaizdas 1996 m.
(pastatai ir medžiai matyti
kitapus vakarinio melioracijos
kanalo)

(Vs-488) 7950±210 bp/cal 7176 (6980, 6970, 6946, 6901, 6883, 6826)
6513 BC

Šie luitai susidarė nusekus lagūnai, kuri pasidengė aleuritų ir juostuoto smėlio sluoksniais. Turėjo praeiti ilgas laiko tarpas, kol ant suplauto smėlio galėjo kurtis žmonės. Bet prieš tai ši pakrantė dar buvo lagūnos transgresijos padengta dumblina aleuritinga gitija, kuri ir sudarė kultūrinį sluoksnį. Apieista gyvenvietė apaugo velėna.

Kultūrinis sluoksnis datuotas šešiais pavyzdžiais.

Buvo datuota organinė medžiaga iš smėlio, buvusio papildomos perkastos (kv. 25bc) dugne, 65–66 cm gylyje. Pirmasis pavyzdys:

(T-13525a) 4530±75 bp/cal 3365 (3340, 3206, 3201, 3148) 3096 BC

Antrajam pavyzdžiui taip pat imtas medžio gabalėlis iš tos pačios perkastos:

(Ta-2638) 4410±100 bp/cal 3331 (3078, 3071, 3025) 2906 BC

Trečiajam pavyzdžiui paimta statmeno kuolo, iškasto 1984 m. kv. 24i 80 cm gylyje nuo žemės paviršiaus, jau aleurituose, dalis:

(Vs-499) 4160±110 bp/cal 2888 (2861, 2810, 2755, 2721, 2701) 2504 BC

Ketvirtajam pavyzdžiui paimta gulsčios lentos iš kv. 21f kultūrinio sluoksnio dugno dalis. Jos data:

(Vs-500) 4070±110 bp/cal 2866 (2617, 2613, 2580) 2468 BC

Penktajam ir šeštajam pavyzdžiui buvo paimti žvėrių kaulai iš kultūrinio sluoksnio:

(Ki-9462) 4370±70 bp/cal 3091 (3005, 3002, 2923) 2901 BC

(Ki-9463) 4180±70 bp/cal 2883 (2866, 2805, 2781, 2769, 2762, 2717, 2710)
2623 BC

Nors pavyzdžiai paimti iš negilaus sluoksnio, tačiau jie turėtų būti patikimi, nes sluoksnis buvo labai tankios struktūros, nepraleidžiantis vandens.

Pagal visus gautus radiokarboninius duomenis patikimiausia kalibruota data turėtų būti apie 2800–2600 m. pr. Kr.

Žiedadulkių analizę iš papildomos perkastos medžiagos atliko Miglė Stančikaitė 1997 m. (pav. 235). Žemės paviršius buvo 1,70 m nuo jūros lygio, kultūrinis sluoksnis – dumblina gitija – slūgsojo 20–60 cm gylyje nuo žemės paviršiaus, t.y. 1,50–1,04 m nuo jūros lygio. Žemiau slūgsojo įvairaus stambumo smėlio sluoksniai. Įsikasta iki 154 cm, t.y. 0,12 m nuo jūros lygio. Kultūrinis sluoksnis buvo susidaręs pačioje ankstyvojo subborelio pabaigoje ir vėlyvojo subborelio pradžioje.

Tai buvo vis dar kilniųjų lapuočių laikotarpis: kaip ir visuose paminkluose prie lagūnos buvo daug alksnių, bet nemažai ir ąžuolų, guobų, lazdynų ir pušų. Per visą kultūrinio sluoksnio storį matyti įvairių kultūrinių augalų žiedadulkių pikai: kviečių, miežių, kanapių, sorų (*Cerealia*, *Secale cereale*, *Triticum type*, *Cannabis/Humulus*) ir įvairių žolių – gyvenviečių palydovų. Po šiuo sluoksniu smėlyje jau jokių javų žiedadulkių nebebuvo.

Surinkta tokių gyvūnų kaulų (ištyrė Daugnora ir Duoba, 1994):

III lentelė.

Nustatytų žinduolių rūšių kaulų fragmentų ir individų skaičius (išskyrus iš jų padarytus dirbinius)

Žinduoliai	Fragmentų skaičius	%	Individų skaičius	%
Bebras (<i>Castor fiber</i>)	13	3	2	3,8
Baltasis kiškis (<i>Lepus timidus</i>)	4	0,9	2	3,8
Šuo (<i>Canis familiaris</i>)	19	4,4	3	5,7
Vilkas (<i>Canis lupus</i>)	1	0,2	1	1,9
Lapė (<i>Vulpes vulpes</i>)	7	1,6	1	1,9
Barsukas (<i>Meles meles</i>)	2	0,5	1	1,9
Ūdra (<i>Lutra lutra</i>)	1	0,2	1	1,9
Rudasis lokys (<i>Ursus arctos</i>)	33	7,7	2	3,8
Ruoniai (<i>Phocidae</i>)	179	41,5	23	43,4
Šernas (<i>Sus scrofa</i>)	108	25,1	8	15,1
Elnias (<i>Cervus elaphus</i>)	15	3,5	3	5,7
Stirna (<i>Capreolus capreolus</i>)	10	2,3	2	3,8
Briedis (<i>Alces alces</i>)	25	5,8	2	3,8
Tauras/Stumbras (<i>Bos primigenius/Bison bonasus</i>)	14	3,2	2	3,8
Iš viso	431	100	53	100

Tuo tarpu žuvų (daugiausia plėšriųjų) ašakų visai mažai.

Statiniai buvo labai nukentėję nuo potvynių ir iš jūros, ir iš lagūnos pusės. Iš lagūnos, matyt, plūdo pavasariniai potvyniai su ledų grūstimis, nes tik ledai galėjo į vieną eilę sustumti ne tik medines statinių dalis, bet ir akmenis. Liko stovėti tik labai giliai įkalti šulai. Dauguma jų buvo daugiau negu 100 cm ilgio, rūpestingai nusmailintais smaigaliais (pav. 237). Vis dėlto buvo ir išvirtusių. Aptikti 66 stovintys kuolai (pav. 236), pagal kurių išsidėstymą galima spręsti apie trijų pastatų (ar jų grupių) vietas. Pietinėje dalyje, kv. 12–36, atrodo, stovėjęs ne vienas pastatas. Šios grupės šiaurinėje pusėje atskiri kuolai galbūt žymėjo buvusio pastato kampus. Toliau į pietus ryškesnė įstrižai per perkasą einanti gana tanki kuolų eilutė. Kuolai buvo

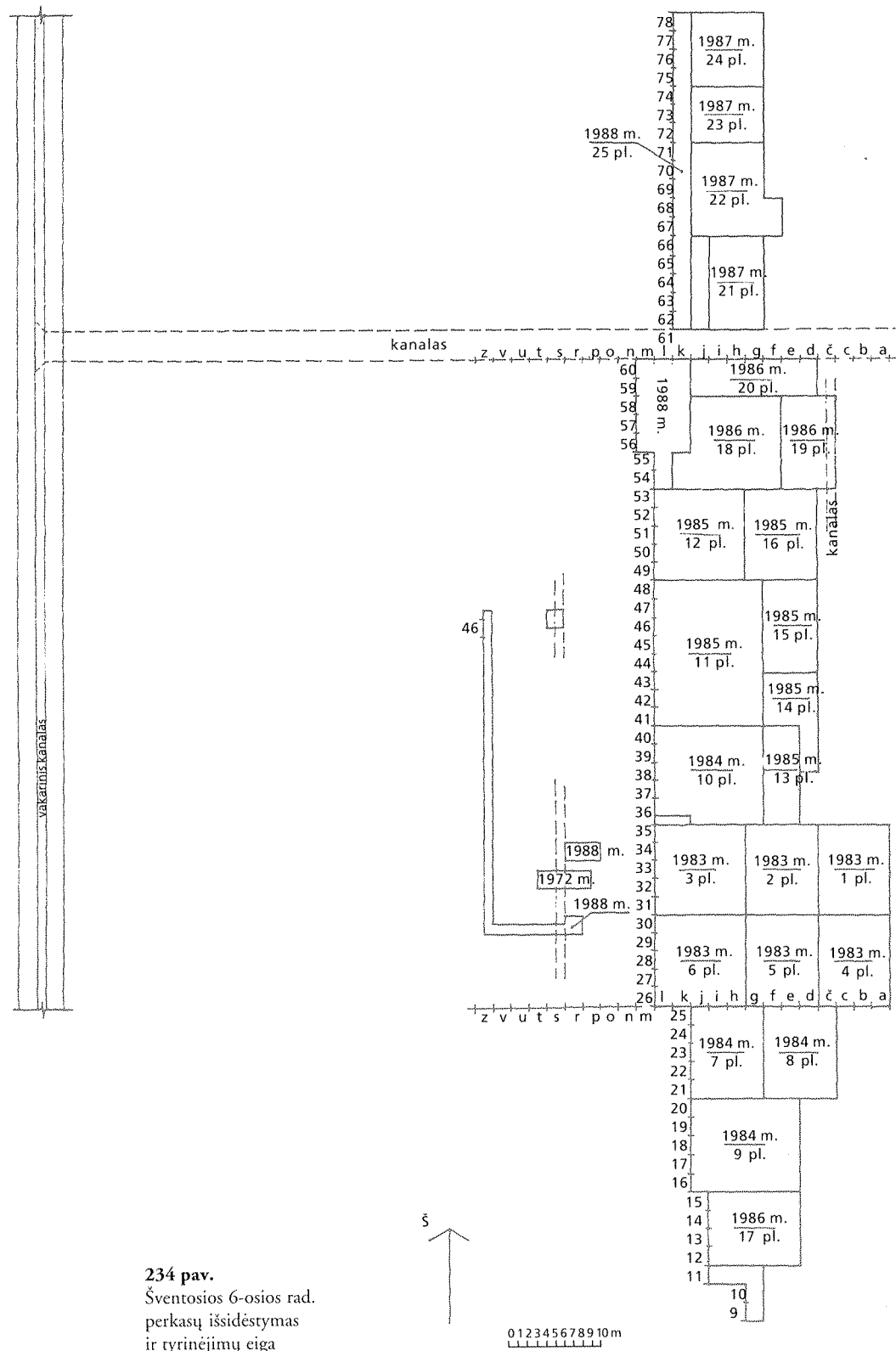

234 pav. Šventosios 6-osios rad. perkasų išsidėstymas ir tyrinėjimų eiga

235 pav. Šventosios 6-osios rad. žiedadulkių-sporų analizė, atspindinti gyventojų poveikį aplinkai. 1 – aleuritinga gitija, 2 – smulkus smėlis, 3 – smulkus aleuritingas smėlis, 4 – aleuritingas smėlis, 5 – vidutinis smėlis (analizavo M. Stančikaitė)

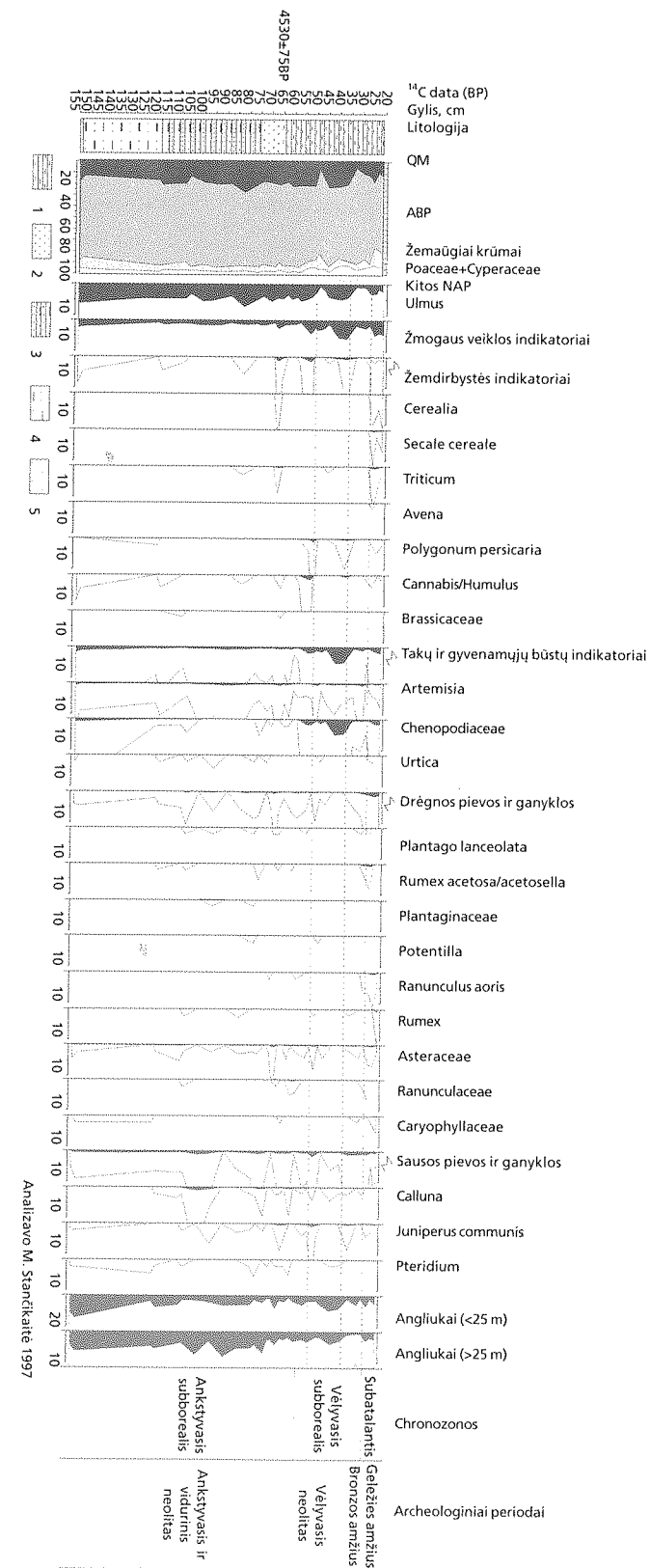

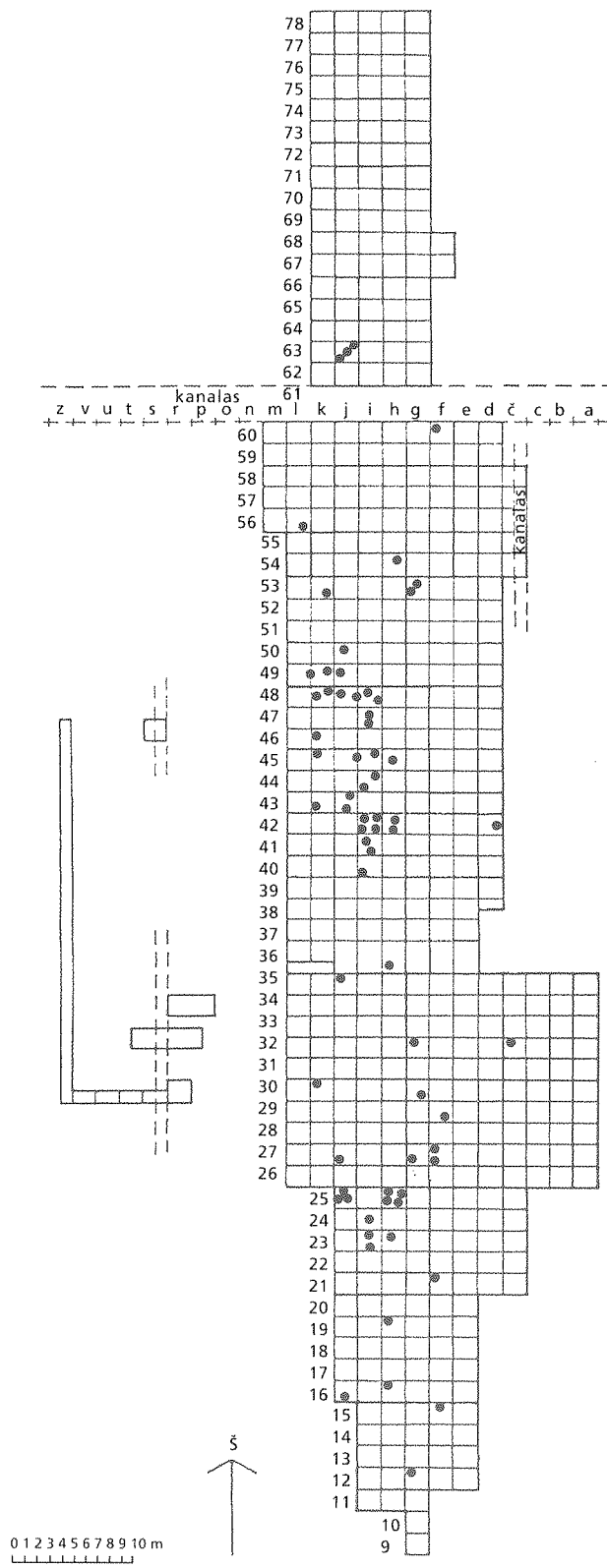

236 pav.
Šventosios 6-osios rad.
išlikusių statmenų kuolų
išsidėstymas tyrinėtame plote

stiprūs – 5–8 cm storio. Aplink buvo išblaškyta plonesnių karčių gabalų. Kuolų eilė greičiausiai buvo vidinių pėdžių eilė, rėmusi stogą. Iš atskirų kuolų išsidėstymo negalima susidaryti ryškesnio vaizdo, ar čia būta vieno pastato, ar kelių, o gal atskiri kuolai priklausė ne pastatui.

Ryškiausia buvo vidurinė kuolų grupė tarp kv. 40 ir 50. Vakariniame pakraštyje išlikę kuolai žymėjo vienaeilę sienelę, tuo tarpu šiauriniame ir rytiniame pakraštyje sienelės buvusios dvieilės. Vargu ar vakarinė kuolų eilė galėjo būti likusi nuo vidurinės stogą remiančių pėdžių eilės, nes ją sudarė ypač tvirti, giliai įleisti kuolai. Reiktų manyti, jog vakarinė išorinė siena neišlikusi. Besitraukdamas potvynis ją bus sunaikinęs ir suplovęs prie tvirtesnės dvigubos sienos. Tarp rytinės sienelės kuolų lomelėje buvo suplauta daug karčių bei medinių dirbinių (ypač 11-ajame tyrinėjimų plote) (pav. 238–243).

Pastatas buvo labai negrabiai pastatytas, iš nužievintų įvairaus storio juodalksnių, lazdynų ir kitokių medžių, retai beržų stulpų, karčių bei perskeltų pliauskelių.

Pastatas galėjo būti apie 12 m ilgio ir 5–6 m pločio. Jei pietiniai stulpai priklausė kitam pastatui, tam antrajam galėjo priklausyti kv. 41–42 kuolai. Jeigu jokios vakarinės sienelės nė nebuvo, būtų galima manyti buvus ilgą vienašlaitį pastatą.

Neaiškiausia šiaurinė grupė, nes kuolai labai padrikai subesti, tačiau jie buvo tvirti ir ilgi ir todėl turėjo būti likę nuo statinio.

Židinių neišliko, bet kultūriniam sluoksnyje buvo labai daug smulkių angliukų.

Keramika labai gausi ir įvairi. Ji sudarė pagrindinę radinių dalį. Surinkta 40180 šukių. Dauguma buvo labai prastai išlikusios, nes paminklas buvo dirbamame lauke, per kurį keliskart per metus važinėjo traktoriai. Schematiškai pavaizdavę puodų šukių išsidėstymą tyrinėtame plote (pav. 244), galime pastebėti tas pačias tris ryškesnes grupes, kurias įvardijome kaip pastatų ar jų grupių liekanas.

Pagal puodų formas, molio masės sudėtį (priešaišas molio masei liesinti) bei medžiagos tankį (svorio ir masės santykį), ornamentiką išsiskiria trys keramikos grupės. Tai Narvos tipo keramika, kurios

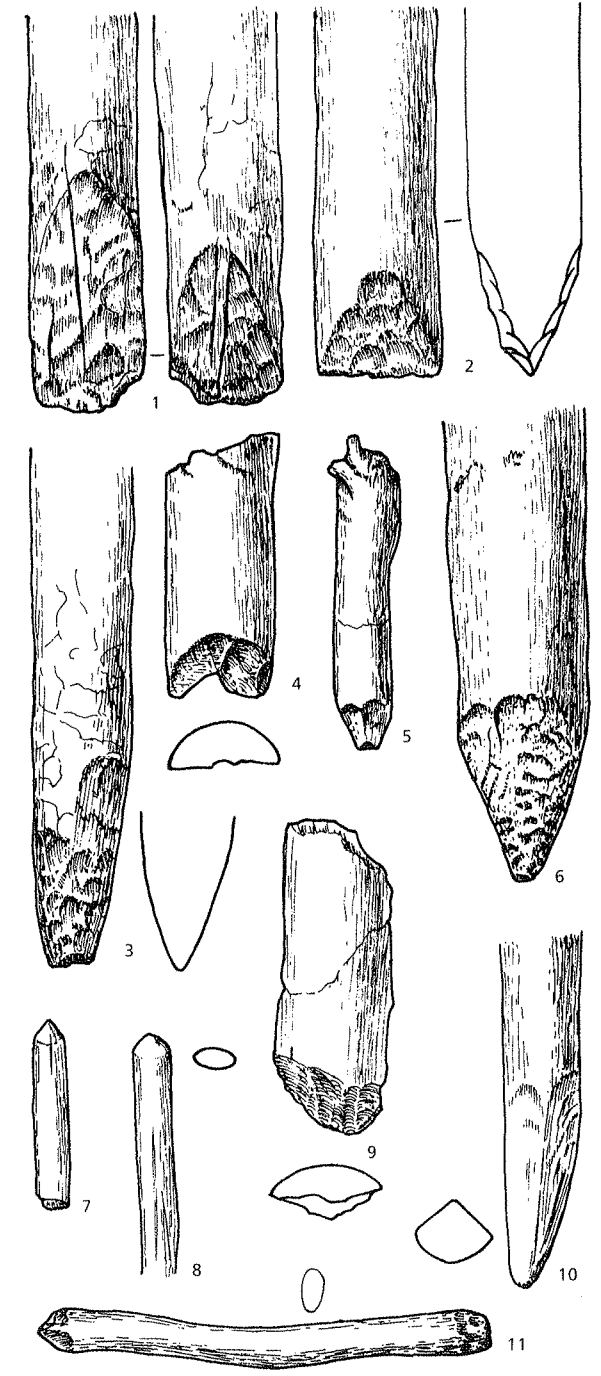

237 pav.
Šventosios 6-osios rad. nutašyti kuolų
ir kartelių smaigaliai. 1 – kv. 56l, 2 – kv. 48k,
3 – kv. 30g, 4 – kv. 54h, 5 – kv. 25h, 6 – kv.
24i, 7 – kv. 57h, 8 – kv. 48i, 9 – kv. 15f,
10 – kv. 23i, 11 – kv. 48g (LNM)

PAMINKLŲ TYRINĖJIMAI

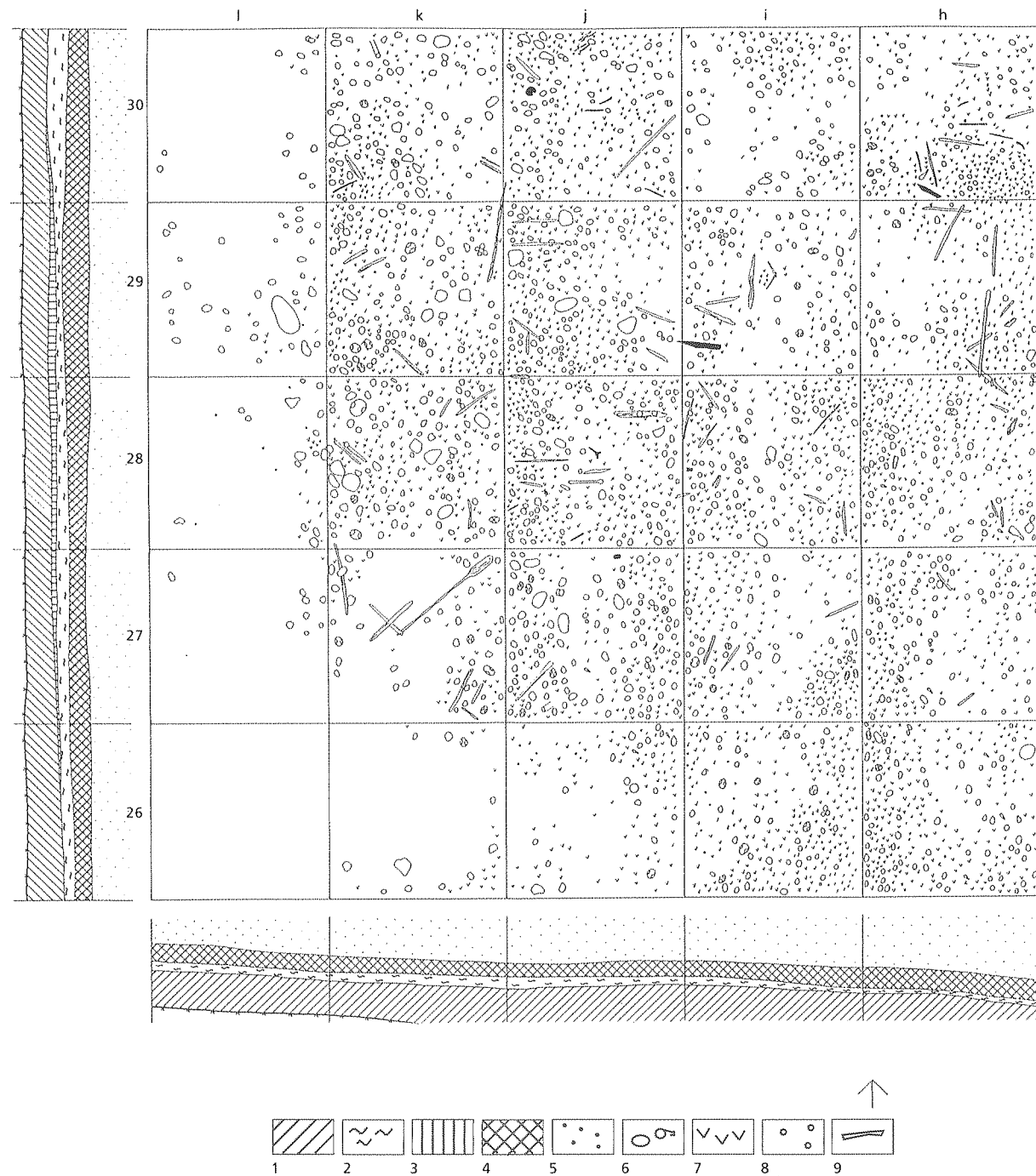

238 pav.
 Šventosios 6-osios rad. 6-asis tyrinėjimų plotas, 1983 m. 1 – dirvožemis, 2 – gitijos luobo sluoksnis, 3 – rudas smėlis, 4 – aleuritinga gitija–kultūrinis sluoksnis, 5 – smulkus smėlis su aleuritais, 6 – akmenys, 7 – puodų šukės, 8 – gintarai, 9 – mediniai dirbiniai

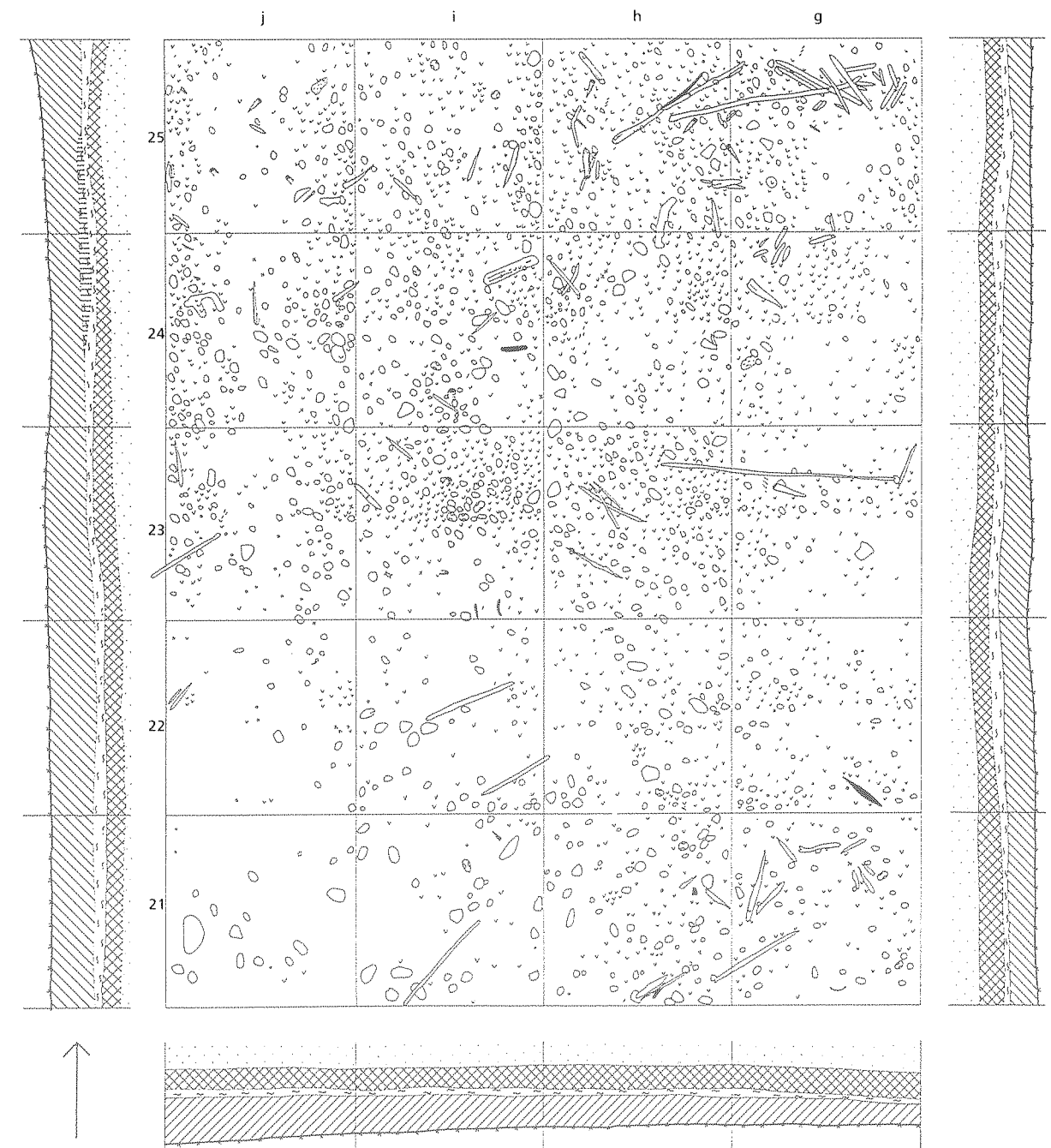

239 pav.
 Šventosios 6-osios rad. 7-asis tyrinėjimų plotas, 1984 m. Ženkliai kaip pav. 238

PAMINKLŲ TYRINĖJIMAI

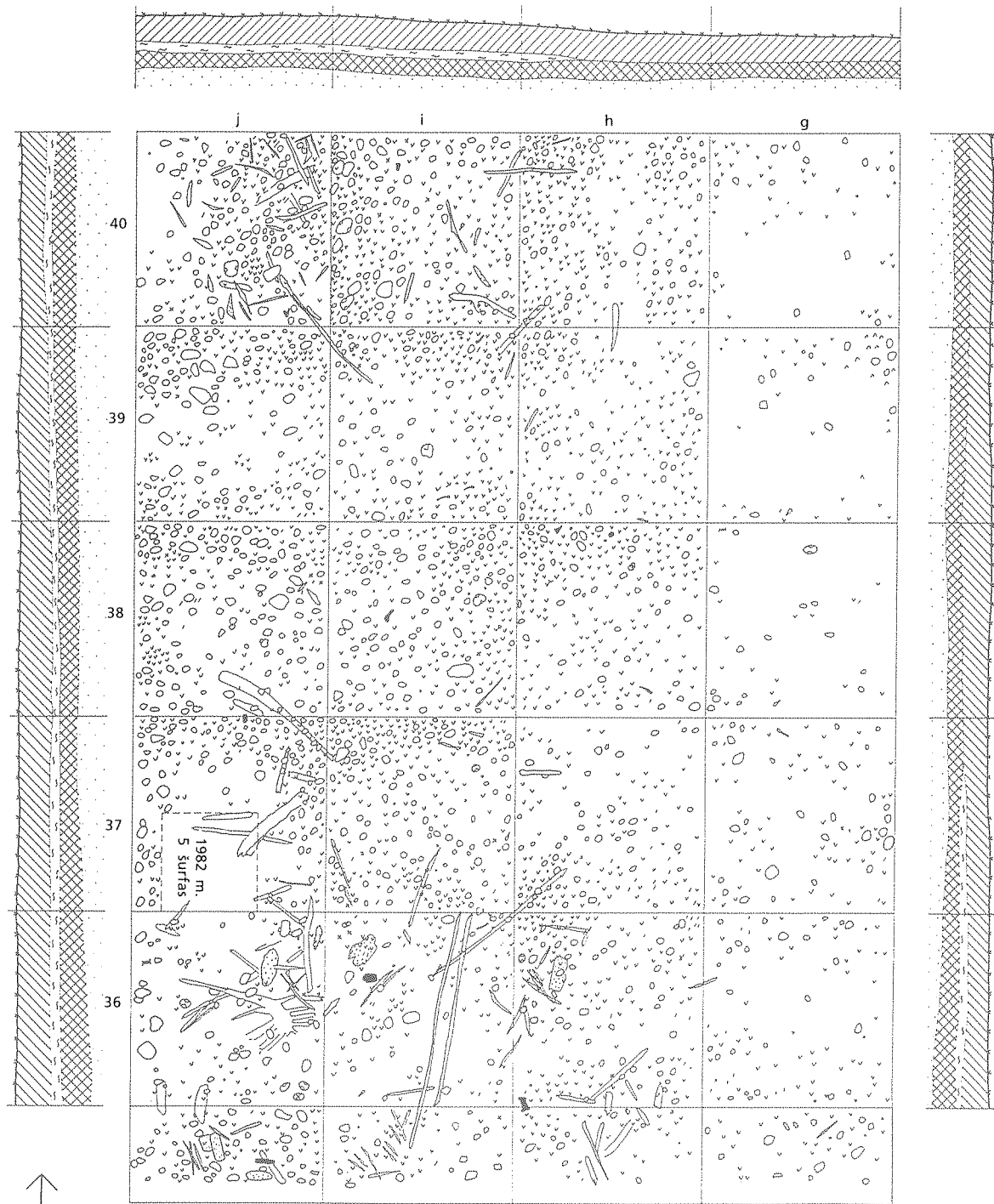

240 pav.
Šventosios 6-osios rad. 10-asis tyrinėjimų plotas, 1984 m.
Ženkliai kaip pav. 238

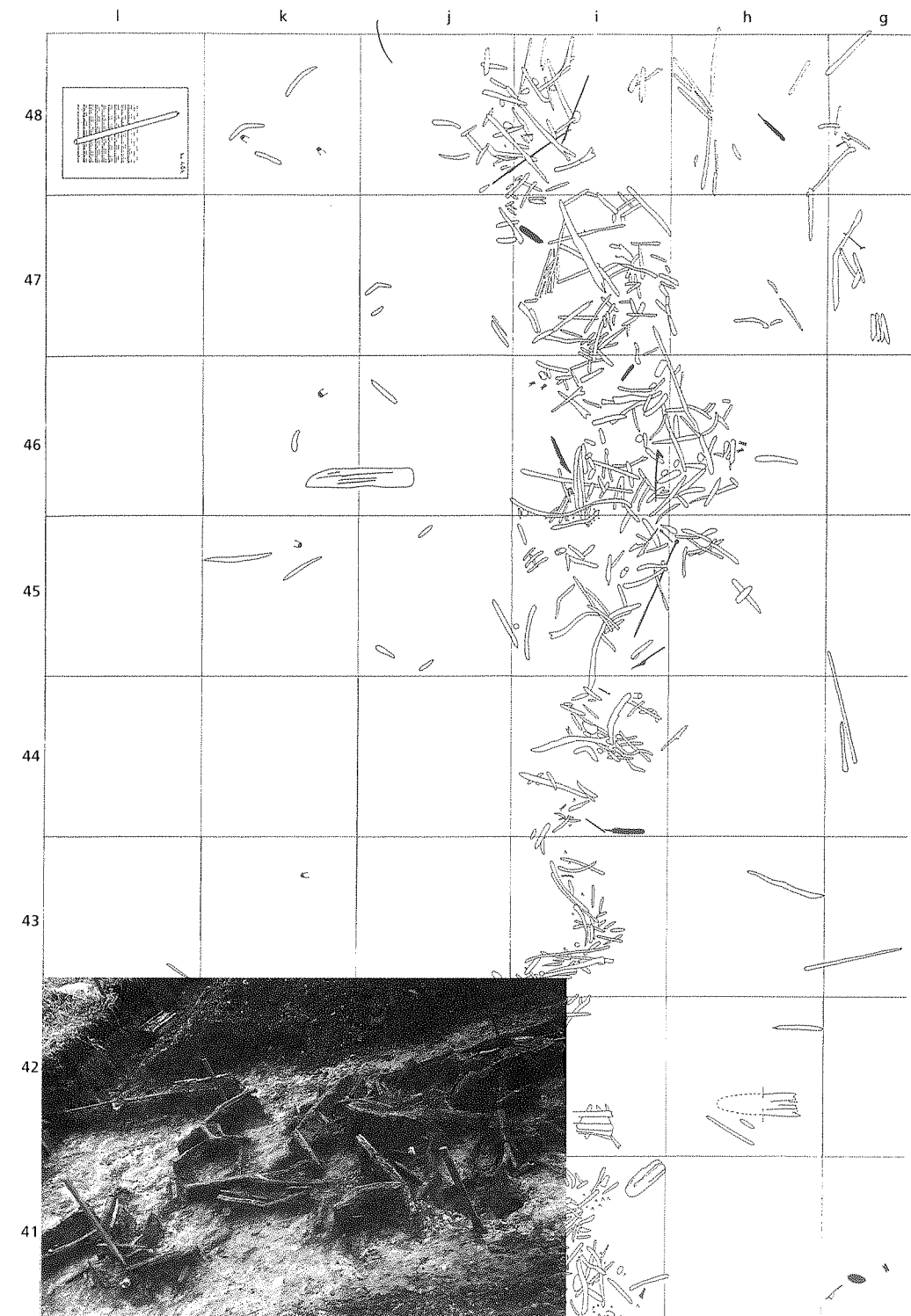

241 pav.
Šventosios 6-osios rad. 11-asis tyrinėjimų plotas nuėmus radinius,
palikti suvirtę medžiai ir mediniai dirbiniai

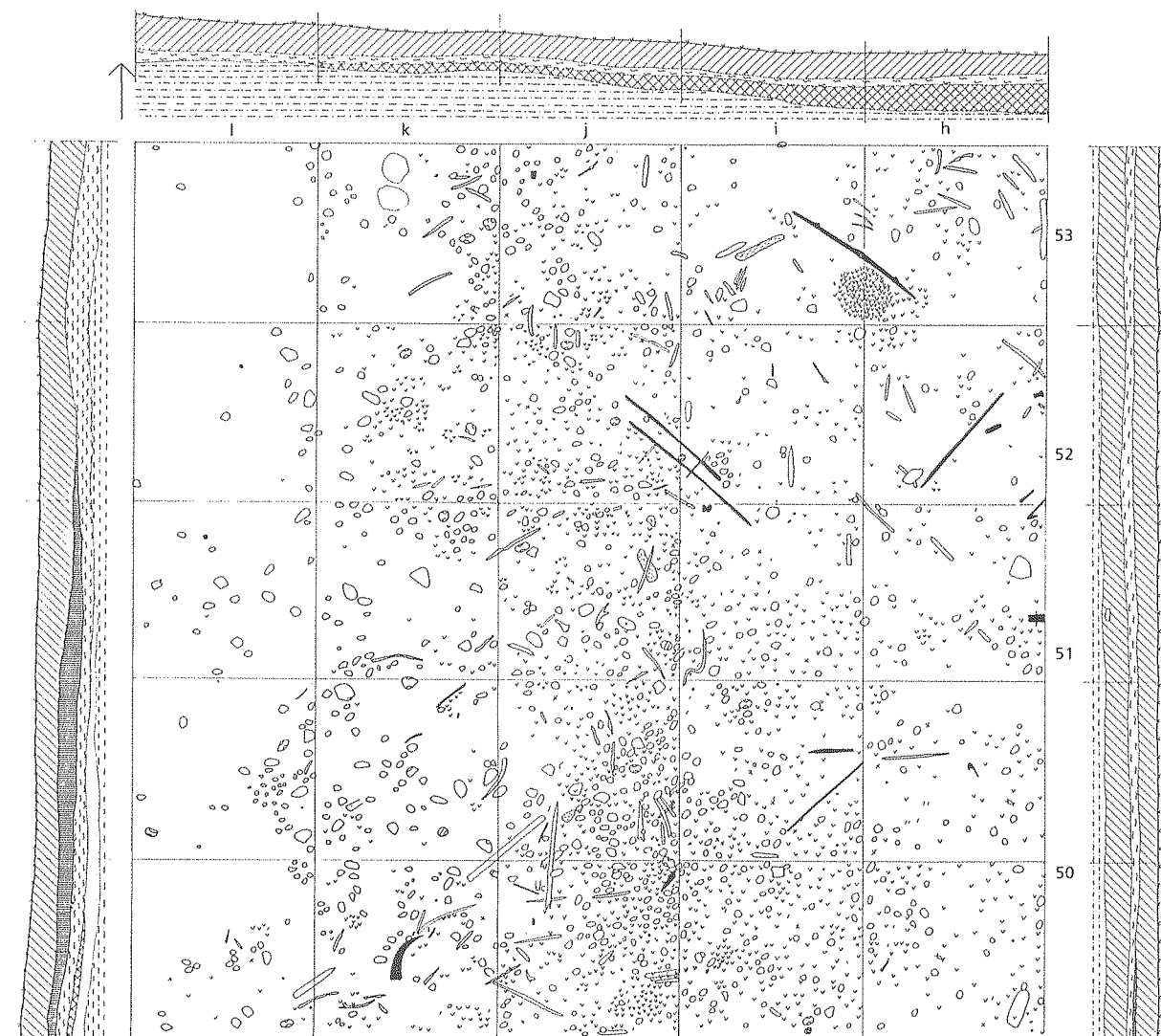

242 pav.
Šventosios 6-osios rad. 12-asis
tyrinėjimų plotas. 1985 m.

medžiagos tankis $d=0,6-0,7$. Ją vadinsime lengva, joje daugiausia apdegintų kiaukutų ir augalų priemaišų. Rutulinių amforų tipo keramikos molio masė visai kitokia: $d=1,6-1,8$, pagrindinės priemaišos – stambiai grūstas granitas. Tarp tų dviejų įsiterpia trečio tipo keramika, kurios molio masė $d=0,9-1,1$, priemaišos ne tokios stambios, yra smėlio ir kiaukutų. Ją vadinsime hibridine, nes joje yra abiejų minėtų tipų požymių. Reikia pasakyti, jog molio masė ne visuomet atitinka puodų formas, todėl ir teko išskirti atskirą hibridinę grupę.

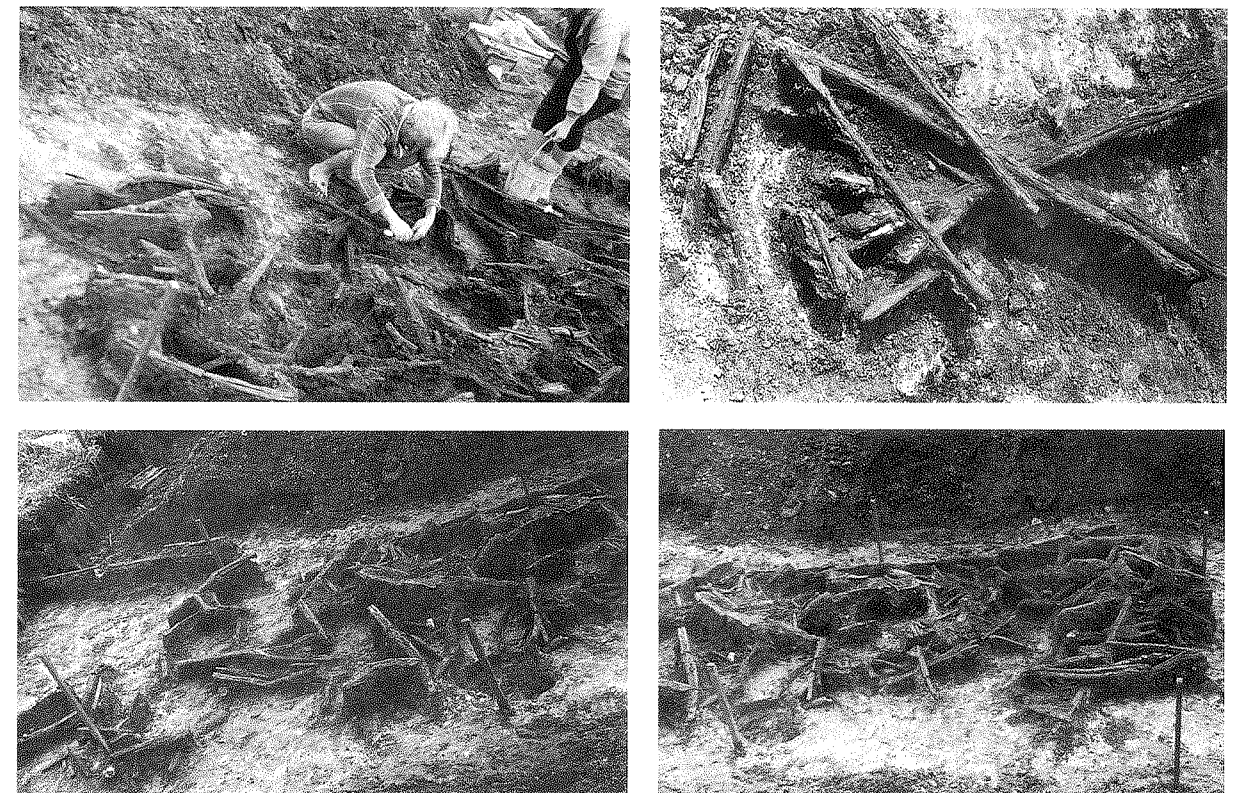

243 pav.
Šventosios 6-osios rad.
11-ajame tyrinėjimų plote
suvirtę medžiai

Narvos tipo keramikos priskaičiuota 3892 šukės su kakleliais. Jų kakleliai išlaikė tuos pačius pagrindinius bruožus kaip ir senesniuose paminkluose. Kartojasi tos pačios I, C, CS ir S puodų kaklelių formos, nors dažniausiai suprastėjusios. Išaugo I formos kaklelių kiekis, o S formos kakleliai pasidarė labai neryškūs ir priartėjo prie to paties tiesaus silueto. Nors dar pasitaiko CS₂ ir S₂ pavidalo kaklelių, bet jų labai mažai ir jie toli gražu neprilygsta ankstyvesnėms ryškioms formoms (pav. 245A). Beje, reikia pažymėti, kad tipų procentus teko skaičiuoti kitaip negu kituose paminkluose – ne pagal minimalų puodų skaičių, bet pagal išlikusias kaklelių su briauna šukes, nes keramika buvo per daug sutrupėjusi (pav. 246). Tuo pačiu rėmėms ir nustatydami atskirais elementais ar motyvais puoštų puodų procentus.

Puodų dugneliai smaili, dažniausiai 90° kampu, išspausti iš molio luito, todėl stori, prijungti įskroda su užlaida iš viršaus (pav. 245B). Dugneliai siekė iki 3,3 cm storio. Pasitaikė ir visai išplatėjusių dugnelių su gunkleliu apačioje. Visų tipų dugnelių buvo ir iš visai lengvos, ir iš tankios, sunkios molio masės. Šalia šimto surinktų smailių dugnelių, tik du buvo plokšti. Vienas buvo tankios molio masės, 2,5 cm skersmens, antrasis – lengvos masės, 4,5 cm skersmens.

Ornamentikoje vyrauja įvairūs iš duobučių sudaryti motyvai. Duobutės paprastai apvalios, 0,2–0,5 cm skersmens, giliai ar paviršiuje įspaustos. Šiai grupei priskirtos ir iš dviejų sukabintos duobutės, įspaustos pirštų

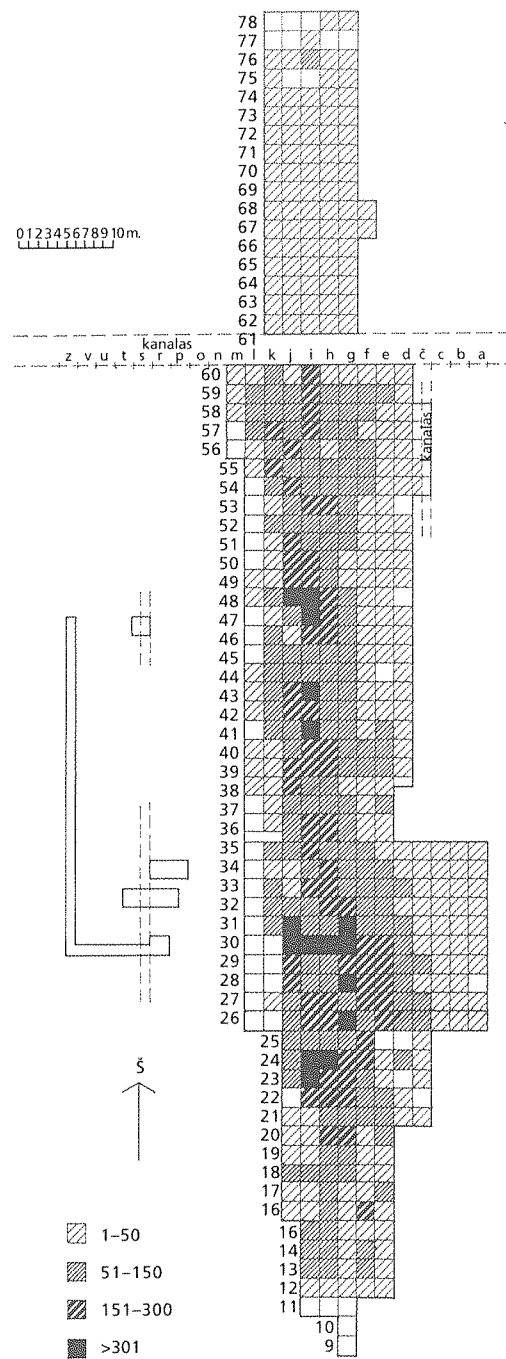

244 pav.
Šventosios 6-osios rad.
keramikos išsidėstymo schema

galais ir retkarčiais rombinės. Duobutėmis puošta beveik 60% visų ornamentuoto paviršiaus puodų. Surinkta 331 šukė su briauna ir šiek tiek kitų puodų šukių be briaunų. Minimalus puodų skaičius turėtų siekti virš 100.

Paprasčiausias motyvas – tai viena ar kelios duobučių eilutės ant puodo kaklelio, rečiau ant pilvelio, kartais dar žemiau (pav. 248:1). Prie paprastųjų motyvų priskirtinos ir nutrūkstančios duobučių eilutės. Viena eilutė nutrūksta retai, dažniau būna kelių, ypač trijų, eilučių ploteliai (pav. 248:3, 9, 13). Iš kai kurių šukių galima manyti būvus ne vieną tokį plotelį.

Kitas paprastas, dažnai pasikartojantis motyvas – tai nuo pagrindinės eilės statmenai žemyn nukarusios trumpos eilutės (pav. 248:7, 8, 11). Atrodo, tokie kutai kartojasi dideliais tarpais. Kartais eilutės papildytos įstrižinėmis atšakomis (pav. 248:2, 6). Susidarė lyg rodyklės pavidalo motyvas (pav. 249:4) – jis, matyt, atsirado veikiamas kitų, pvz., žingsniuojančios kriputės, motyvų.

Labai dažnas žingsniuojančios kriputės motyvas. Jam būdingos į vieną pusę, dažniausiai dešinę, gaubtos įstrižos eilutės, susisiekiančios kampais (pav. 250; 252:10). Surinktos 78 taip puoštos šukės su kakleliais ir dar 7 kitų puodų be kaklelių šukės. Minimalus taip puoštų puodų skaičius galėtų būti apie 60. Šitai buvo puošiami įvairios formos kakleliais ir įvairaus molio masės tankio puodai, tik nuo puodo dydžio ir formos priklausė ornamento dydis ir pavidalas. Taip puošti ir dubenų pakraščiai (pav. 257:7). Kartais naudojamos tikrai kriputės dalys (pav. 249:2, 5), retai kriputė derinama prie kitų motyvų (pav. 249:1). Rečiau pasitaikė dvigubų eilių kriputė – tada ji beveik nebetenka jai būdingų gaubtų linijų (pav. 250:7, 9). Labai retai kriputės būdavo statmenos (pav. 251:8, 9), taip pat tiesių eilučių.

Išsiskyrė trijų puodų šukės (pav. 251:11, 12), puoštos rombais išdėstytomis duobutėmis. Savo forma ir dydžiu tie puodai buvo labai vienodi – 30–35 cm skersmens anaga, aiškiai nulipdyti vieno žmogaus iš to paties molio, skiriasi tik kaklelio atlošo papuošimas. Masės tankis vidutinis. Ketvirtas puodas puoštas rombais kiek kitaip (pav. 251:10).

Savitas motyvas – rombas su laužtinėmis atšakomis. Visos šukės buvo skirtingos ir nė vieno motyvo nerasta sveiko (pav. 251:2–5; 254:3). Pasitaikė atskirų šukių, papuoštų nesuprantamais duobučių motyvais (pav. 251:1, 6, 7).

Apvijiniais motyvais buvo puošta tik 10% visų ornamentuotų puodų. Su briaunomis surinktos 56 šukės, dar 38 kitų puodų be briaunų, tad minimalus

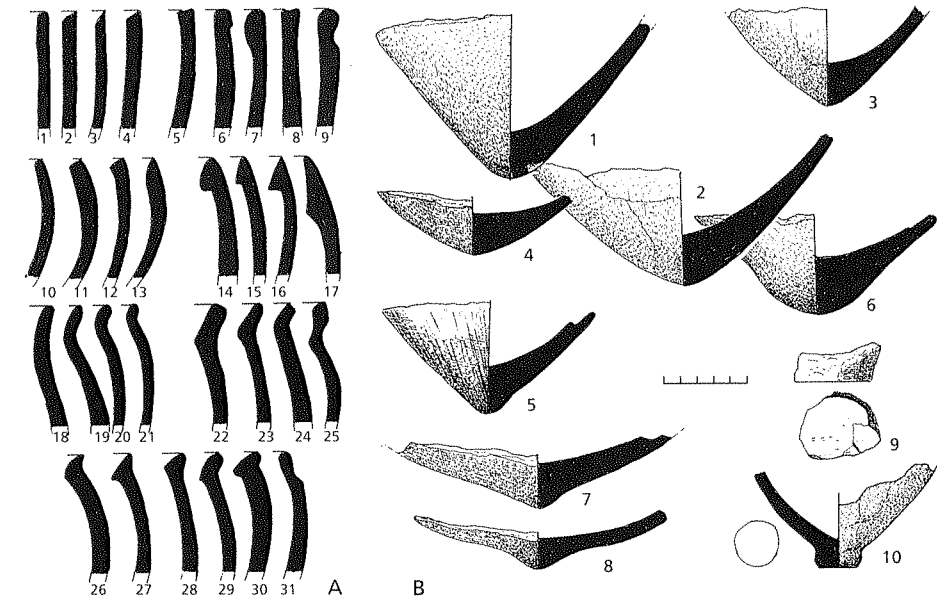

245 pav.
A. Šventosios 6-osios rad.
Narvos kultūros puodų kaklelių
pjūviai. 1–4 – I₁ pavidalo,
5–9 – I₂ pavidalo, 10–13 – C₁
pavidalo, 14–17 – C₂ pavidalo,
18–21 – S₁ pavidalo,
22–25 – S₂ pavidalo,
26–31 – CS pavidalo.
B. Puodų dugneliai 1 – kv.
30j, 2 – kv. 36i, 3 – kv. 17h,
4 – kv. 14h, 5 – kv. 34j,
6 – kv. 34i, 7 – kv. 32g,
8 – kv. 28g, 9 – kv. 38h,
10 – kv. 56I (LNM)

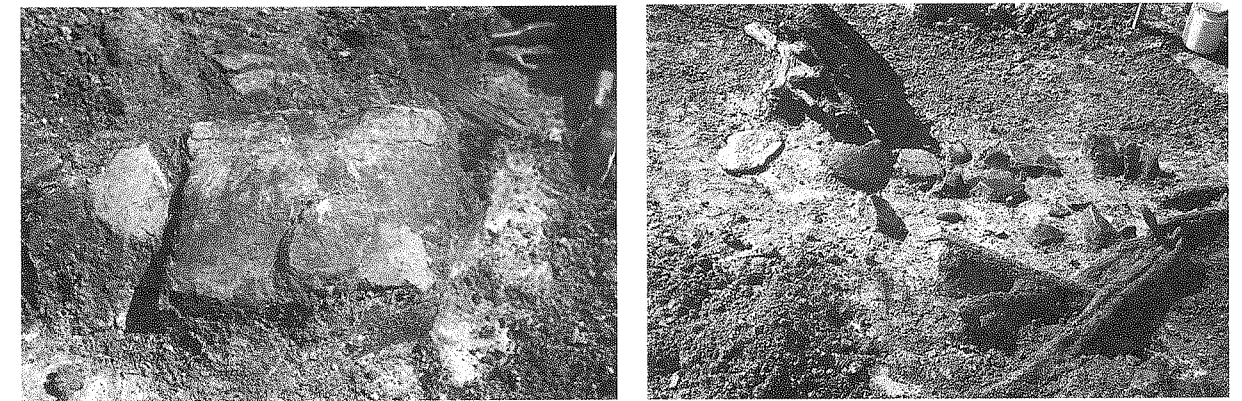

246 pav.
Šventosios 6-osios rad.
Narvos kultūros keramika
in situ

puodų skaičius galėtų būti apie 50. Spauduose dažniausiai matyti plonos virvelės, buvusios apvyniotos ant pagaliuko galo (pav. 252:2–5). Spaudžiant iš apačios į viršų, įspaudas atrodo lyg migdolo pavidalo. Šalia naudotas ir tariamasis apvijinis įspaudas – stambių taškų grupės. Dažniausiai apvijiniai įspaudai išdėstyti statmenai juostelėmis, kartais žuvų ašakų pavidalu.

Apverstų lašiukų įspaudais puošta 24% ornamentuotųjų puodų. Iš 143 šukių su briaunomis ir 12 be briaunų apytikriai apskaičiuotas minimalus puodų skaičius – tai 60–70 puodų (papuošimai labai vienodi). Daugiausia iš lašiukų darytos lygiagrečios eilutės (pav. 252:11; 253:6, 12–16). Lašiukų duobutės atliktos ne spaudu, o ranka nuo viršaus braukiant buku pagaliuku, todėl jos nelabai lygios.

Plonais siaurais pleištukais puošta 3% ornamentuotųjų puodų (25 šukės su briaunomis ir 23 be briaunų). Minimalus puodų skaičius – 30–35 vienetai. Pleištukai daugiausia išdėstyti statmenai eilutėmis (pav. 253:1–3, 5–10). Vienintelis puodas buvo puoštas įstrižai išdėstytais pleištukais (pav. 253:4).

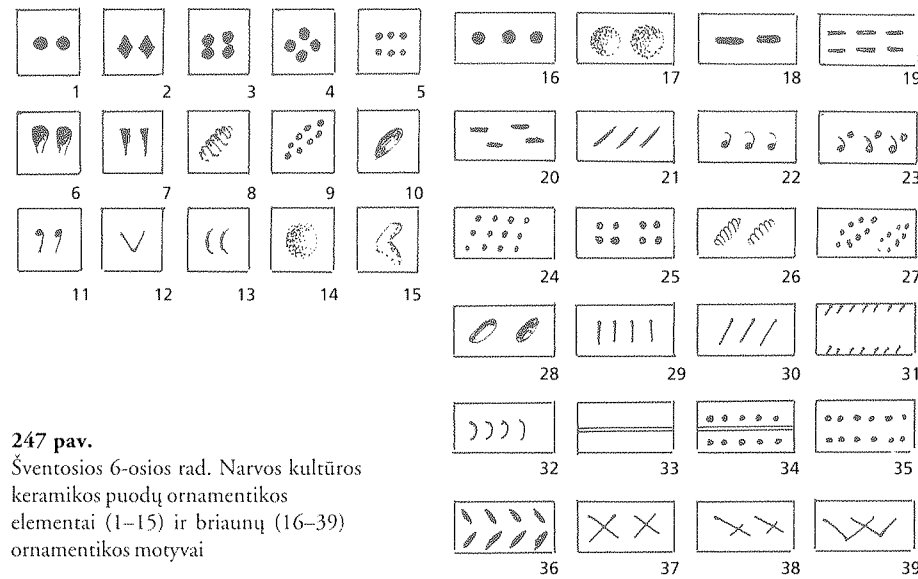

247 pav.
Šventosios 6-osios rad. Narvos kultūros
keramikos puodų ornamentikos
elementai (1–15) ir briaunų (16–39)
ornamentikos motyvai

Paprastai taip puošta didelė puodo paviršiaus dalis, net netoli dugnelio (pav. 253:9). Tik vienoje šukėje buvo iš pleištukų sudėstytas trikampių motyvas (pav. 253:11).

Nagų įspaudais buvo puoštos tik keturios šukės (pav. 254:1, 2, 4). Vienoje matyti net dalis kažkokios kompozicijos. Labai reti ir pirštų galų įspaudai (pav. 254:5, 10).

Linijomis dažniausiai ne tik puošta, bet ypač stengtasi ką nors išreikšti, nors iš likusių mažų fragmentų kompoziciją dažnai sunku atsekti. Kartais matome kažką panašaus į žingsniuojančią kriptutę (pav. 254:7–9, 11). Kad įraižomis stengtasi išreikšti idėją, rodo raižiniai vidinėje puodo sienelėje, atlikti puodą lipdant, nes jie iš viršaus nematomi. Ypač išraiškinga didelio puodo šukė (kv. 53h–i), kurios vidinėje sienelėje išraižyti rombai (pav. 255). Nors šukė buvo labai išsiplojusi, tačiau atrodo, kad puodas buvęs tikrai didelis – apie 40–50 cm skersmens. Kito puodo (kv. 30h) vidinėje sienelėje buvo giliai įrėžta figūrėlė (?) (pav. 254:6).

Taip pat reti ir reljefiniai papuošimai. Taip galėjo būti papuošti bent 6 puodai. Visi papuošimai skirtingi (pav. 254:12–17). Tai atskiri gunkleliai, kartais nulinkę žemyn, statmeni ar kryžmiški voleliai arba skersai kaklelį aplink einantis rumbas. Šukės dažniausiai vidutinio sunkumo, bet buvo ir labai lengvos molio masės (pav. 254:14, 16).

Į atskirą grupę galėtume sujungti puodus visu ornamentuotu paviršiumi. Jų paviršius angobuotas, paskui brūkšniuotas ir ant viršaus ištiesai padengtas apverstų lašiukų arba apvijiniais įspaudais (pav. 256:1, 3). Tai gana saviti indai, paprastai kitokios molio masės – su gausiomis grūsto granito priemaišomis, sunkios masės, tačiau pasitaikė tokių puodų ir iš lengvos molio masės su gausiomis organinių trupinių priemaišomis. Šios grupės puodai būna labai trapūs, todėl dažnai tokios šukės aptinkamos vieno sutrupėjusio

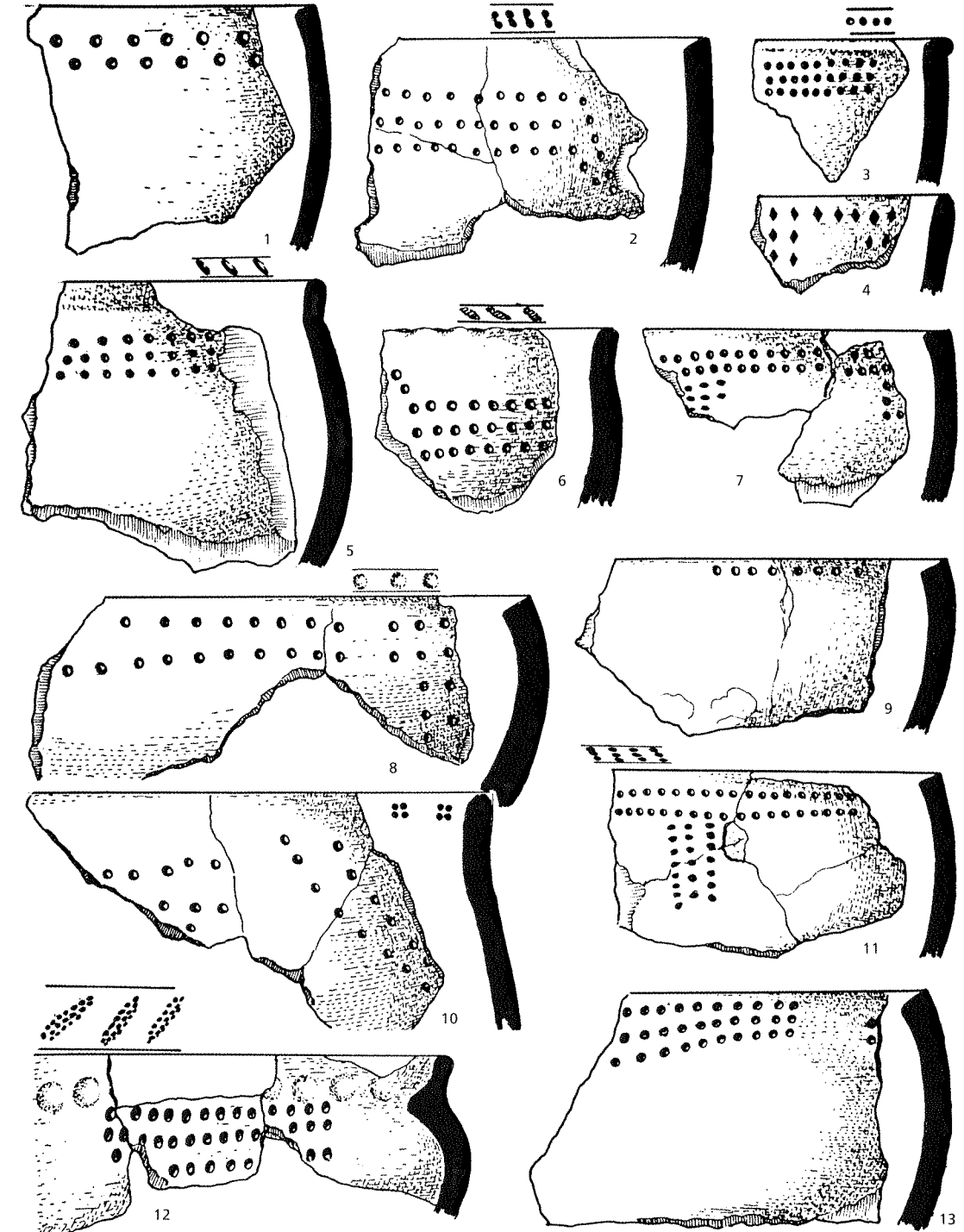

248 pav.
Šventosios 6-osios rad. Narvos kultūros puodų, papuoštų duobučių eilutėmis, dalys. 1 – kv. 34e, 2 – kv. 27j, 3 – kv. 27e, 4 – kv. 14f, 5 – kv. 52j, 6 – kv. 39i, 7 – kv. 41k, 8 – kv. 31j, 9 – kv. 28j, 10 – kv. 34h, 11 – kv. 42i, 12, 13 – kv. 22h (LNM)

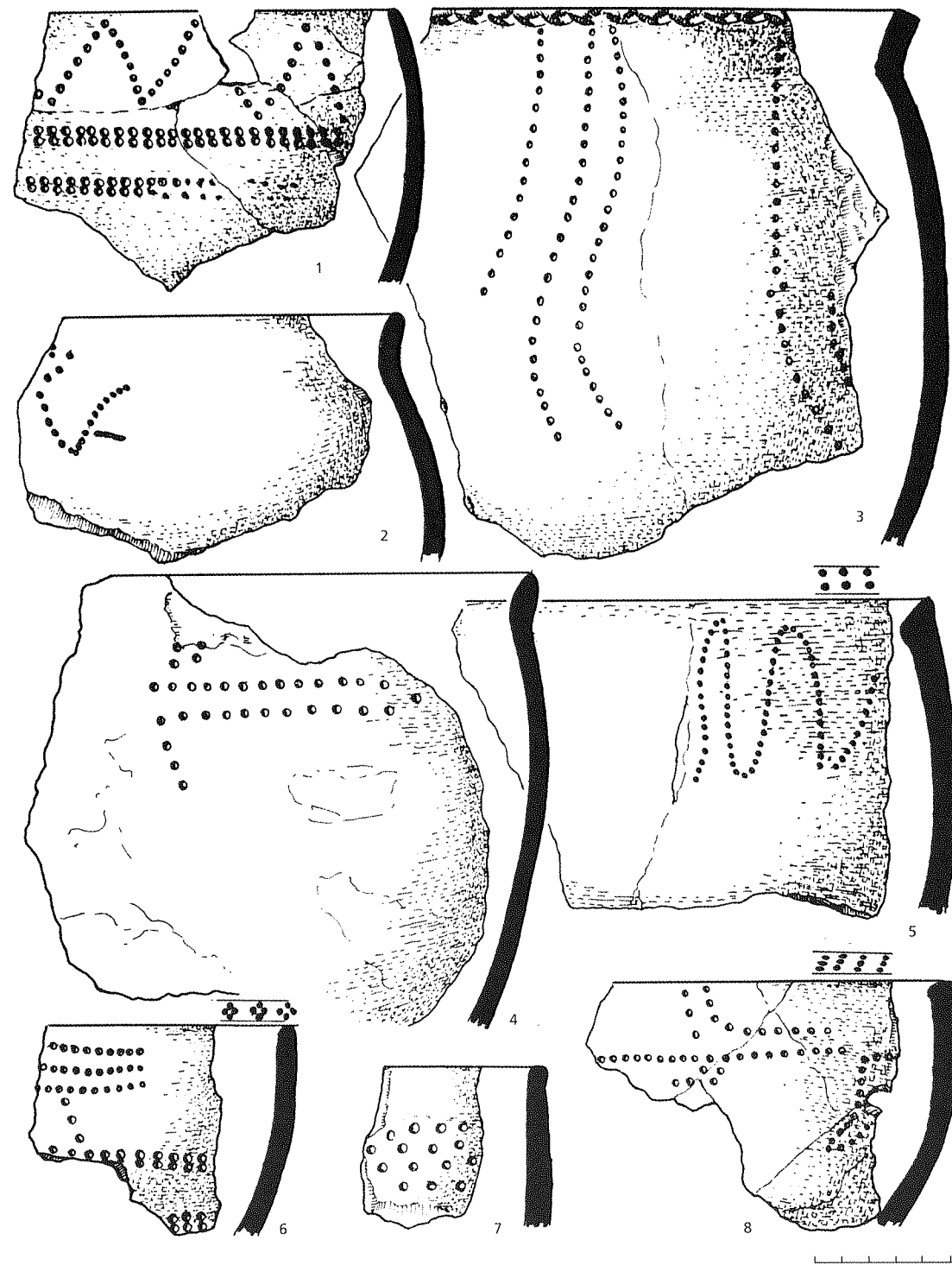

249 pav.
Šventosios 6-osios rad. Narvos kultūros puodų, papuoštų duobučių kompozicijomis, dalys.
1 – kv. 42g, 2 – kv. 37j, 3 – kv. 29k, 4 – kv. 27i, 5 – kv. 31i, 6 – kv. 42k, 7 – kv. 35h,
8 – kv. 24d (LNM)

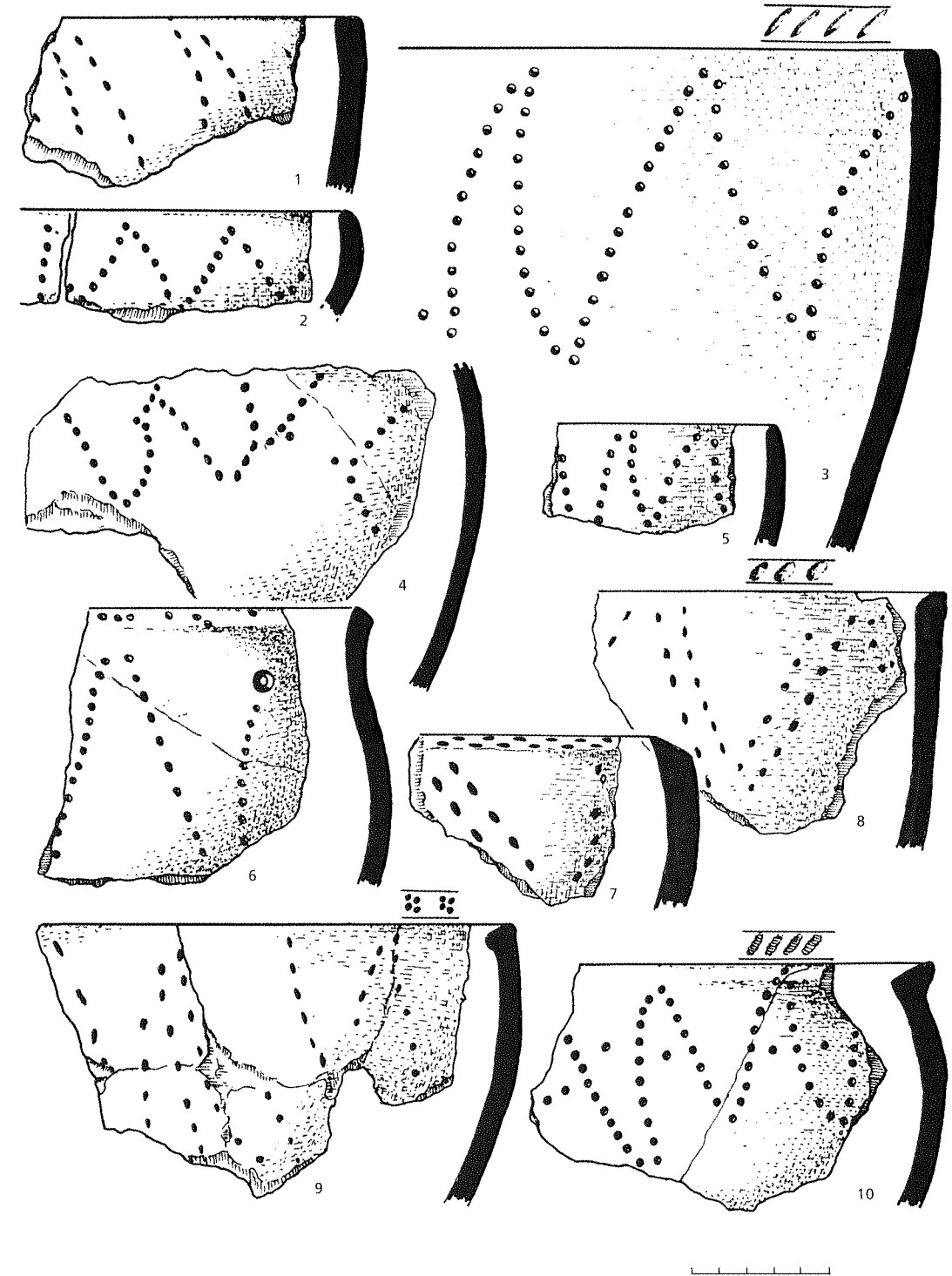

250 pav.
Šventosios 6-osios rad. Narvos kultūros puodų, papuoštų žingsniuojančios kriputės motyvais, dalys.
1 – kv. 38i, 2 – kv. 48h, 3 – kv. 53h-i, 4 – kv. 27j, 5 – kv. 40k, 6 – kv. 23i, 7 – kv. 32j,
8 – kv. 40j, 9 – kv. 45g, 10 – kv. 30f (LNM)

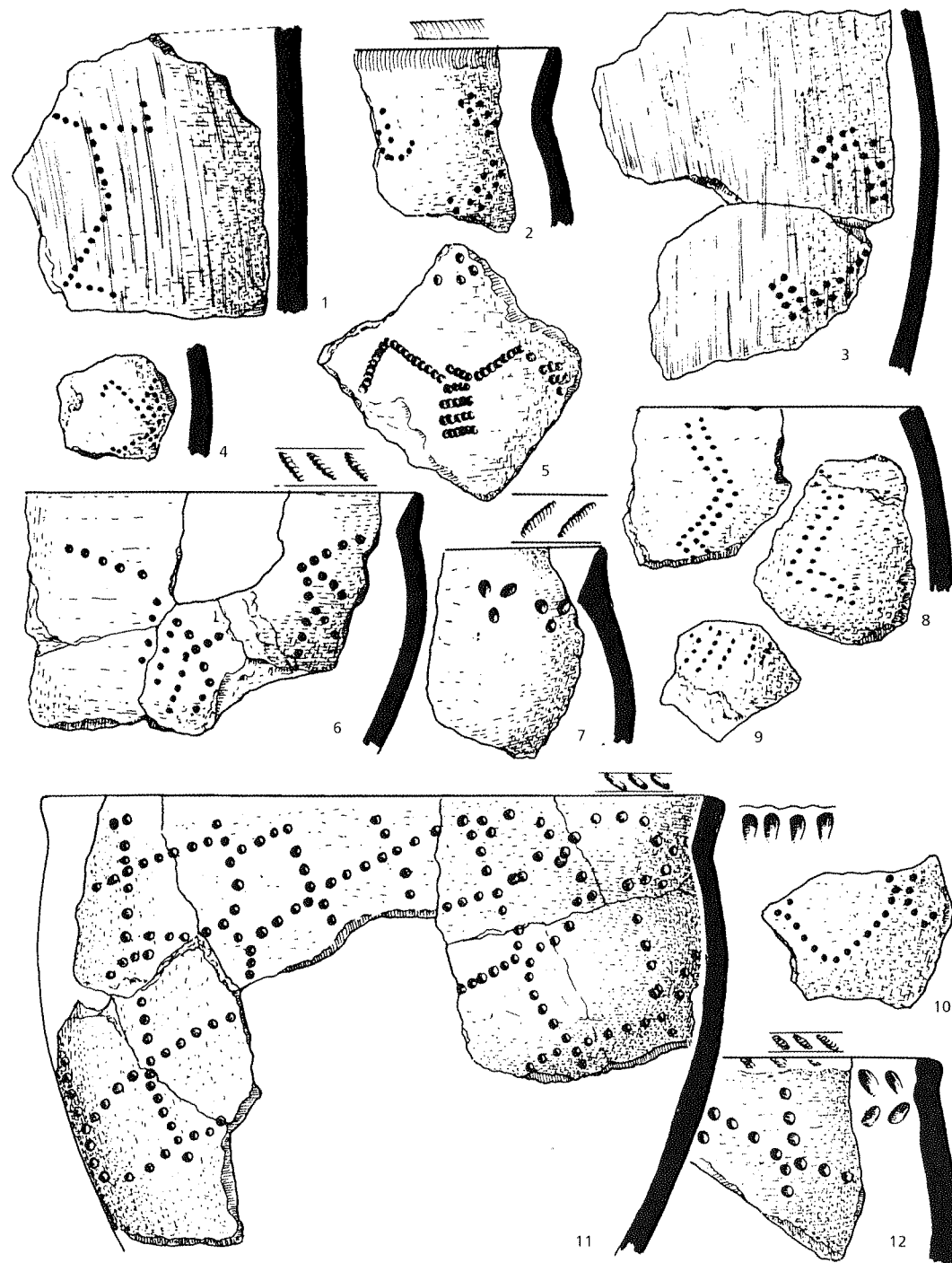

251 pav.

Šventosios 6-osios rad. Narvos kultūros puodų, papuoštų sudėtingais duobučių raštais, dalys.
1 – kv. 37i, 2 – kv. 30h, 3 – kv. 47f, 4 – kv. 36i, 5 – kv. 24g, 6 – kv. 19j, 7 – kv. 74h,
8 – kv. 58a, j, 9 – kv. 29e, 10 – kv. 22j, 11 – kv. 45i, 46j, 49i, k, 12 – kv. 48h (LNM)

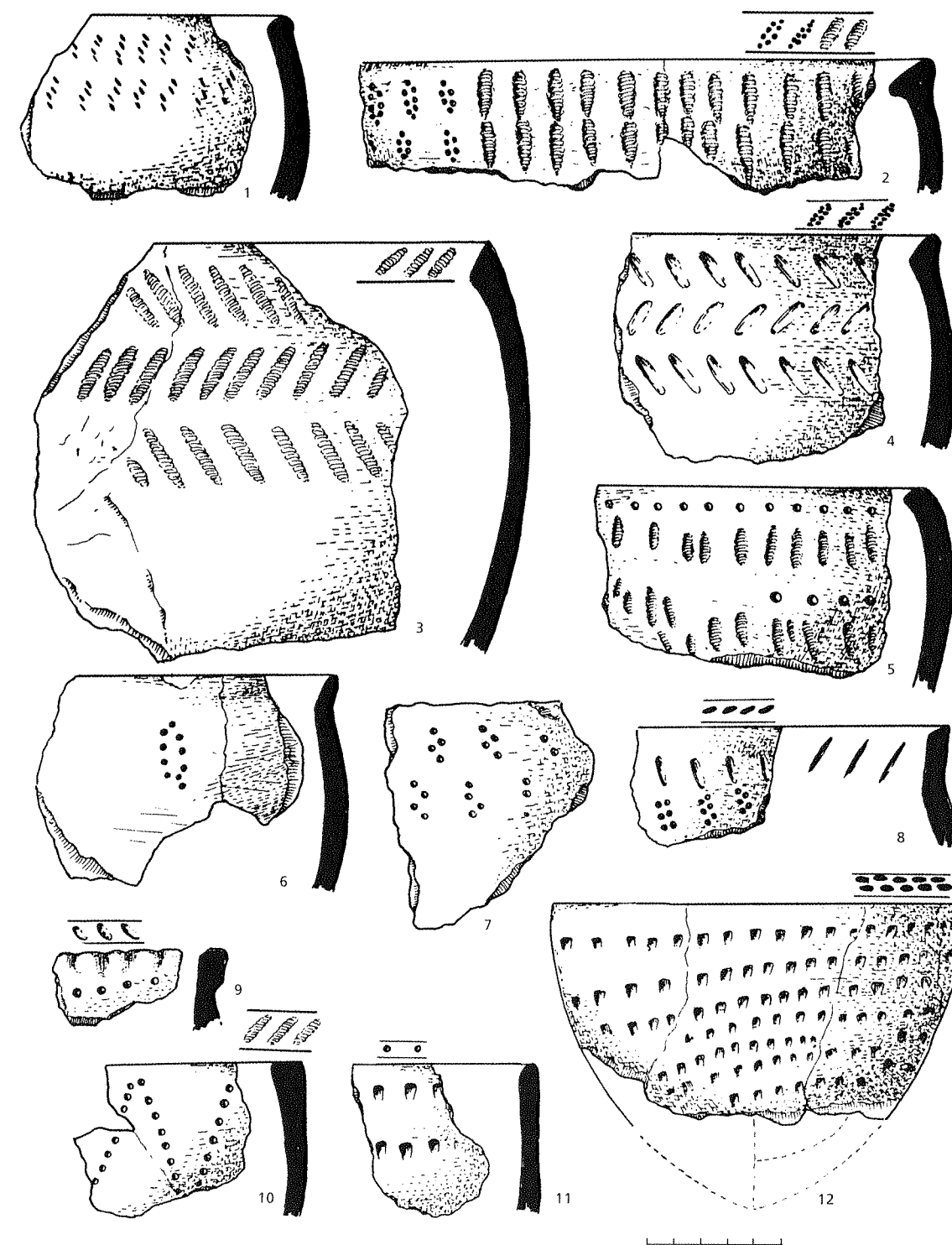

252 pav.

Šventosios 6-osios rad. Narvos kultūros puodų, papuoštų apvijiniais įspaudais ir apverstais lašukais, dalys. 1 – kv. 18h, 2 – kv. 47h, 49i, 3 – kv. 16h, 4 – kv. 47g, h, i, k, 5 – kv. 45i, 6 – kv. 42i,
7 – kv. 31f, 8 – kv. 44g, 9 – kv. 4h, 10 – kv. 37i, 11 – kv. 35f, 12 – kv. 40j (LNM)

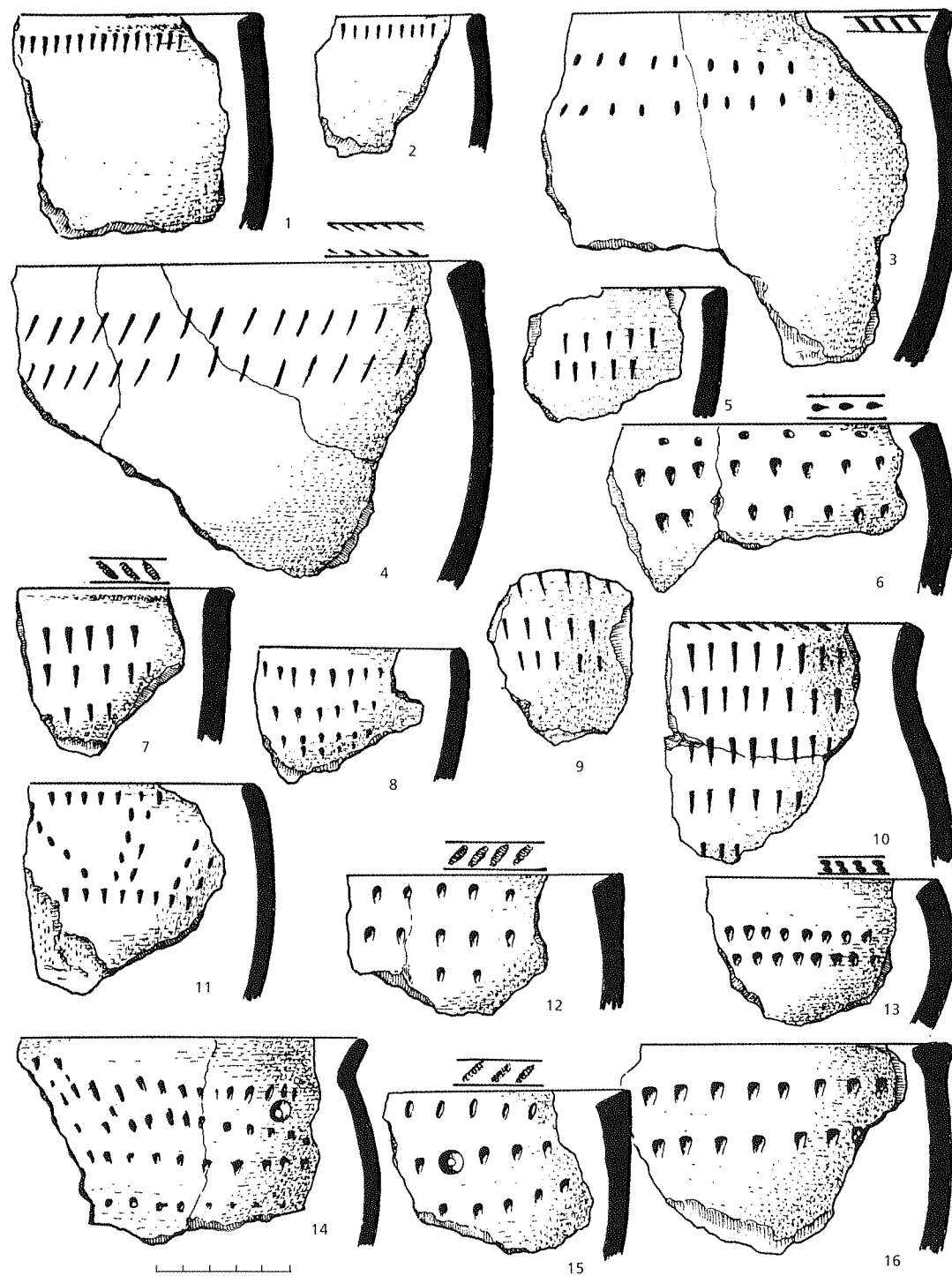

253 pav

Šventosios 6-osios rad. Narvos kultūros puodų, papuoštų pleištukais ir apverstais lašiuokais, dalys.
 1 – kv. 14h, 2 – kv. 15h, 3 – kv. 32i, 4 – kv. 24h, 5 – kv. 14h, 6 – kv. 31j, 7 – kv. 31i,
 8 – kv. 49j, 9 – kv. 24g, 10 – kv. 16f, 11 – kv. 23h, 12 – kv. 50k, 13 – kv. 32g, 14 – kv. 24h,
 15 – kv. 37i, 16 – kv. 31e (LNM)

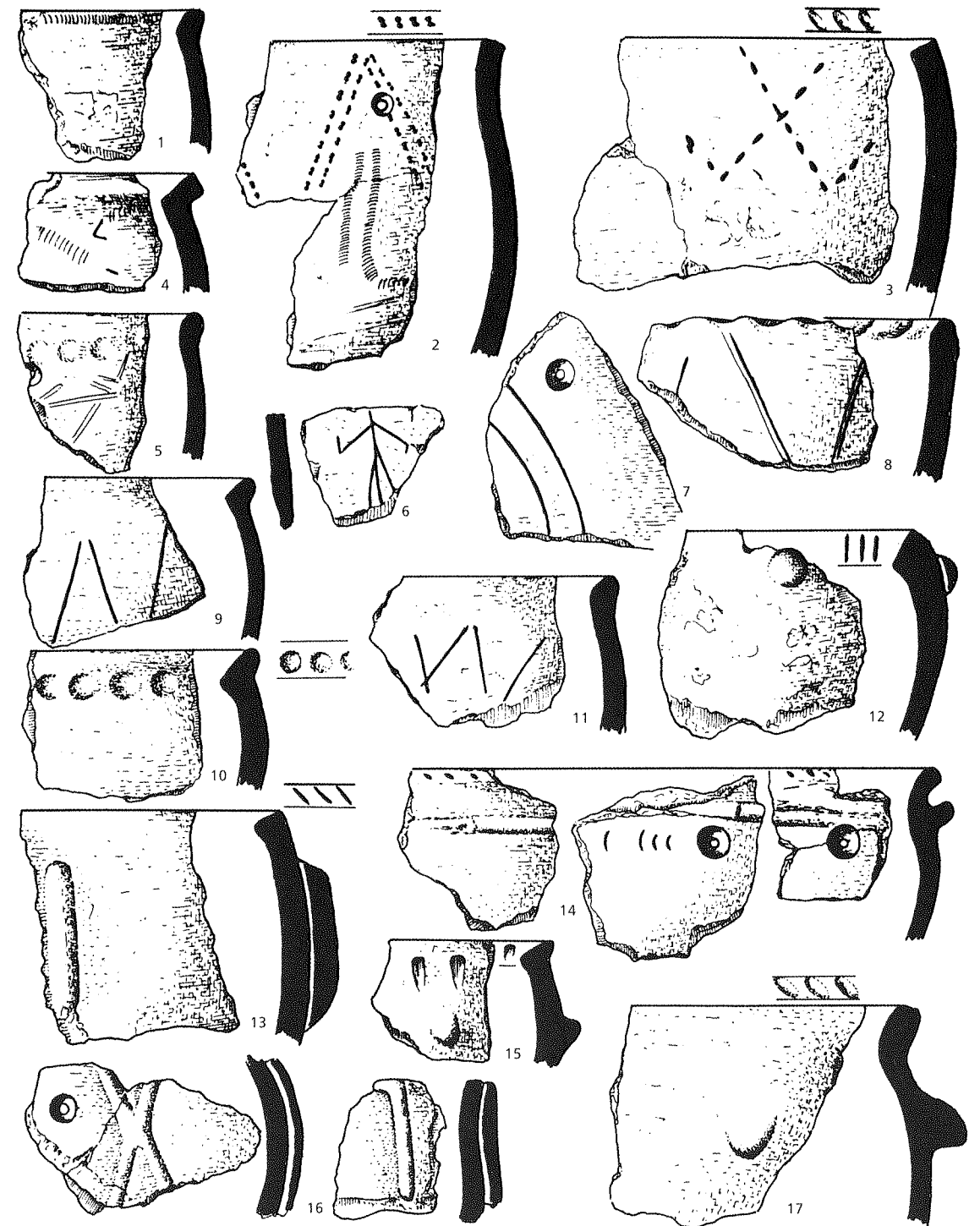

254 pav.

Šventosios 6-osios rad. Narvos kultūros puodų, papuoštų nagų įspaudų, įraižių ir gumburėlių motyvais, dalys. 1 – kv. 43h, 2 – kv. 33–34h, 3 – kv. 76i, 4 – kv. 43i, 5 – kv. 30i, 6 – kv. 30h,
 7 – kv. 57e, 8 – kv. 42i, 9 – kv. 40i, 10 – kv. 44k, 11 – kv. 41i, 12 – kv. 36j, 13 – kv. 28j,
 14 – kv. 31g, 33i, k, 15 – kv. 49j, 16 – kv. 55h, 17 – kv. 24j (LNM)

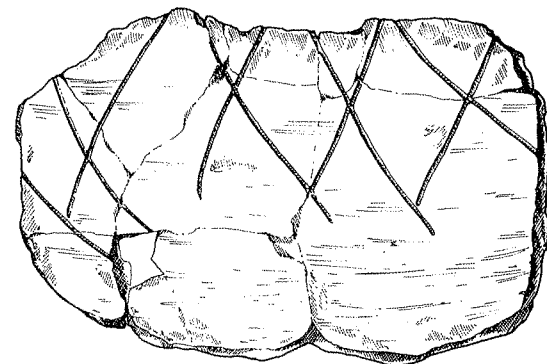
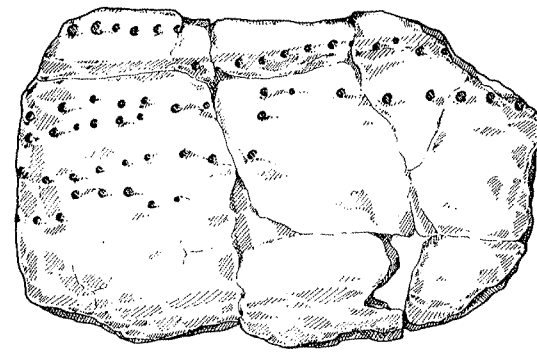

255 pav.
Šventosios 6-osios rad. Narvos kultūros puodo šukė, vidinėje pusėje papuošta rombais (iš abiejų pusių) (kv. 53h-1) (LNM)

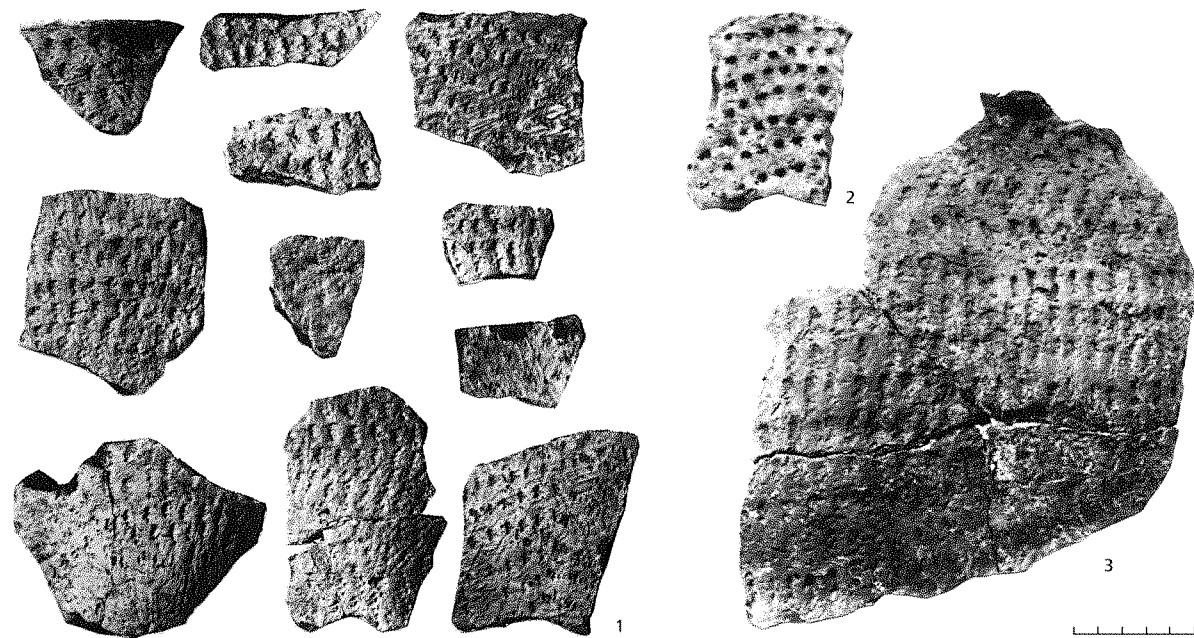

256 pav.
Šventosios 6-osios rad. Narvos kultūros puodų, ištiesai papuoštų įspaudėliais, dalys.
1 – kv. 57i, 2 – kv. 40j, 3 – kv. 30i (LNM)

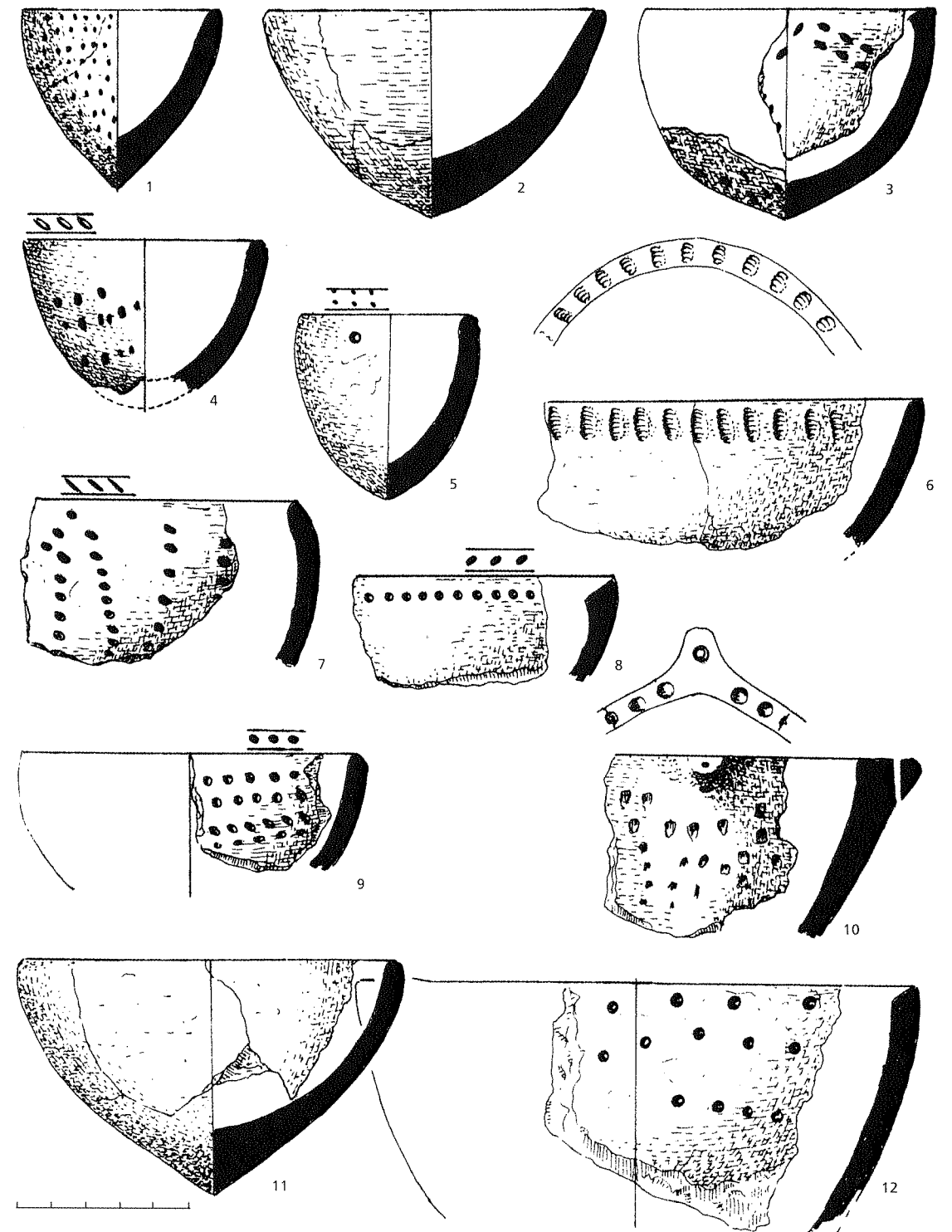

257 pav.
Šventosios 6-osios rad. Narvos kultūros geriamieji puodeliai ir dubenėliai. 1 – kv. 24g, 2 – kv. 30j, 3 – kv. 26i, 4 – kv. 28g, 5 – kv. 26i, 6 – kv. 54g, 55c, 7 – kv. 22g, 8 – kv. 30i, 9 – kv. 46g, 10 – kv. 23i, 11–45h, 12 – kv. 21e (LNM)

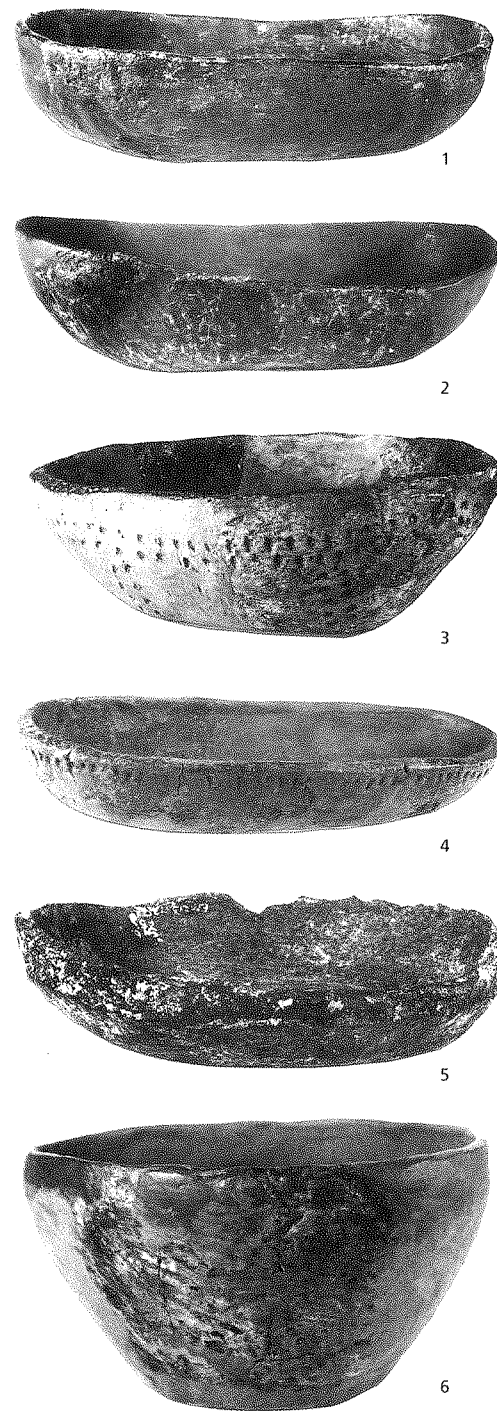

258 pav.
Šventosios 6-osios rad. Narvos kultūros restauruoti dubenėliai.
1 – kv. 29i, 2 – kv. 28j,
3 – kv. 33f, 4 – kv. 35j, 5 – kv. 55j, 6 – kv. 32g (LNM)

puodo krūvelėmis. Iš viso surinkta 110 tokių šukių, minimalus puodų skaičius galėjo būti netoli 30. Kiek mažiau (90) surinkta ištiesai duobutėmis papuoštų šukių lygiu paviršiumi. Minimalus puodų skaičius galėtų būti 23. Duobutės dažnai apvalios, būna ir apverstų lašukų pavidalo (pav. 256:2).

Peržvelgę visą Šventosios 6-osios radimvietės Narvos tipo keramiką, galima atsekti čia buvus apie 250 ornamentuotų, antra tiek be ornamento puodų. Išskyrėme 9 ornamentų elementų grupes (pav. 247), kurių tik maža dalis kiek įvairiau buvo komponuojama. Nepavyko atsekti kokio nors dėsningo derinant paviršiaus ir briaunų papuošimus. 45% puodų briaunų buvo visai neornamentuota, tačiau 55% – ornamentuota. Matyt, didžioji dalis ir neornamentuotų puodų turėjo bent ornamentuotą briauną.

Dvi atskiras indų grupes sudarė mažos smailiadugnės taurelės (jų galėjo būti apie 12–15) ir pailgi dubenėliai (jų galėjo būti apie 15). Minėtų taurelių buvo ir sunkios, ir lengvos molio masės, lygiu paviršiumi arba puoštų duobutėmis (pav. 257:1–5, 9, 11, 12). Pailgieji, luotelio pavidalo, dubenėliai taip pat labai įvairios molio masės. Jų paviršius lygus, kai kurių puoštas išpaudėliais (pav. 157:1, 6, 8, 10). Dalis jų buvo aprūkę – tai, matyt, buvusios spingsulės, bet dalis buvo visai švarių, matyt, kitiems tikslams vartotų. Dubenėliai buvo gana platūs, ovalūs. Vienas, kurio visos šukės buvo išlikusios (kv. 35j) (pav. 258:4), buvo 26 cm ilgio, 13 cm pločio ir 6 cm aukščio. Kitų daugiausia išlikusi pusė, nes jie, matyt, buvo sulipdyti iš dviejų gabalų. Du pailgi dubenėliai buvo kitokie – šešiakampiai (pav. 258:3). Vieno išlikusi didelė dalis, antro tik galas (pav. 257:10). Abudu turėjo skylutes galuose ir šonuose.

Rutulinių amforų tipo keramika buvo išsibarsčiusi visame plote šalia narviškosios, tačiau palyginti su pastarąja jos labai nedaug (288 šukės kartu su hibridine). Ši keramika išsiskiria molio masės sudėtimi, puodų forma ir ornamentika. Molio masėje labai ryškios stambios grūsto granito priemaišos, kurios daro šią keramiką trapią. Tik mažesnieji ir dailesnieji puodukai angobuoti – paviršius išlygintas riebaus molio sluoksneliu, kuris išdegtas ir įanglintas net blizga.

Puodų formų nedaug. Tai pirmiausia į puodynėles panašios taurelės (pav. 259:6, 10) 12–15 cm skersmens anga. Puodelių masė sunki ir tanki, bet sienelės plonos, o tai

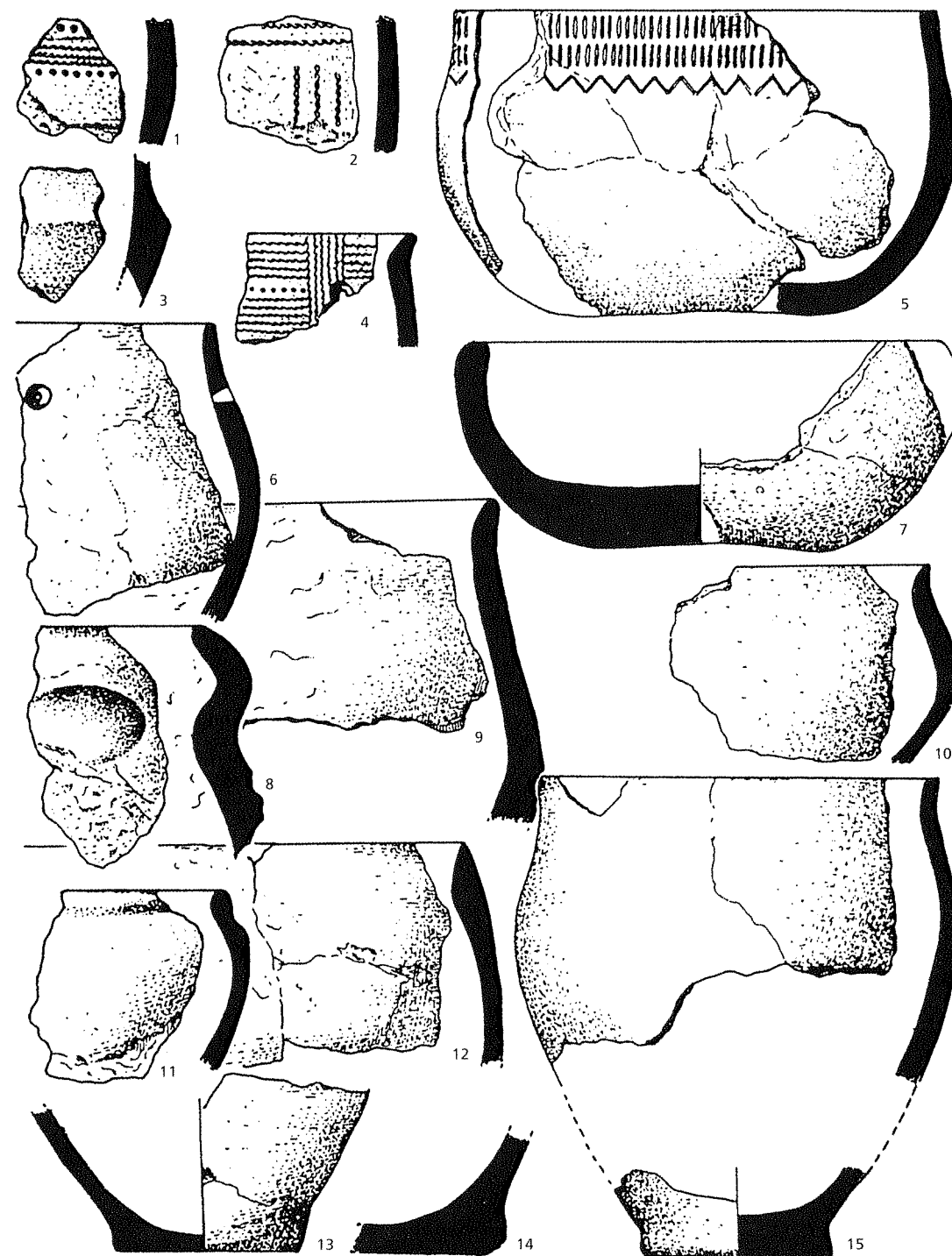

259 pav.
Šventosios 6-osios rad. Rutulinių amforų kultūros keramika. 1 – kv. 13f, 2 – kv. 26b, 3 – kv. 23i, 4 – kv. 16i, 5 – kv. 43i, 46i, 6 – kv. 22g, 7 – kv. 23i, 8 – kv. 23j, 9 – kv. 27i, 10 – kv. 41i, 11 – kv. 51j, 12 – kv. 42j, 13 – kv. 21i, 14 – kv. 48j, 15 – kv. 55j (LNM)

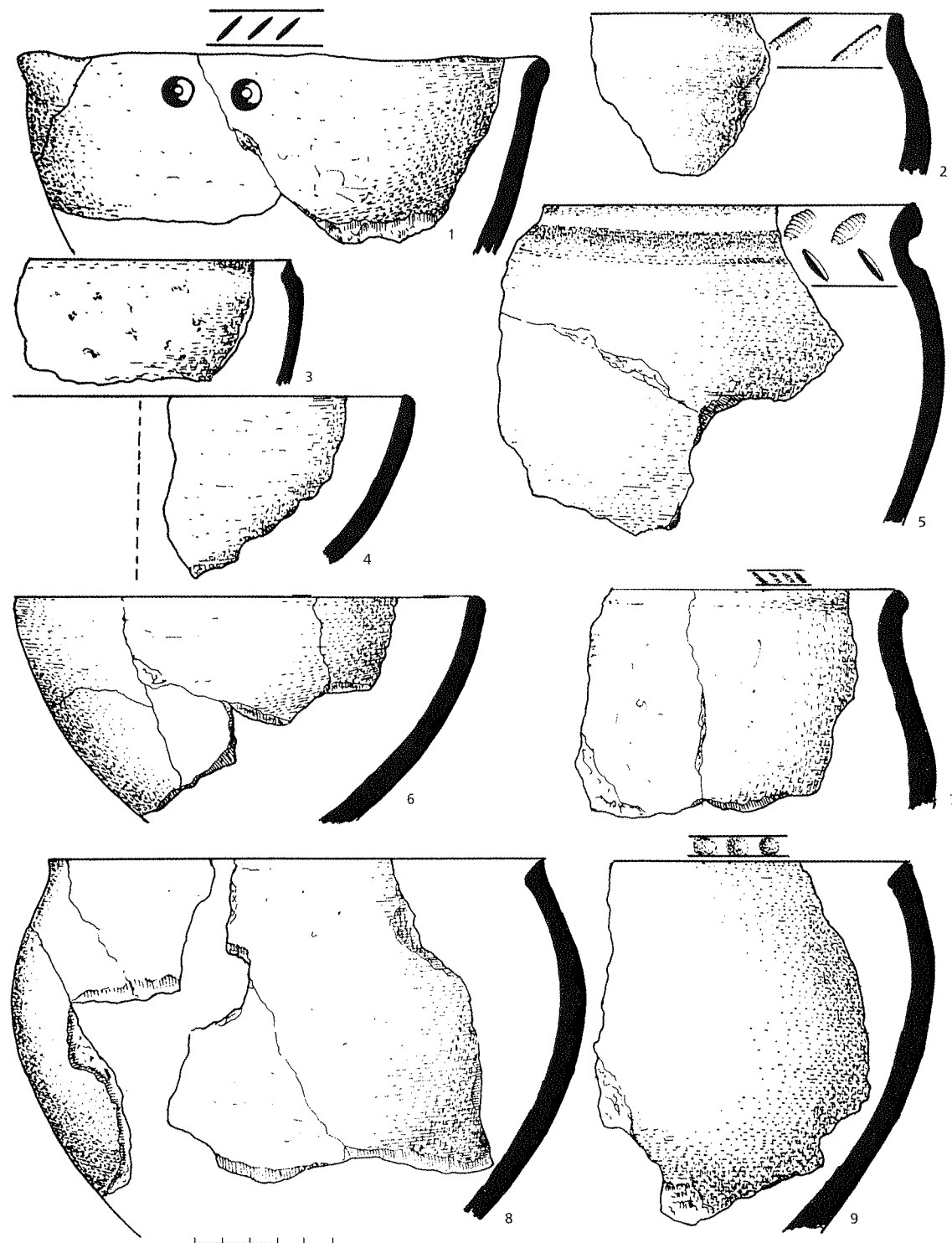

260 pav.

Šventosios 6-osios rad. hibridinė keramika. 1 – kv. 48h, 49i, 50i, 53j, 2 – kv. 76k, 3 – kv. 30e, 4 – kv. 37h, 5 – kv. 32i, 6 – kv. 23f, 7 – kv. 42h, 8 – kv. 58g, 9 – kv. 48i (LNM)

būdinga Rutulinių amforų kultūros keramikai. Yra dar savito profilio taurių – staigiai įveržtu ir plonėjančiu kakleliu (pav. 259:3, 11), molio masė tanki ir kieta. Iš šukių matyti buvus ir aukštesnių laibesnių taurių (pav. 259:15). Plokšti puodų dugneliai beveik vienodi – 6,7–8,5 cm skersmens (pav. 259:13–15).

Būdingi šiai kultūrai platūs žemi dubenys išpūstais šonais. Kiekvienas dubuo vis kitoks. Vienas (kv. 55j) buvo labai sunkios molio masės, ovalus, 16 cm ilgio ir 12 cm pločio, sienelės buvo 4,5 cm aukščio. Ypatingai storo dubenėlio (kv. 21i) (pav. 259:7) dalis buvo iš labai gausiai granito trupinių pripildytos molio masės, sienelės 1–1,4 cm, o dugnelis 2,3 cm storio, dubens skersmuo – 18 cm, o aukštis – 7,5 cm. Visai kitoks dar vienas dubenėlis (kv. 32g) (pav. 258:6). Nors jo molio masė tik vidutinio tankio, tačiau forma aptinkama tik Rutulinių amforų kultūroje. Jo angos skersmuo 18,5 cm, aukštis 9,5 cm.

Tik keturi RAK puodai buvo ornamentuoti – vienas stulpiukais ir kripute (pav. 159:5), trys plonų virvelių įspaudais (pav. 159:1, 2, 4).

Hibridiniais puodais reikėtų laikyti tuos, kurių molio masė atitinka Rutulinių amforų kultūros puodų molio masę, nors jų forma ir narviška. Tokie yra keli pailgi, luotelio pavidalo dubenėliai (pav. 258:5). Prie šios grupės priskyrėme ir Rutulinių amforų kultūrai būdingus piltuvėlinius dubenis. Nors jie sunkios molio masės, bet briauna puošta kaip Narvos kultūros indų. Šiai grupei priskirtini ir kitokie Narvos tipo puodai su stambiomis priemaišomis molio masėje (pav. 260).

Akmeniniai dirbiniai. Tai įtvėriamieji kirveliai, kapliai, pjūkleliai, gludintuvai, pasvarai, ietigaliai ir durklai.

Surinkta 11 įtvėriamųjų kirvelių ir skobtelių, kurių dauguma iš vietinių atsitiktinių akmens riedulių. Žemės paviršiuje rastas įtvėriamojo kirvelio ruošinys, padarytas iš granitinio pegmatito, grubiai aptašytu paviršiumi (pav. 261:2). 1972 m. perkasoje rastas 11,6 cm ilgio kirvelis visai natūraliu vandens nugludintu paviršiumi, tik pašlifuoti ašmenimis (pav. 261:1). Šiauriniame pagrindinės perkastos gale (kv. 54i) rastas irgi 11,6 cm ilgio kirvukas (pav. 262:1), padarytas iš biraus žėrutinio gneiso. Paviršius buvo kalinėtas, pjūvis ovalus. Svorio centras kiek žemiau vidurio. Apie perkastos vidurį (kv. 31k) rastas gludinto tamsiai pilko metamorfizuoto gavo 7,5 cm ilgio nuskięs įtvėriamojo kirvelio gabalas.

Kirvelis, rastas pietiniame perkastos gale (kv. 21h), buvo trumpas (pav. 262:2), 7,2 cm ilgio, padarytas iš pilkai žalsvos spalvos skalūnuoto uralitinio porfiro, suėstas pelkių rūgščių.

Panašūs buvo iš atsitiktinės vietinės medžiagos pagaminti titnaginiai kirvukai. Vienas (kv. 40i) – visai mažiukas, 3,3 cm ilgio – buvo iš plokščio vandens nugludinto rieduliuko (pav. 262:4). Antrojo buvo likusi tik 3,7 cm ilgio gludinta nuoskala (kv. 49k).

Be šių vietinio akmens kirvelių, aptikti 4 aleurolito dirbiniai, taip pat išsibarstę įvairiose perkastos vietose. Jų formos skiriasi nuo vietinių. Vienas (kv. 47h) buvo trapecinis, 7,6 cm ilgio, ašmenų plotis 5,2 cm, o pentis susiau-



261 pav.

Šventosios 6-osios rad. akmeniniai kirveliai. 1 – kv. 30r, 2 – atsitikt. (1 – LNM, 2 – MB)

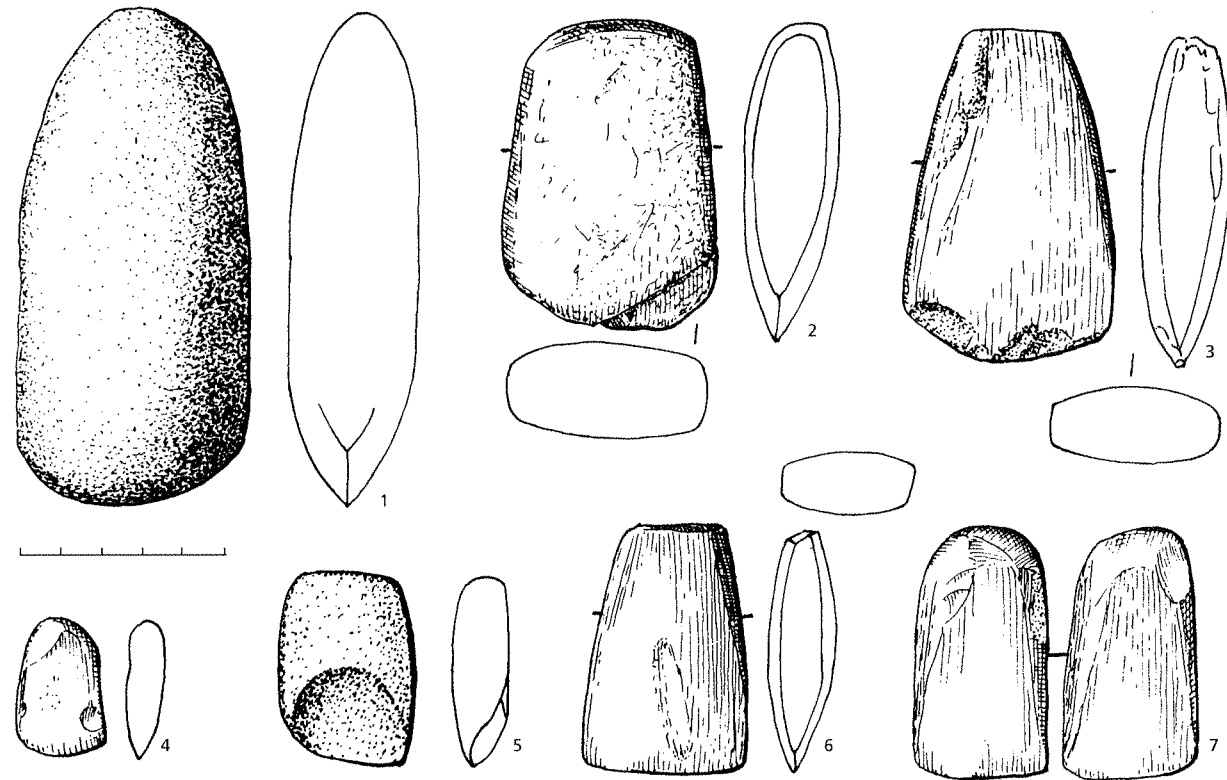

262 pav.
Šventosios 6-osios rad.
akmeniniai kirveliai ir
skobteliai. 1 – kv. 54i,
2 – kv. 21h, 3 – kv. 47h,
4 – kv. 40i, 5 – kv. 56l,
6 – kv. 53j, 7 – kv. 37i
(LNM)

rėjusi iki 2,8 cm (pav. 262:3). Juo labai daug dirbta. Kiti trys greičiausiai skobteliai. Vienas (pav. 262:6) (kv. 53j) buvo 6,2 cm ilgio, plėtėjančiais ašmenimis, žalsvos spalvos. Pjūvis beveik keturkampis, nusklembtomis briaunomis. Vienoje pusėje įstrižai išgludintas griovelis. Antras skobtelis (pav. 262:7) – taip pat žalsvos spalvos, beveik tiesiais ašmenimis – buvo 6,1 cm ilgio (kv. 37i). Dar ryškesnis trečiasis (pav. 262:5) – tik 4,8 cm ilgio, kalinėtu paviršiumi, iš pilko riedulinio bazalto (kv. 56 l). Juo, matyt, darbovosi kairiarankis, nes giliai išduobtų ašmenų briauna įstriža į kairę.

Rasti ir 8 menkai apdirbti akmeniniai kapliai (pav. 263), visi pietinėje perkasos pusėje. Jų ilgis nuo 10,5 cm ir 16 cm. Atskirą kategoriją sudarė plokšti ploni dirbiniai. Ilgiausias (pav. 263:4) buvo padarytas iš pilko riedulinio kristalinio skalūno. Antras plonas 13,5 cm ilgio kaplys buvo iš kataklazmuoto riedulinio kvarcito, trečiasis iš kvarco žėrutinio skalūno. Kiti taip pat iš vietinių, ledynų atneštų, uolienų. Jie dar menkiau apdirbti.

Ryškesni yra trapeciniai kapliukai. Vienas iš margai pilko gneiso (pav. 263:2), aptašytas iš visų pusių, 11,3 cm ilgio. Antrasis (pav. 263:1) buvo iš pilko gneiso pakalinėtu paviršiumi, tik ašmenys apskaldyti iš abiejų pusių. Tik vienas kaplys, kurio išlikusi pusė, buvo padarytas iš tvirto rusvo jotnio smiltainio (kv. 17g); jis buvo pusapvalio pjūvio, išlikusi dalis – 10,5 cm ilgio, 9,5 cm pločio ir 4,9 cm storio (pav. 263:3).

Pjūkleliais galėtume laikyti apie 10 dirbinių bei jų nuolaužų (pav. 264). Dažniausiai jie pagaminti iš kristalinės kilmės akmens – pilko kvarcito, re-

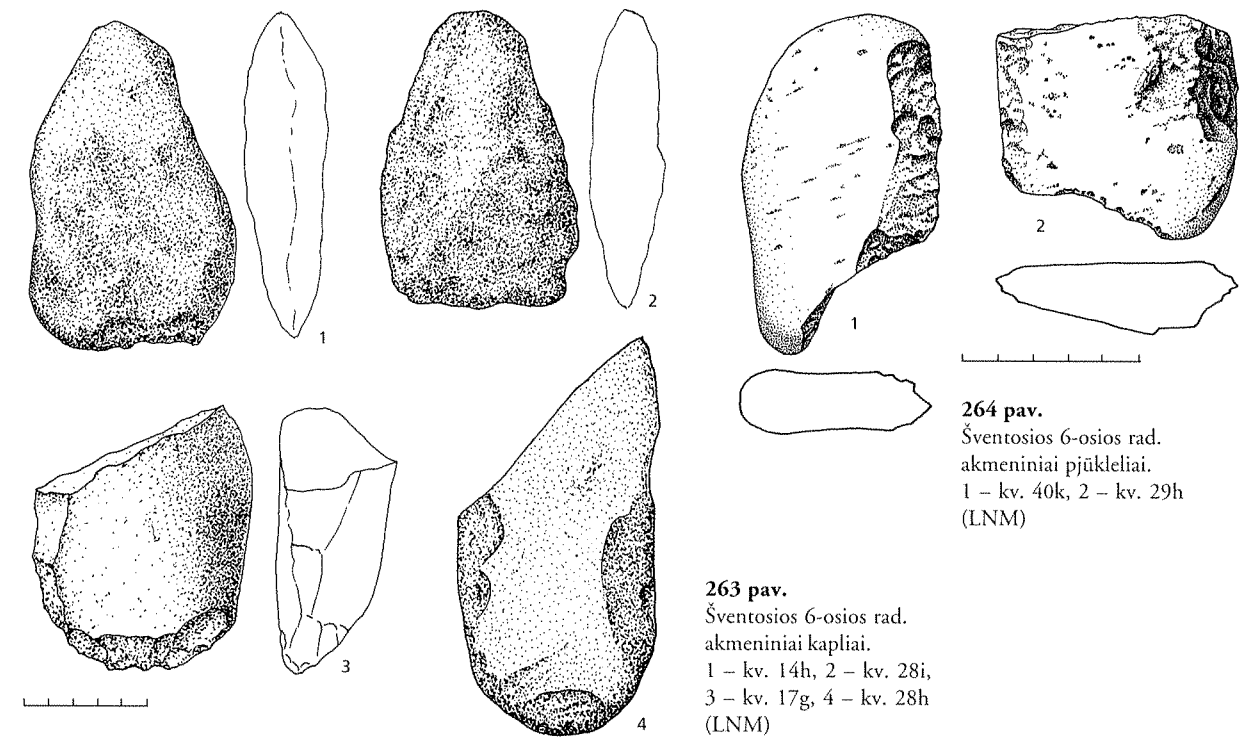

263 pav.
Šventosios 6-osios rad.
akmeniniai kapliai.
1 – kv. 14h, 2 – kv. 28i,
3 – kv. 17g, 4 – kv. 28h
(LNM)

264 pav.
Šventosios 6-osios rad.
akmeniniai pjūkleliai.
1 – kv. 40k, 2 – kv. 29h
(LNM)

čiau iš rusvo smiltainio, iš abiejų pusių apskaldytai ašmenimis, paprastai su darbo žymėmis – nusgludinusia briauna.

Kirveliams ir kitiems dirbiniams apdirbti vartoti įvairūs iš pilko ar rusvo smiltainio, retkarčiais iš kristalinės kilmės akmenų, padaryti gludintuvai. Jie pritaikyti įvairioms formoms išgludinti, ant vieno gludintuvo būta ir kelių įdubų. Būta ir įpjovų ant kraštų (pav. 265).

Tiksliai nustatyti, kiek buvo tinklų pasvarų, neįmanoma, nes tik dalis tų akmenų, kurie išklojo beveik visą perkasą (pav. 238–242), galėjo būti naudoti kaip pasvarai. Pasvarai paprastai sverdavo 200–500 g, tik inkarai virš 1 kg. Surinkti 343 pasvarai su aiškiais apdirbimo žymėmis. Iš jų su 1 išskala (antra paprastai – natūralus įlinkis) buvo 16%. Daugiausia – 54% – buvo su dviem išskalomis (pav. 266:1). Su trimis išskalomis surinkta 15% pasvarų (pav. 266:3). Kartais būdavo pritaikomas atitinkamas akmenėlis, o 8 buvo specialiai padaryti – tokie yra vadinamieji dobilo lapo formos pasvarai (pav. 266:4). 15% pasvarų buvo su keturiomis išskalomis (pav. 266:2). Dauguma pasvarų buvo nuo 5,5 iki 20,5 cm ilgio. Inkarai buvo net iki 43 cm ilgio. Ant kai kurių buvo išlikę pririšimo – liepos karnos arba virvelių – liekanų (pav. 266:6–9). Be to, surinkta 11 pasvarėlių su skylutėmis (pav. 266:5). Skylutės natūralios, bet paplatintos. Surinkti 54 pasvarėliai, apvynioti beržo tošimi (pav. 267). Jie labai vienodi – 6–7 cm ilgio. Tošis apvyniota taip, kad galus būtų galima užsukti – šie perrišami virvele. Be abejo, jų būta daug daugiau, suskaičiuoti tik tie, kurių išlikęs apvalkalas.

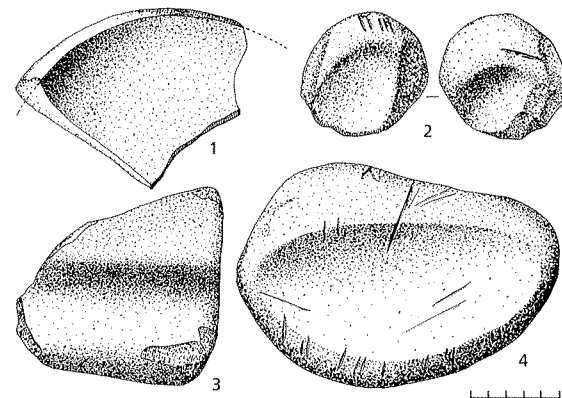

265 pav.
Šventosios 6-osios rad.
smiltainio gludintuvai. 1 – kv.
44h, 2 – kv. 45h, 3 – kv. 50k,
4 – kv. 29j (LNM)

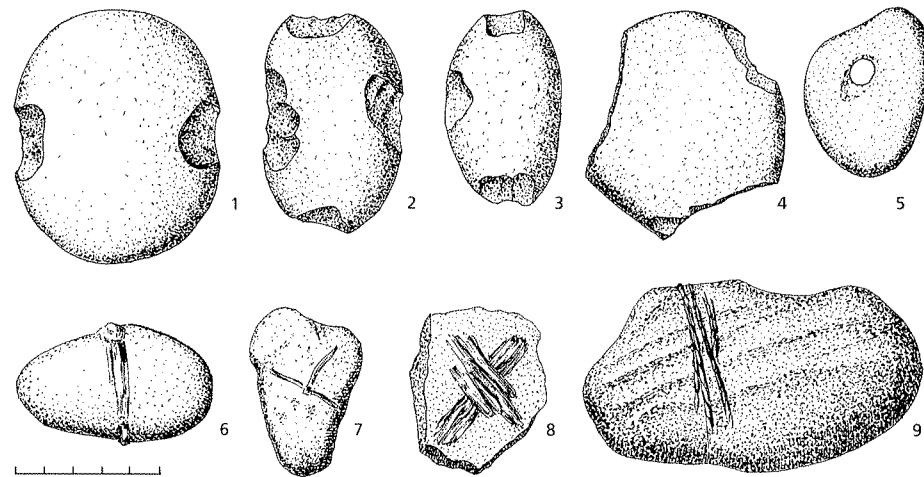

266 pav.
Šventosios 6-osios rad.
akmeniniai tinklų pasvarėliai.
1 – kv. 19h, 2 – kv. 32h,
3 – kv. 40d, 4 – kv. 23h,
5 – kv. 51i, 6 – kv. 69j,
7 – kv. 46h, 8, 9 – kv. 55j
(LNM)

Rasta 10 įvežtinių iš filitinio skalūno padarytų ietigalių (pav. 268) ir jų dalių. Nė vienas neišlikęs visu ilgiu, ilgiausias – 15,8 cm. Tai lancetinio pavidalo, lešio pjūvio dirbiniai. Įtvaros buvusios kiek išmaugtos, vieno gabalėlio briaunos buvo smarkiai rautytos, o smaigalys staigiai susiaurintas (pav. 268:7). Šalia jų minėtinas ir durklo smaigalys, padarytas iš chloritinio skalūno (metaaleurolito) – jis buvo labai dailiai gludintas, plokščiai rombinio pjūvio, išlikusi 4,5 cm ilgio ir 3 cm pločio dalis (kv. 69k) (pav. 268:2).

Titnaginiai dirbiniai sudarė nedidelę inventoriaus dalį (IV lent.). Iš viso surinkti 198 titnagai, iš jų 110 buvo retušuoti. Čia neįeina skaldytiniai bei jų nuoskalos. Daugiausia vartotas prastas vietinis titnagas, įvežtinis – tik svarbesniems dirbiniams.

Strėlių antgaliai (8 egz.) – tai vieni svarbiausiųjų titnaginių dirbinių tipų. Beje, jų daugiausia surinkta išverstose žemėse prieš tyrinėjimus bei 1972 metų perkasoje. Nėra abejonės, kad visi jie priklausė tam pačiam paminklui. Tai buvo trys netaisyklingi trikampiai, retušuoti pakraščiais tik prie viršūnės (pav. 269:3, 5). Vienas, rastas 1972 m. perkasoje, buvo pagamintas iš vietinio raudonmargio titnago. Vienas sveikas trikampis rastas pagrindinių

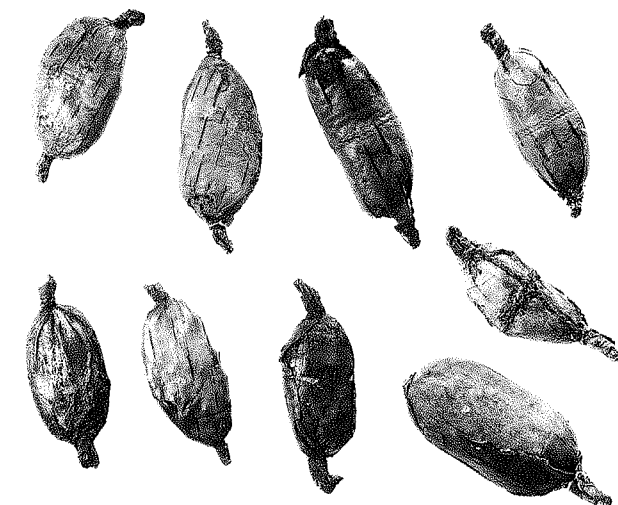

267 pav.
Šventosios 6-osios rad. tošimi
apvynioti tinklų pasvarėliai
(LNM)

tyrinėjimų metu (kv. 49j). Jis buvo 3 cm ilgio ir 2,2 cm pločio, neryškiai dantytomis briaunomis (pav. 269:1). Anksčiau buvo rasti dar du į rombinus panašūs antgaliai. Vienas – lapelio pavidalo iš gero įvežtinio titnago, bet nulūžusia viršūne – buvo 4 cm (?) ilgio (pav. 269:2), antrasis – iš vietinio geltono titnago – buvo, matyt, panašaus antgalio ruošinys (pav. 269:4). Perkasoje dar rastas vienas pradėtas dirbti 3,7 cm ilgio trikampio ruošinys. Kitas – iš juosvo titnago – turbūt irgi nebaigtas antgalis. Kraštuose retušuota trikampė nuoskala galėjo irgi būti nebaigto antgalio dalis (pav. 269:5). Visi jie aptikti perkastos vidurinėje dalyje.

Paprastiems namų ūkio įrankiams daugiausia vartotas prastas vietinis titnagas. Kaip ir kitose gyvenvietėse, iš jo daugiausia gaminta gremžtukų (19 egz.) (pav. 270:1–6, 11–13, 15, 16). Gremžtukai padaryti gana nerūpestingai, iš atsitiktinių titnago nuoskalų. Kiek taisyklingesnis pailgasis gremžtukas (pav. 269:6), ir jį iš dalies dengia titnago žievė. Žievė kartais paliekama ir nugarinėje gremžtuko pusėje (pav. 270:3). Taisyklingesni egzemplioriai artimi keturkampiu (pav. 270:12, 13). Nemaža dalis buvo šoninių gremžtukų, dažnai padarytų iš visokių atliekų. Vienas buvo su titnago žieve visame paviršiuje (pav. 270:4), kitas perdirbtas iš skaldytinio dalies (pav. 270:1), dar kitas iš labai kreivos nuoskalos, net neišlyginta kuprele kitoje pusėje.

Rėžtukų (6 egz.) rėžiamieji kampai daugiausia sudaryti su nuoskala ir retūšu priešingoje kraštinėje (pav. 270:8). Vienas buvo grandukas–rėžtukas (pav. 270:2), o dar keli nelabai ryškūs.

Grąžteliai, arba ylos, (8 egz.) daryti iš siaurų pailgų nuoskalų, vienodai siaurėjančių į smaigalį (pav. 269:9, 10). Rūpintis, kad bukasis galas būtų platesnis ir patogus laikyti rankoje. Antros grupės grąžteliai – trumpu smaigaliu, padaryti iš platesnės nuoskalos (pav. 269:6–8).

Dauguma peilių buvo pagaminta iš vietinio titnago. Iš pilko įvežtinio titnago buvo tik vienas 6,7 cm ilgio ir 3,7 cm pločio peilis (pav. 270:17). Panašus buvo pagamintas ir iš vietinio titnago, taip pat iš abiejų pusių

IV lentelė.

Titnaginiai dirbiniai

Strėlių antgaliai	8
Gremžtukai	19
Rėžtukai	6
Grąžteliai	8
Peiliai	7
Grandukai	11
Kaltelių ašmenėliai	47
Skeltukai	2
Retušuotos skeltės	4
Skeltės be retušo	8
Skaldytiniai	42
Jų nuoskalos	21

Iš viso 198

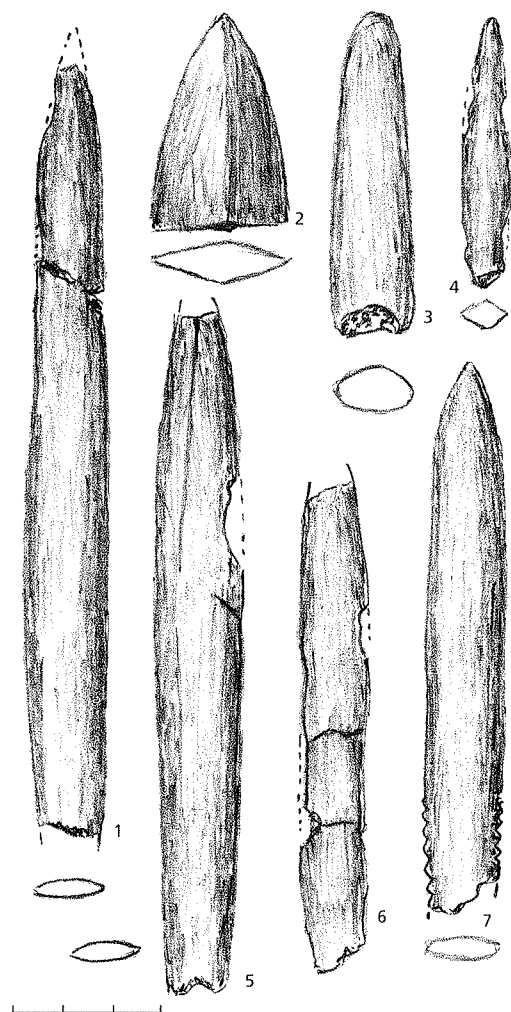

retušuota viršūne (pav. 270:9) – jo ilgis 4,2 cm. Dauguma iš skelčių ir iš nuoskalų padarytų vietinio titnago peilių buvo retušuoti tik pakraščiais.

Gana dažni radiniai – grandukai (11 egz.). Tai trumpi, stori, dažniausiai atsitiktinės formos dirbinėliai storais, įgaubtais, statmenai retušuotais ašmenimis. Didžiausias buvo 6,7 cm ilgio, iš natūralaus titnago gabalo (pav. 270:14). Kiti visi mažesni ir mažiau apdoroti.

Pagal kiekį didžiąją dalį (32%) retušuotų dirbinių sudarė kaltelių ašmenėliai (47 egz.). Paprastai tai nedideli iš nuoskalų, panaudotų skaldytinių ar rieduliukų padaryti ir menkai apdoroti dirbinėliai iš abiejų pusių retušuotais ašmenimis (pav. 270:16). Beveik visi jie buvo padaryti iš vietinio titnago, tik vienas iš kvarcito.

Nemažą dalį titnago radinių sudarė įvairios kiek paretušuotos nuoskalos (36 egz.). Dalis jų buvo specialios paskirties dirbinėliai. Skeltės, nuskeltos nuo vietinių rieduliukų, buvo netaisyklingos ir neilgos. Keturios buvo kiek paretušuotos. Išsiskiria viena, 3,4 cm ilgio, abiem retušuotais iš priešingų pusių galais.

268 pav.
Šventosios 6-osios rad. skalūno ietigaliai. 1 – kv. 58g,
2 – kv. 69k, 3 – kv. 47i, 4 – kv. 50j, 5 – kv. 58f,
6 – kv. 84i, 7 – kv. 52i (LNM)

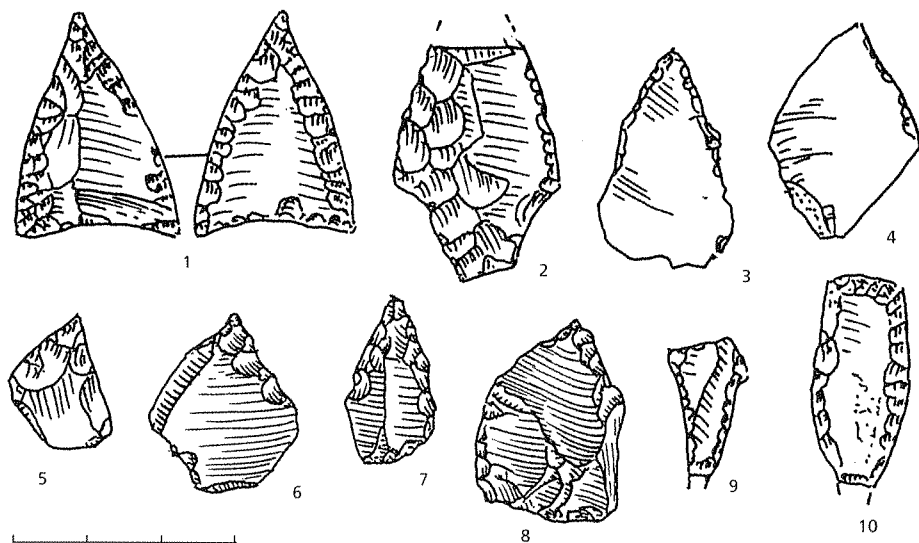

269 pav.
Šventosios 6-osios rad. titnaginiai strėlių antgaliai ir grąžteliai. 1 – kv. 49j,
6 – kv. 42h, 7 – kv. 51i,
8 – kv. 38j; kiti atsitikt. (LNM)

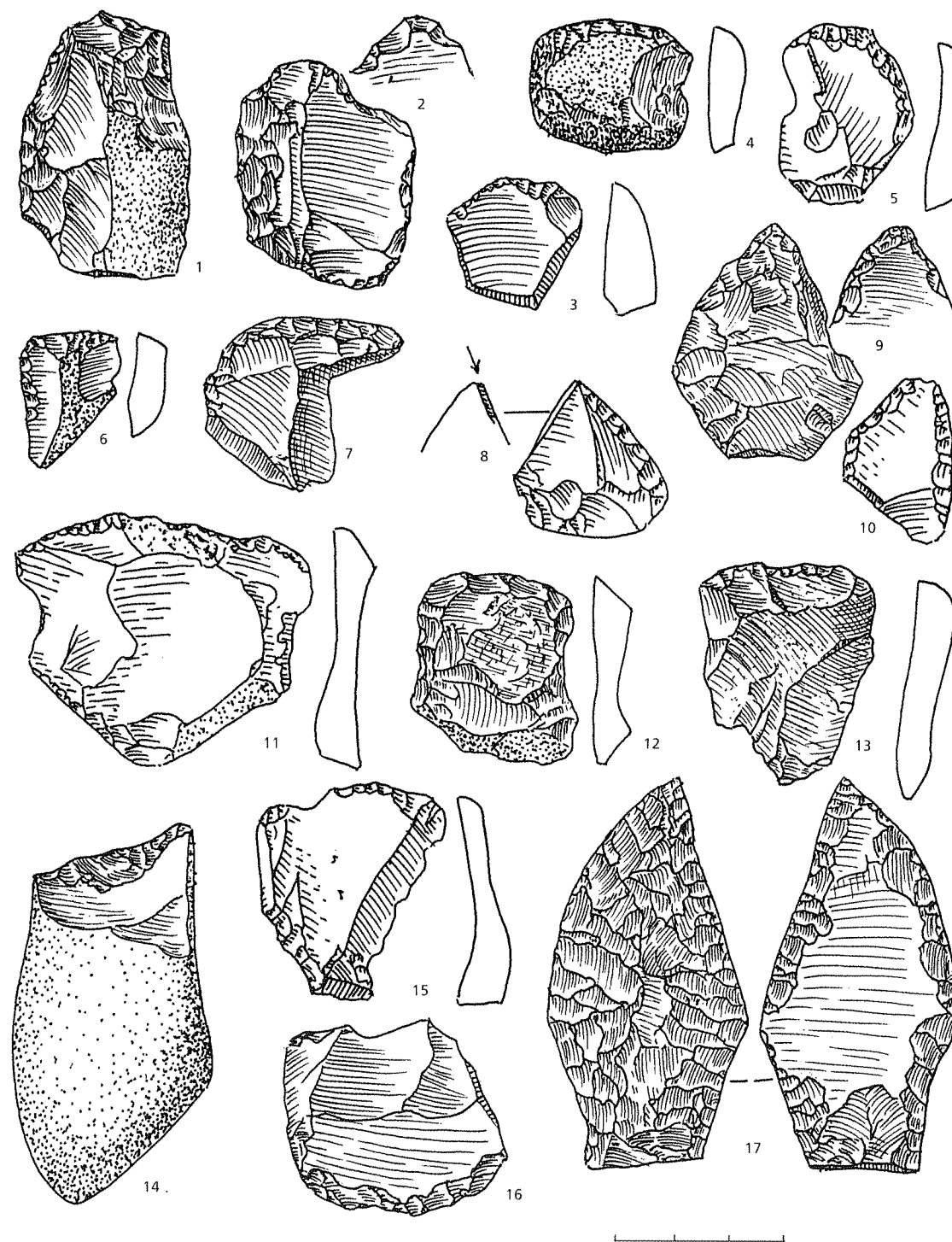

270 pav.
Šventosios 6-osios rad. titnaginiai dirbiniai. 1 – kv. 33e, 2 – kv. 28d, 3 – kv. 23k, 4 – kv. 50h,
5, 8, 10, 11, 15 – atsitikt., 6 – kv. 50i, 7 – kv. 48i, 9 – kv. 26f, 12 – kv. 27i, 13 – kv. 20g,
14 – kv. 17e, 16 – kv. 21d, 17 – kv. 41i (LNM)

Kauliniai ir raginiai dirbiniai. Iš žūklės priemonių galime paminėti tik du žeberklus. Viena (pav. 272:6) buvo išlikusi tik 7,1 cm ilgio viršūnė su viena užbarzda (kv. 53j). Antrasis (pav. 276:1) (kv. 29d), matyt, buvo skirtas ne darbui. Jis buvo 13,5 cm ilgio, eglutės pavidalo, su dviem poromis užbarzdų, iš abiejų pusių papuoštas akutėmis ir duobutėmis, sujungtomis tarpusavyje. Jis buvo padarytas iš stirnos kaulo. Greičiausiai jis buvo perdirbtas iš durklo, nes akutės, atrodo, išraižytos anksčiau, negu išpjautos užbarzdos.

Galbūt tam pačiam komplektui priklausė (kv. 30e) ir peikenos antgalio (ar durklo?) dalis iš stambaus žvėries blauzdikaulio, taip pat papuošta akutėmis, tačiau jos ne skriestuvėliu įrežtos, o gana negrabiai išpjautos (pav. 273:2). Kiti du peikenų antgaliai, taip pat iš stambių žvėrių blauzdikaulių, buvo dideli ir grubiai apskaldyti.

Daugiausia vartota kaulinių ietigalių, kurių surinkti 23 egzemplioriai. Dauguma jų buvo apie 17 cm ilgio, trikampio pjūvio, padaryti išnaudojant natūralias kaulo briaunas (pav. 271:2, 6). Tokia ietigalio forma gyvavo labai ilgai. Rastas ietigalis net su įkartomis ant gūbrio, o tokie dažni mezolite (pav. 271:1). Pasitaikė ir pora ovalaus pjūvio ietigalių (pav. 271:11). Toks buvęs ietigalis – tai jau minėtasis, perdirbtas į apeiginį žeberklą. Būta, matyt, ir ietigalių su įstatytais ašmenėliais, mat rasta jų dalių su giliais grioveliais šone (pav. 271:3–5).

Aptikta ir keletas kaulinių durklų gabalų (pav. 271:7, 8). Tai plokšti, iš perskelto kaulo padaryti dirbiniai su natūraliu kaulo grioveliu viduje. Sveikesnysis buvo 17 cm ilgio ir 2 cm pločio, nudrožta sąnarine galvute.

Iš briedžių ragų buvo pagaminti du kastuvėliai (pav. 273). Su jais, matyt, daug buvo dirbta, nes jų ašmenys labai nuzulinti. Rožė nupjaustyta taip, kad būtų patogų paimti į ranką.

Iš kaulo ir rago daugiausia gaminta įvairių moterų namų darbų įrankių. Joms priklausė kailių bei pluošto apdirbimas, siuvimas, pynimas ir kt. Plačiai paplitęs moterų darbo įrankis (pav. 271:9, 10, 12), kažkodėl tradiciškai vadinamas „durklu“. Tokie įrankiai daromi iš stambiųjų žvėrių alkūnkaulių. Sąnarys naudojamas rankenai, o smaigalys būna plokščias, apskritu galu. Sveikiausias egzempliorius (kv. 38i), padarytas iš stumbro ar tauro alkūnkaulio, buvo 17,5 cm ilgio ir su 8,3 cm pločio galvute (pav. 271:10). Antrasis (kv. 15i) buvo 16,3 cm ilgio, iš elnio alkūnkaulio, bet labai sunykęs. Trečiojo (kv. 54j) išlikęs visas smaigalys plokščiai apskritu galu (pav. 271:12). Ketvirtasis (kv. 22f) buvo su apdorota sąnarine galvute (pav. 271:9). Gali būti, kad tokiam dirbiniui priklausė ir išlikusi dalis iš ruonio šėvikaulio su apdailinta sąnarine galvute (kv. 24f).

Odą, kailius, tošis ir žieves susiūdavo, pradūrę juos kauliniais adikliais bei yломis. Tai labai paprasti įvairiais laikotarpiais visur paplitę įrankiai. Pagal ruošinius galima išskirti du ylo tipus. Tai iš perskelto vamzdinio kaulo padarytos ylos (pav. 272:3, 11, 9) ir iš viso kaulo su sąnarine galvute padarytos ylos (pav. 272:4, 5). Viena yla buvo padaryta iš plačios žvėries alkūnkaulio dalies aplygintu sąnariu (pav. 272:12).

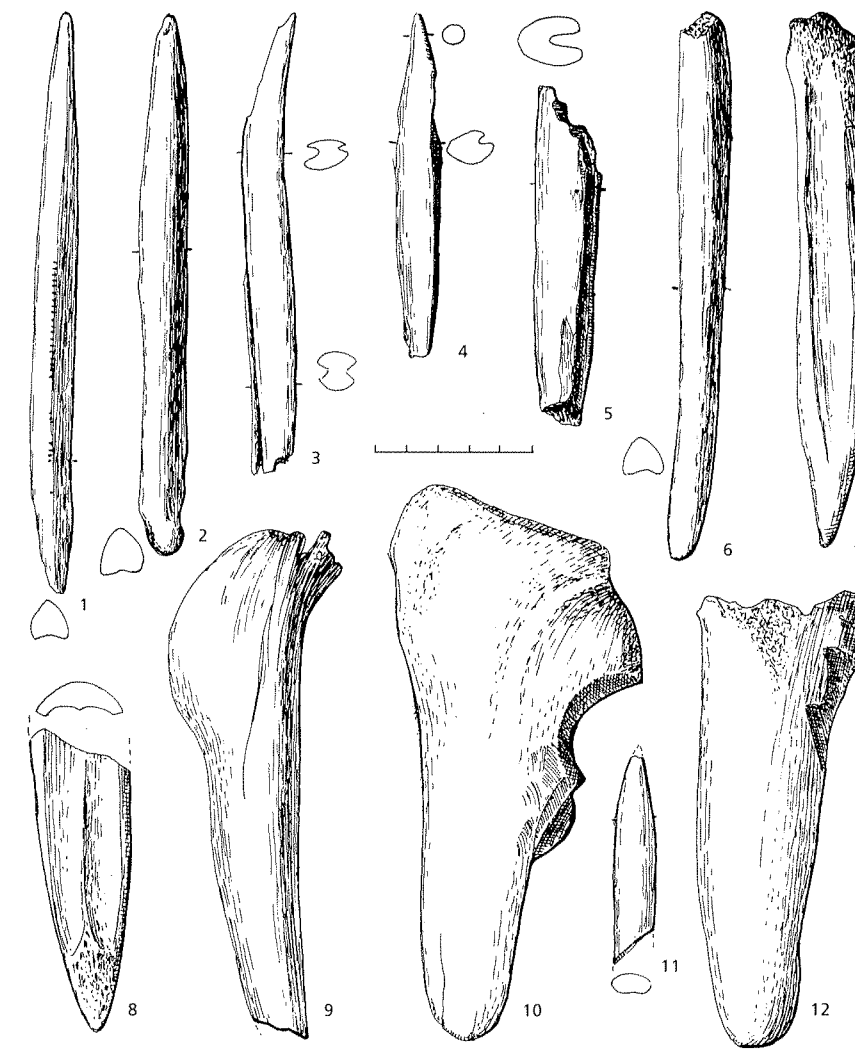

271 pav.

Šventosios 6-osios rad. kauliniai ietigaliai, durklai ir namų ūkio įrankiai. 1 – kv. 47j, 2 – kv. 32i, 3 – kv. 36i, 4 – kv. 35h, 5 – kv. 53g, 6 – kv. 30j, 7 – kv. 40h, 8 – kv. 21i, 9 – kv. 22f, 10 – kv. 38i, 11 – kv. 31h, 12 – kv. 54j (LNM)

Iš rago, dažniausiai stirnino, viršūnių buvo daromi natūralūs adikliai.

Iš šonkaulių buvo daromi peiliukų pavidalo įrankiai, tačiau jie labai ploni ir paprastai labai aptrupėję. Iš šonkaulio buvo padarytas ir kažkoks specialus įrankis (pav. 272:10) kiek gaubtu liemeniu; galvutėje žymus kiek įsmaugtas kaklelis. Ilgis 15,1 cm.

Labai plačiai buvo vartojami kailių grandikliai iš ruonių blauzdikaulių (pav. 272:1, 2). Jų, su nuolaužomis, surinkta 15. Jų sąnarinės galvutės perkirstos, vidinė briauna išgludinta. Kai kurių išgludintos abi briaunos.

Iš kaulo buvo daroma ir retesnių dirbinių. Tai kalto ar kirvelio movelė (pav. 272:7), retušavimo įrankis (pav. 272:8).

Išsiskiria labai savitas raginis trikampio pjūvio, 16 cm ilgio, 2 cm pločio ir 2,8 cm storio dirbinys (kv. 48i) (pav. 275). Ant gūbrio – retų rantelių eilutė, nuo kurios vidurio į galą eina griovelis (skeltėms ar strypeliui įstatyti),

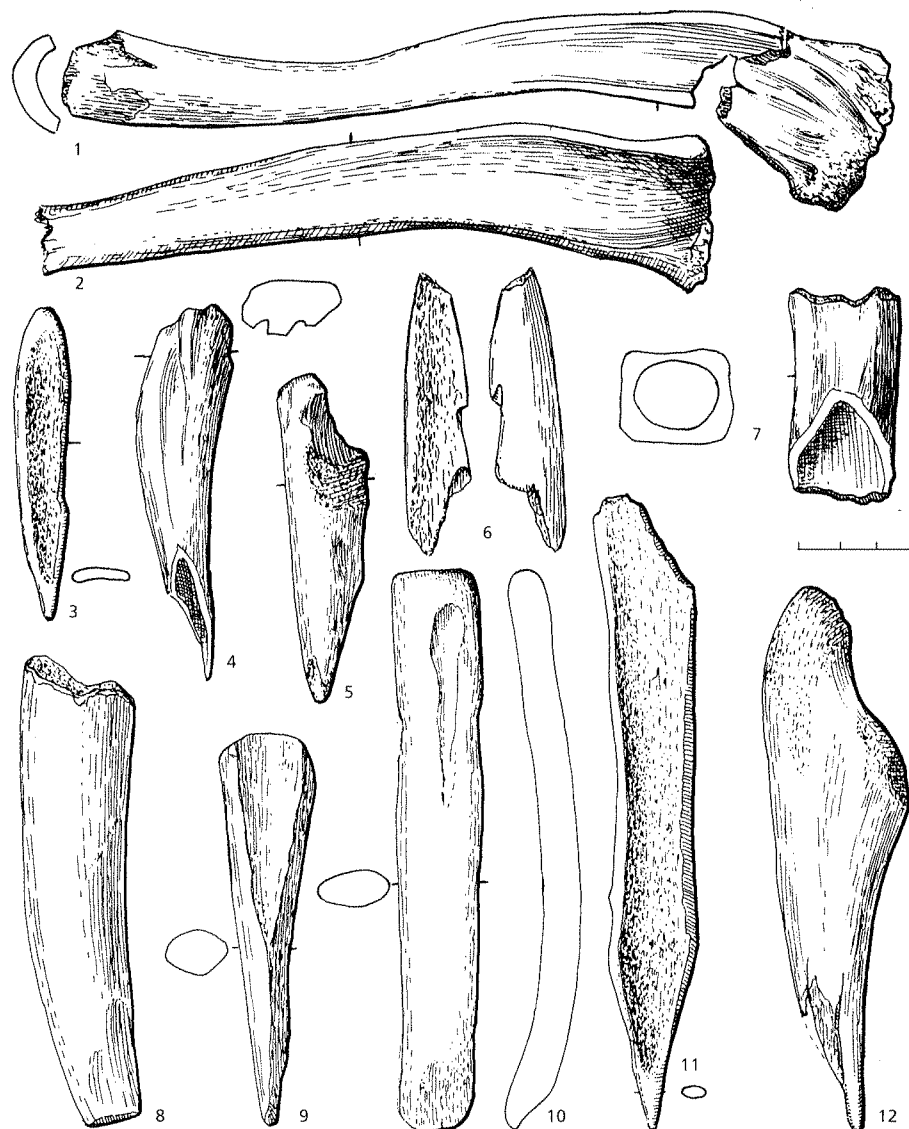

272 pav.
Šventosios 6-osios rad.
kauliniai dirbiniai: kailių
grandikliai (1, 2), ylos ir
adikliai (3-5, 9, 11, 12),
retušavimo įrankis (8), movelė
(7), žeberklas (6), lygintuvas
(11). 1 - kv. 25f, 2 - kv.
23i, 3 - kv. 24j, 4 - kv. 24f,
5 - kv. 31h, 6 - kv. 53j,
7 - kv. 14i, 8 - kv. 16f,
9 - kv. 46k, 10 - kv. 44j,
11 - kv. 25g, 12 - kv. 31j
(LNM)

nugarėlėje – 6 gilios įstrižos duobutės, į kurias, be abejo, irgi turėjo būti įstatomi kokie nors dantys. Ranteliai ant gūbrio, atrodo, likę nuo virvelės.

Iš kaulų, o ypač žvėrių dantų, buvo daromi kabučiai – amuletai (pav. 274). Vienas amuletas (kv. 24f) padarytas iš 10,8 cm ilgio ruonio stipinkaulio, jo sąnarinė galvutė buvo aplyginta ir joje statmenai buvo pragręžta skylutė (pav. 276:3). Vis dėlto dauguma (23 egz.) amuletų buvo padaryta iš šerno priekinių dantų (pav. 274:5) bei ilčių. Triskart pasitaikė rasti po du priekinius dantis šalia, tad galima manyti, kad jie buvo nešiojami poromis. Poroje rasti ir iš šerno ilčių išpjautų plokštelių gabalai (pav. 275:11). Kiti amuletai – tai 12 briedžio ar elnio priekinių dantų (pav. 275:1-4, 6), 7 iš ruonio ilčių (pav. 275:7, 9). Be to, rastos 6 bebros ilčių plokštelių, kurios būdavo

prisiuvamos prie drabužių, liekanos. Atskirai minėtinas 1,9 cm ilgio odos gabaliukas, aplipdytas mažo bebruko dantukais.

Gintarinių dirbinių nebuvo daug (V lent.). Surinkta 1036 gintaro gabalėliai, ir jie buvo paplitę visame plote. Iš jų tik 196, t.y. 18,5%, buvo apdirbti.

Didžiąją dalį sudarė sagutės ir jų dalys (82 egz.), beveik visos lęšio pavidalo, 1,5–2 cm skersmens, retai 0,8–1,1 cm ir 3,5 cm skersmens (pav. 277:4, 8; 278:13–21). Daug jų buvo tik retušuota, dažnai gręžta tokia nebaigta sagutė, o perlūžusi dar taisyta. Tik pačios mažiausios prieš pragręžiant dar nugludintos. Keturkampių sagučių (pav. 278:16) rasti tik 3 ruošiniai. Taip pat ir segmentinio pjūvio apskritų sagučių buvo tik 3 egzemplioriai.

Laivelinės sagės (3 egz.) – tai patys puošniausi papuošalai, bet gana reti. Pusė tokios sagės rasta atsitiktinai šalia 6-osios radimvietės (pav. 277:5). Ji buvo iš šviesaus neskaidraus gintaro, paviršiuje neryški išilginė briauna – skylutės pragręžtos kiaurai. Dvi kitos, rastos perkasoje, taip pat buvo kiaurai pragręžtos (pav. 278:10, 11). Išlikusi sveikoji buvo 6,6 cm ilgio ir 2,4 cm pločio, lęšio pjūvio, labai nuzulinta nuo nešiojimo.

Kabučiai (49 egz.) buvo padaryti iš atitinkamų gintaro plokštelių, tačiau pasistengta jiems suteikti dailesnę trapecinę ar ovalią formą – jie buvo gaubtomis kraštinėmis bei įgaubtu pagrindu (pav. 277:1-3; 279:1-9). Didžiausias ruošinys (kv. 39i) buvo iš skaidraus gintaro, 5,3 cm ilgio, tačiau nebaigtas. Ilgiausias kabutis (kv. 37k) buvo 8,9 cm ilgio ir 3,5 cm pločio (pav. 278:1), mažiausiojo (pav. 278:4) ilgis siekė 2,6 cm. Skylutės daugiausia buvo gręžtos V pavidalu, tačiau kelios buvo ir statmenos, tik išdilusios nuo nešiojimo. Vienas kabutis (pav. 278:2) buvo sutaisytas siūlais pragręžus skylutes. Dalys rastos atskirai (kv. 17 g). Vienas kabutis buvo papuoštas duobutėmis (pav. 277:1).

Iš vamzdelinių karolių ir jų ruošinių (27 egz.) matyti jų gamybos stadijos (pav. 277:6; 278:22, 26). Gludinti vamzdeliniai karoliai visi buvo per vidurį pastorinti, o vienas buvo dar šone pragręžtas (pav. 278:23, 24). Kito tokio, šone pragręžto, liko nepavykęs ruošinys (pav. 278:25).

Rastas tik 1 sveikas skridinys (kv. 58 l) iš šviesaus neskaidraus gintaro su mažu juosvu intarpėliu, lęšio pjūvio, su cilindrine skylute (pav. 278:12). Skersmuo – 3 cm. Antrojo buvo likusi tik 3,6 cm skersmens pusė su V pavidalo skylute. O trečiasis, matyt, buvo storos apvalios grandies retušuoto ruošinio gabalas.

Gintarų buvo aptikta beveik visame tyrinėtame plote. Dirbiniai ar bent jų ruošiniai buvo susikcentravę keturiuose vienodo dydžio ploteliuose (pav. 279). Šalia jų buvo ir daugiau nuoskalų bei žaliavos. Dirbiniai buvo gana vienodi, tad galima manyti, kad ten buvo vietelės (pastatai?), kuriose apdirbamasi gintaras. Be šių keturių plotelių, aptikta ir pavienių dirbinių.

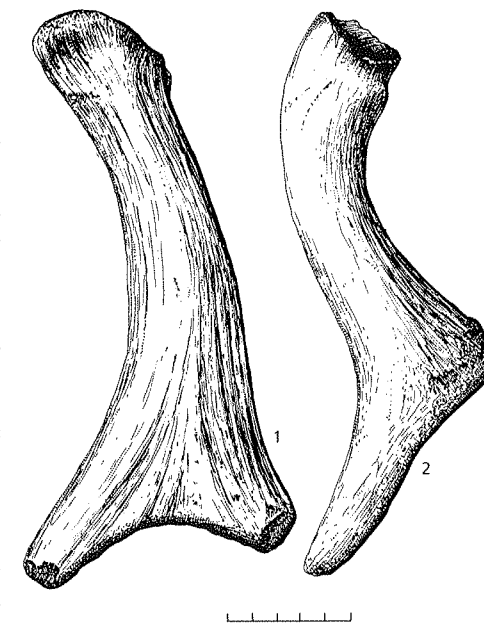

273 pav.
Šventosios 6-osios rad.
briedžio rago kastuvėliai.
1 - kv. 28j, 2 - kv. 59g
(LNM)

V lentelė.

Gintariniai dirbiniai

Lęšinės sagutės ir jų dalys	32
Sagučių ruošiniai ir jų dalys	47
Keturkampių sagučių ruošiniai	3
Laivelinės sagės ir jų dalys	3
Kabučiai ir jų dalys	28
Kabučių ruošiniai ir jų dalys	21
Vamzdeliniai karoliai	5
Karolių ruošiniai ir jų dalys	22
Skridiniai ir grandys	3
Gludinti fragmentai	2
Ruošinių fragmentai	3
Nuoskalos	763
Natūralūs	104
Iš viso	1036

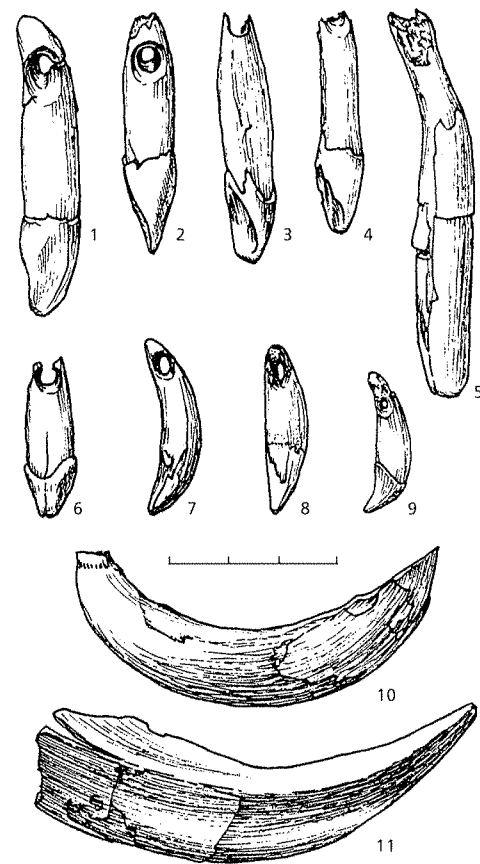

274 pav.
Šventosios 6-osios rad. žvėrių dantų kabučiai-amuletai.
1 – kv. 33i, 2 – kv. 20g, 3 – kv. 39g, 4 – kv. 26h,
5 – kv. 30e, 6 – kv. 20g, 7 – kv. 32g, 8 – kv. 26e,
9 – kv. 28h, 10 – kv. 31g, 11 – kv. 30k (LNM)

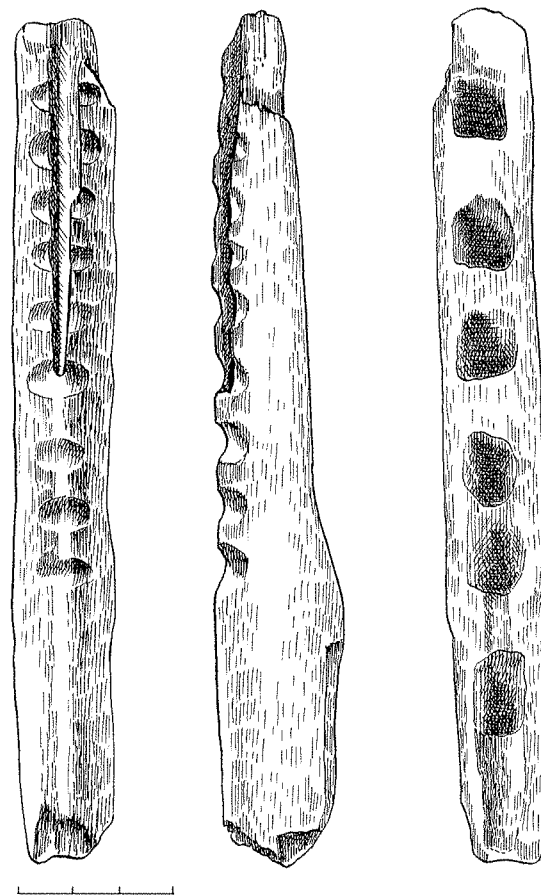

275 pav.
Šventosios 6-osios rad. raginis dirbinys kv. 48i (LNM)

Galima pažymėti, jog šie dažniausiai išbaigti ir nešioti, jau ne dirbtuvių palikimas. Tai laivelinės sagės, skridiniai, vamzdeliniai karoliai pastorintu viduriu.

Mediniai dirbiniai vartoti visose ūkio šakose. Be abejo, turėjo būti likusių strėlių kotelių, tačiau iš nuolaužų juos sunku atpažinti. Bet iečių kotas atpažinti net iš nuolaužų nėra sunku. Ietys buvo daromos iš storo medžio – uosio – liemens išskeltos dalies. Jos buvo 2–3,5 cm storio. Apatinis galas smailus ir paprastai paplotas. Nulūžęs medinis smaigalys galėjo būti ieties viršūnė (pav. 280:5).

Vieną neįprastos formos dirbinį (kv. 25h) galima būtų laikyti svaidomuoju ginklu (bumerangu) (pav. 280:1). Jis padarytas iš uosio, buvo per vidurį šešiakampio pjūvio, galuose plokščio keturkampio. Jo ilgis 41 cm. Tos pačios paskirties galėjo būti dar keli lenkti kieto medžio – uosio – gabalai.

Tačiau daugiausia aptikta žūklės priemonių. Nuo žvejybos tinklų likusios tik plūdės ir pora branktų.

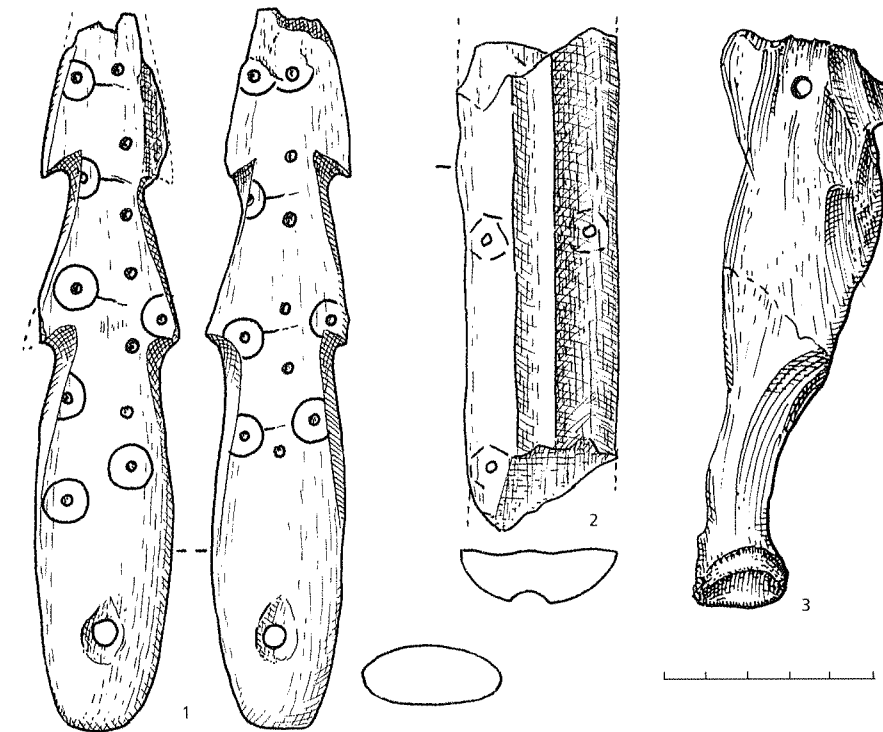

276 pav.
Šventosios 6-osios rad. ornamentuotas kaulinis žeberklas (1), peikenos (?) dalis (2) ir pragrėžtas ruonio kauliukas-amuletas.
1 – kv. 29d, 2 – kv. 30e,
3 – kv. 24f (LNM)

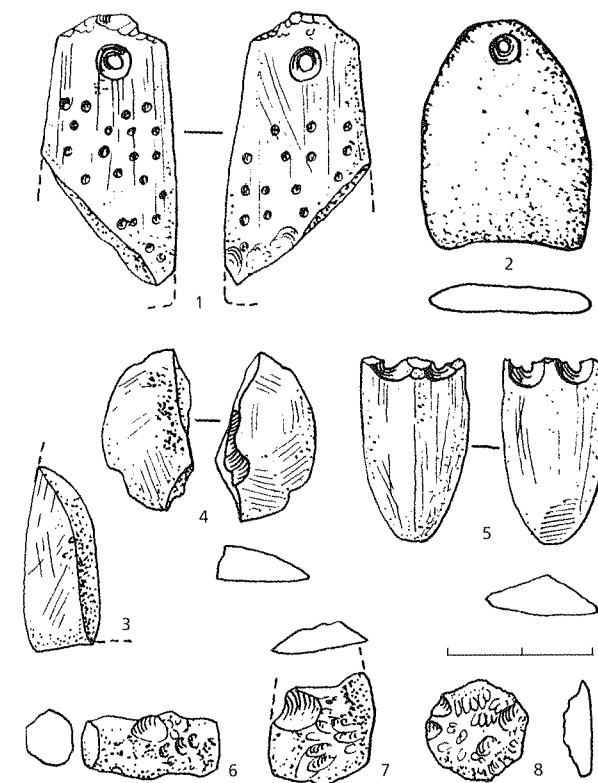

277 pav.
Šventosios 6-osios rad. atsitiktiniai gintariniai papuošalai (LNM)

278 pav.

Šventosios 6-osios rad.
gintariniai papuošalai.
1 – kv. 37k, 2 – kv. 17g,
3 – kv. 42i, 4 – kv. 40j,
5 – kv. 51i, 6 – kv. 54f,
7 – kv. 16h, 8 – kv. 55l,
9 – kv. 54l, 10 – kv. 17h,
11 – kv. 25c, 12 – kv. 58l,
13 – kv. 44g, 14 – kv. 38h,
15 – kv. 18g, 16 – kv. 56j,
17 – kv. 15b, 18 – kv. 48l,
19 – kv. 36g, 20 – kv. 24i,
21 – kv. 54i, 22 – kv. 74g,
23 – kv. 60l, 24 – kv. 20h,
25 – kv. 59m, 26 – kv. 60l
(LNM)

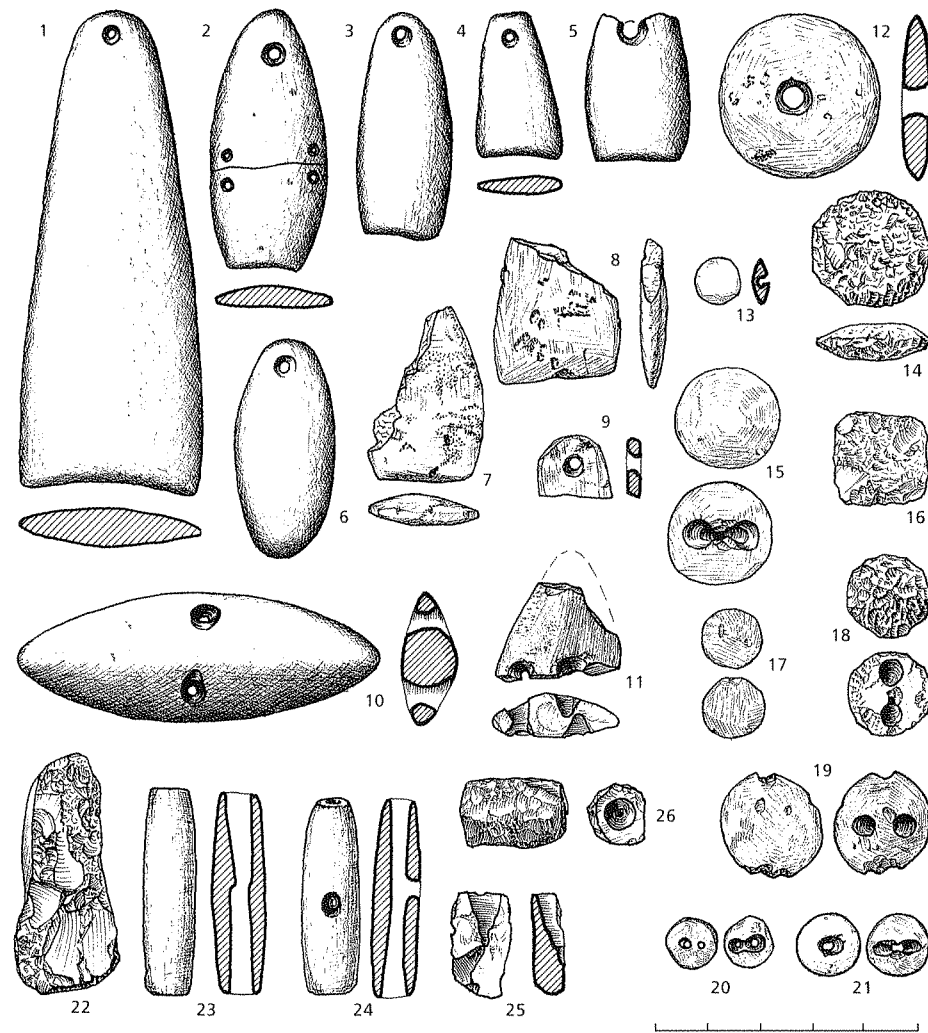

Plūdžių surinkta 30 egzempliorių. Jos gana įvairios, galima išskirti 5 tipus, o patys tipai turi įvairius variantus. Būta suktinių beržo tošies plūdžių (1-asis tipas), tačiau apie jas tegalima spręsti iš visame plote pabirusių tošies gabaliukų. Pušies žievės plūdės išlieka geriau. Pastebėta, kad vienodos plūdės būdavo greta viena kitos – matyt, nuo vieno tinklo. Viduriniame perkaso plote rastos 5 trapecinės plūdės (2-asis tipas) su didele skylute (pav. 281:1). Tačiau dauguma plūdžių (18 egz.) buvo ovalios (3-iasis tipas), priplotais galais ar beveik keturkampės (pav. 281:3, 4, 8). Netoli viena kitos rastos po kelias beveik identiškos plūdės. Viena buvo skersai apvyniota beržo tošimi – gal sutaisyta? 4-asis tipas – tai laivelio pavidalo plūdės įpjautais galais, su išilginiu griovelio (pav. 281:5, 7, 10). Viena buvo perlūžusi ir toliau vartota su skylute griovelyje. Rastos 3 tokios plūdės nuo vieno tinklo. Pora tokių plūdžių, be griovelio, buvo ir įsmaugtais šonais. 5-asis plūdžių tipas – tai mažytės apskritos ar ovalios plūdelės su skylute per vidurį (pav. 281:9).

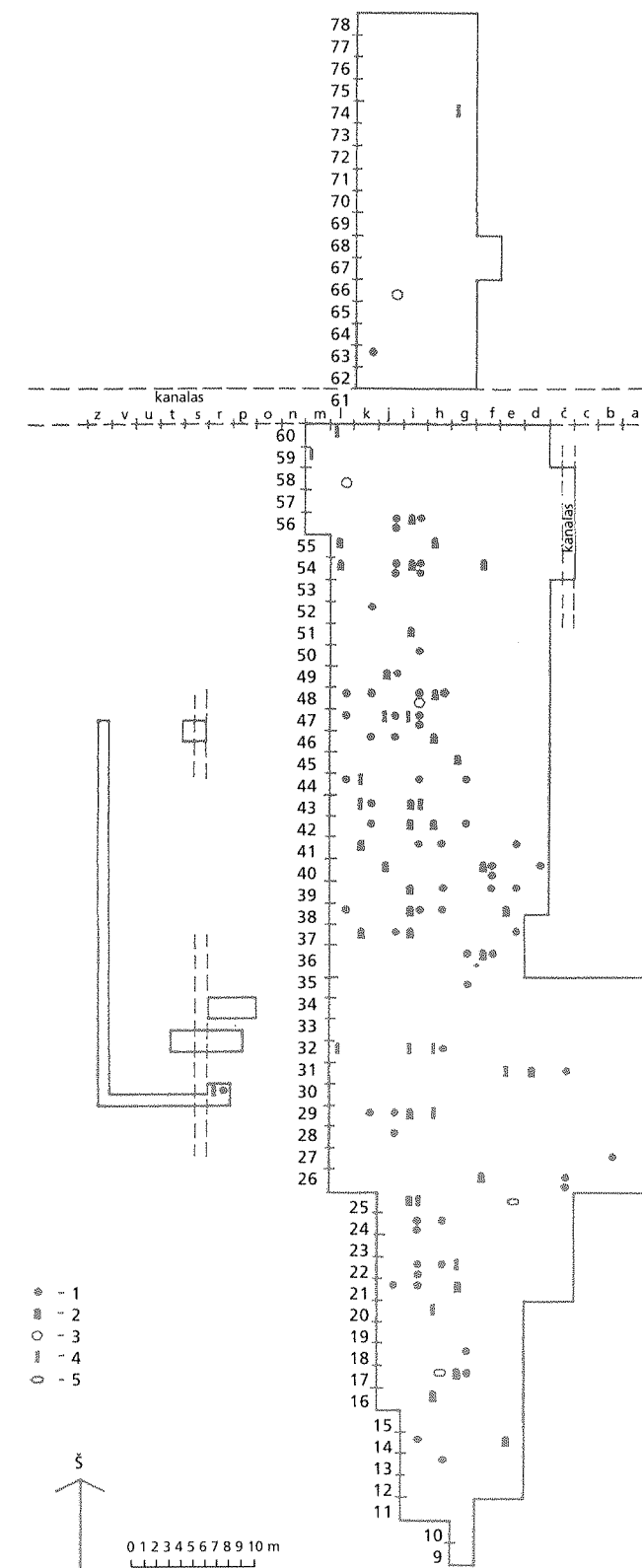

279 pav.

Šventosios 6-osios rad.
gintarinių dirbinių
išsidėstymas tyrinėtame
plote. 1 – sagutės,
2 – kabučiai, 3 – grandys,
4 – vamzdeliniai karoliai,
5 – laivelio pavidalo sagės

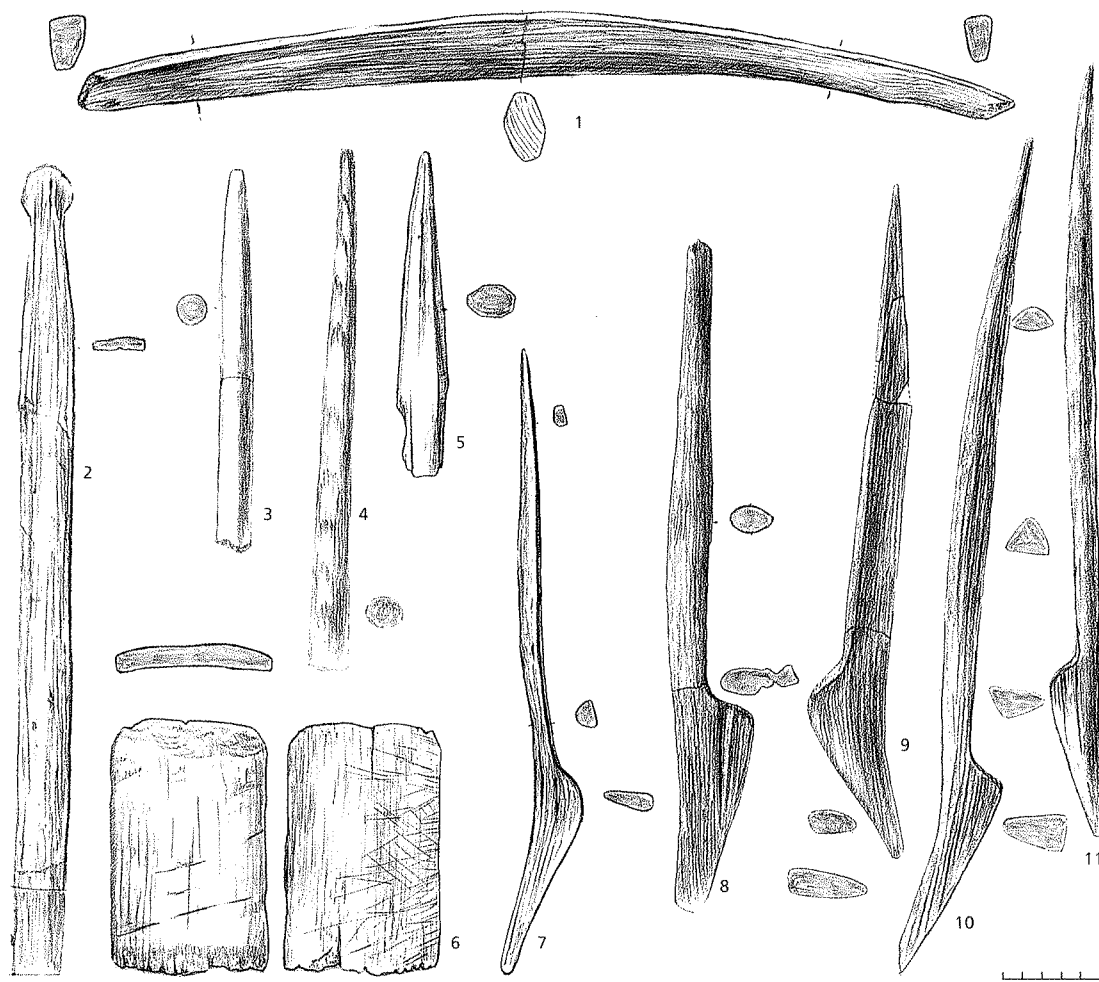

280 pav. Šventosios 6-osios rad. medinis svaidomasis ginklas (1), strėlių koteliai (3, 4), ietigalis (5), ungurių šakių dalys (6-11), lentelės (2, 6). 1 – kv. 25h, 2 – kv. 45i, 3 – kv. 30j, 4 – kv. 48i, 5 – kv. 20h, 6 – kv. 36i, 7 – kv. 13h, 8 – kv. 70g, 9 – kv. 70h, 10, 11 – kv. 45i (LNM)

Ryškių tinklų branktų, galima sakyti, neaptikta, rasti tik keli spėjami gabalai. Tai 7,4 cm ilgio lazdos dalelė su neryškia buožele gale. Gali būti, kad branktas buvęs ir 119 cm ilgio ir 2,8 cm pločio, 0,6 cm storio lentelė su gunkleliu viename gale ir antro gunklelio pėdsakais kitame (pav. 280:2). Rasta dar keletas dirbinių nuolaužų su buoželėmis galuose. Stambiausias (pav. 282:3) buvo padarytas iš storo medžio ketvirčio, 2,8 cm storio ir 2 cm pločio. Jis labai panašus į tinklo branktą, tačiau padarytas ne iš lazdos, tad galbūt tai rimtesnio dirbinio dalis. Visi jie buvo padaryti iš uosio.

Iš bučių buvo likusios tik plačiai paplitusios pušinių skalų nuolaužos.

Butinių nebuvo gausu – rasti tik du geriau išlikę uosiniai butiniai ir vienas galiukas iš juodalksnio. Geriausiai išlikęs (kv. 53h-i) buvo 149 cm ilgio, 6,2 cm pločio per vidurį ir 2,4 cm storio, beveik pusapvalio pjūvio (pav. 282:1), per vidurį iš abiejų pusių išskobta plačia skylute, su dviem užkabomis ir mažyte įduba netoli viršūnės. Jis buvo gana gerai išlikęs, nes gulėjo pačiame kultūrinio sluoksnio dugne, po storu puodų šukių sluoksniu

(pav. 283). Antro butinio buvo išlikusi tik 92 cm ilgio dalis (pav. 282:2) (kv. 72i), labai apnykusi, sutrupėjusi.

Prie butinių galbūt reiktų paminėti ir savotišką 138 cm ilgio uosinę kartį, rastą netoli sveikojo butinio (kv. 52i-j) (pav. 282:7). Vienas jos galas ovalaus pjūvio, 3,1 cm pločio, su kyšulėliu viršūnėje. Toliau kartis nudrožta taip, kad likusi tik 2,6 cm pločio ir 1,2 cm storio, trikampio pjūvio (gal nuo išsivertusio stavario?) lentelė iki 3,2 cm platančiu ir plonėjančiu galu su dviem mažomis skylutėmis. Gali būti, kad nuo tokios pat karties išlikusi ir atskira 23,6 cm ilgio dalelė (kv. 78h) – jungiamoji užtvankos karčių dalis. Jungiamoji butinių kartis galėjusi būti ir apvali kartis su kyšulėliu gale (pav. 282:4).

Unguriams gaudyti rastos dvi uosinių šakių poros ir viena atskira šaka. Šiaurinėje perkastos dalyje (kv. 70g ir h) rastosios poros (pav. 280:8, 9) šakos nebuvo visai vienodos, ilgis 34,5 cm ir 35 cm, be to, kotelis nevienodai išriestas. Atrodo, komplektas buvo tik sutaičytas. Taip pat ir antrosios poros šakos, rastos apie perkastos vidurį (kv. 45i), buvo nevienodo ilgio – 39,8 cm ir 43,5 cm – ir formos (pav. 280:10, 11). Trečiųjų šakių (kv. 13h) išlikusi tik viena 31,8 cm ilgio šaka (pav. 280:7).

Retai aptinkamas dirbiny – tai peikena susmaugta rankena su buožele viršūnėje, be antgalio (pav.282:5). Dažniau būdavo randami tik kauliniai peikenų antgaliai, vadinti peikenomis. Minėtoji peikena buvo labai supleišėjusi, nes padaryta iš klevo, kuris labai linkęs pleišėti ir trauktis.

Luotų fragmentų nerasta, bet surinkti 24 irklai bei jų dalys. Visi irklai uosiniai, gana panašūs. Būdingi irklai siauromis bukais galais mentėmis, tolygiai pereinančiomis į kotą. Geriausiai forma matyti iš, tiesa, labai sunykusio radinio (kv. 16g) (pav. 284:2). Irklas buvo 107 cm ilgio, jo mentės ilgis 34,5 cm, plotis 6 cm. Kito panašaus irklo (kv. 44i) kotas buvo nulūžęs ir gulėjo atskirai (pav. 284:6; 286:1). Jo mentė buvo 46 cm ilgio, 6,7 cm pločio, lęšio pjūvio. Nuo jų mažai skiriasi ir irklai, kurių mentės į galą siaurėja, o kotas į galą storeja. Vienas toks irklas (kv. 48h) buvo išlikęs sveikas (pav. 284:1). Jis buvo 93 cm ilgio, mentė 36 cm ilgio, 6 cm pločio, plokščio lęšio pjūvio. Buvo irklų ir dar labiau smailėjančia mente (pav. 285:9, 11). Nemažai išliko atskirų menčių gabalų, kai kuriose matyti ryškus išilginis rumbelis – gal nuo išsivertusio stavario (pav. 285:1-6, 12). Buvo ir labai mažų plonų irkliukų (pav. 284:10). Visai suploti ir smarkiai aprtrupėję menčių gabalai atpažįstami iš išsivertusio stavario,

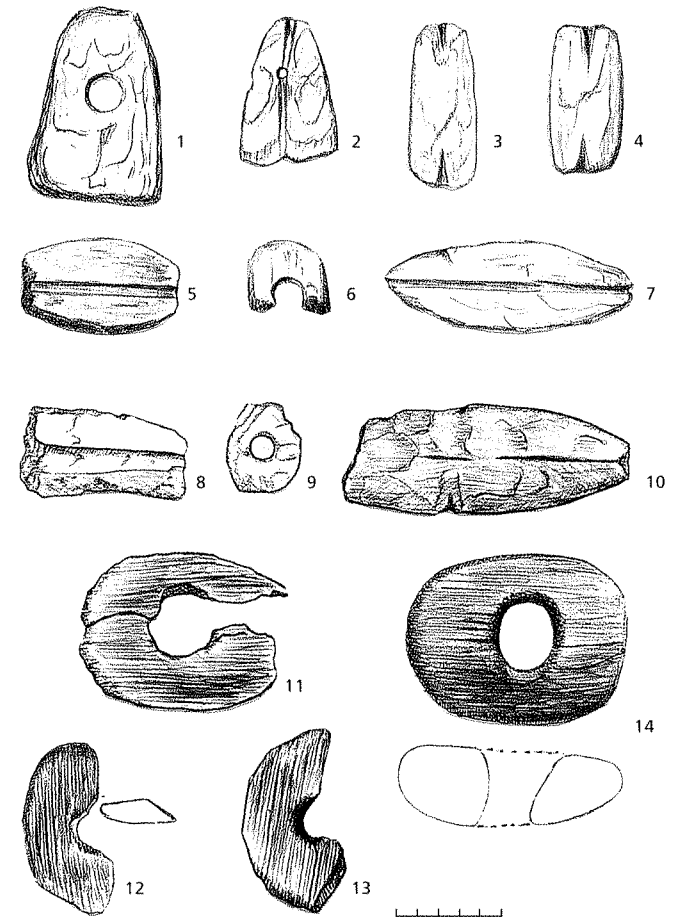

281 pav. Šventosios 6-osios rad. mediniai ir pušies žievės atspiriamųjų lazdu antgaliai (1-3) ir pušies žievės plūdės (4-11). 1 – kv. 51d, 2 – kv. 41g, 3 – kv. 31c, 4 – kv. 46i, 5 – kv. 46d, 6 – kv. 42j, 7 – kv. 51g, 8 – kv. 37k, 9 – kv. 18g, 10 – kv. 43i, 11 – kv. 63j, 12 – kv. 30j, 13 – kv. 60g, 14 – kv. 13h (LNM)

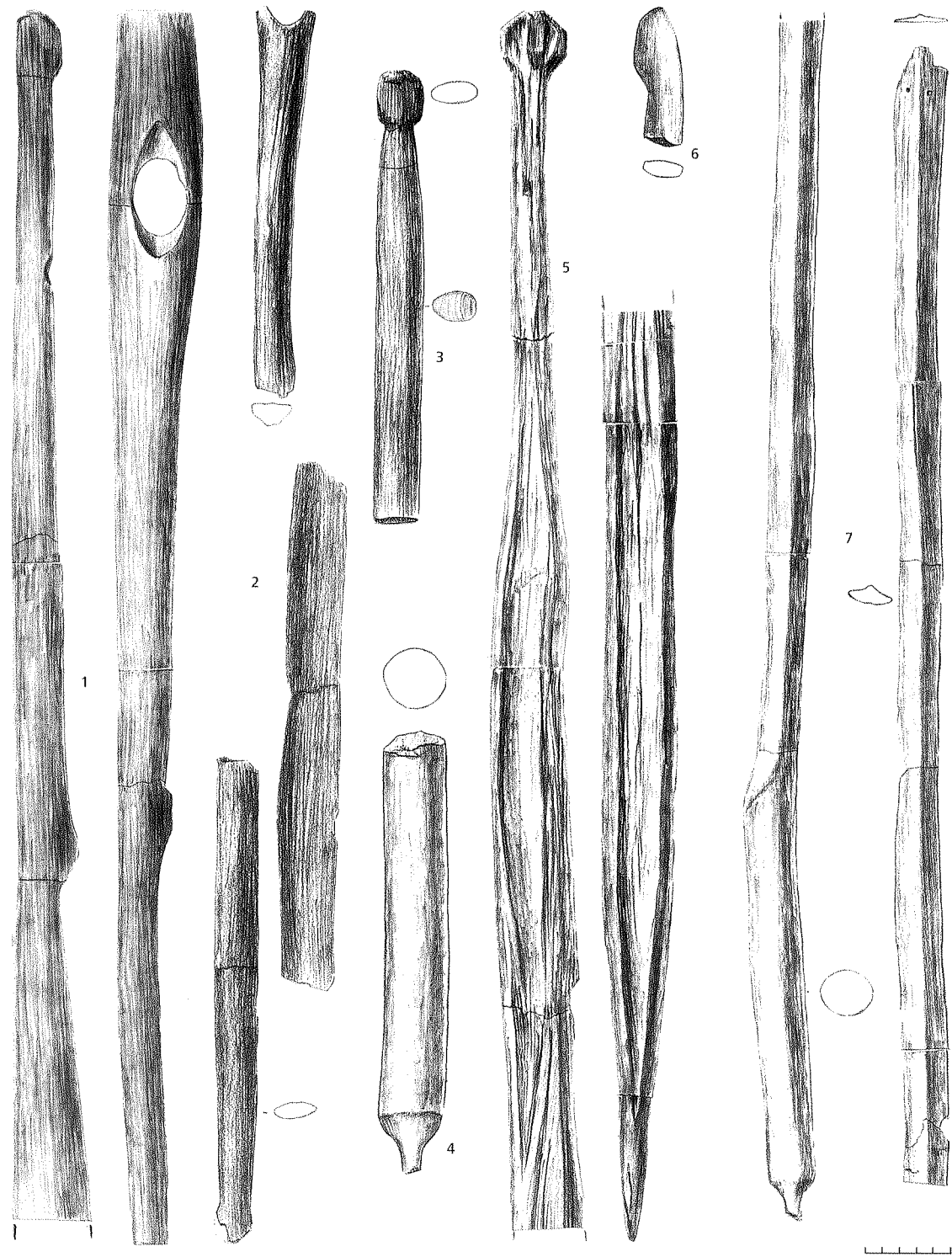

282 pav.
Šventosios 6-osios rad. butiniai (1, 2, 6), branktas (3), peikena (5), spyriai (4, 7). 1 – kv. 53h–i, 2 – kv. 72i, 3 – kv. 76h, 4 – kv. 18h, 5 – kv. 45g, 6 – kv. 78h, 7 – kv. 52i–j (1–4, 6, 7 – LNM, 5 – JM)

jeigu jie padaryti iš vidurinės medžio dalies, o dažnai taip ir būna.

Atskirą grupę sudarė plokšti irklai, kurių apie 10 cm pločio mentė ryškiai atskirta nuo koto. Iš jų tik vienas buvo geriau išlikęs (kv. 28k), jis buvo 142 cm ilgio, tačiau turėjo būti ilgesnis, nes mentės išlikusi tik 28 cm ilgio dalis (pav. 285:7). Mentė buvo 9,5 cm pločio. Antro tokio pat irklo, gal minėtojo porinio (kv. 26f), išlikusi tik nulūžusi dalis (pav. 283:3). Kitų dalys dar mažesnės (pav. 285:10).

Turėjo būti ir trečiojo tipo irklų – su ilgu liežuviu viršūnėje. Išlikę du tokie liežuviai. Vieno 24,5 cm ilgio liežuvio gale išlikę plėtančios mentės žymių (pav. 285:8).

Taip pat rasta irklų nuolaužų bei ruošinių (pav. 287).

Šalia irklų minėtinos ir atspiriamųjų lazdų galvos – skridiniai su pailga skylute, kurių aptikta 5 egzemplioriai, padaryti iš ąžuolo ir uosio. Geriausiai išlikęs (pav. 281:14) buvo ovalus, kiek labiau gaubta viena puse. Išskobta didelė, ovali, į vidų siaurėjanti skylė. Skridinio ilgis 10,2 cm, plotis 7,5 cm, storis 3,2 cm. Kitų išlikusios tik dalys (pav. 281:11–13).

Mediniai buvo ir pagrindiniai žemės darbo įrankiai. Pasakyti, ar rastosios 3 uosinės kaplių galvos buvo žemės darbo įrankiai (pav. 288), sunku, nes jos labai plonos ir labai prastai išlikusios, perdžiūvusios. Ilgiausia galva buvo 22,5 cm, kitos dvi 17,5 cm ir 15 cm ilgio. Visos jos buvo padarytos iš vidinės medžio liemens dalies, kotas iš šakos. Gali būti, kad nuo kaplio išlikęs kotas (pav. 292:9), jis taip pat uosinis.

Ypač svarbią vietą užima mediniai rankiniai arklai, padaryti iš uosio. Ilgiausias (kv. 51g–h) buvo 63 cm ilgio, 7 cm storio kotu, kiek išriestu tik prie pat galvos (pav. 289:1; 291). Galva buvo kaplio pavidalo, beveik keturkampiu 17 cm ilgio ir 6,5 cm pločio aptašytu padu. Koto nugarėlėje buvo 24 cm ilgio užkirtimas. Šis prasčiausiai išlikęs, nes padarytas iš persimetusios šakos, todėl įsprogęs per visą ilgį. Ašmenys iš abiejų pusių labai nuplokštinti, iš pado pusės matyti išilginių ruoželių – darbo žymių. Labai panašus ir antrasis arklas (kv. 16h) (pav. 289:4), tik kiek labiau gaubtas, 55 cm ilgio, stora, pusapvalio pjūvio, kaplio pavidalo, 15,3 cm ilgio galva, keturkampiu padu. Ašmenų plotis 5,6 cm. Jo kotas buvo 6,3x5,6 cm storio, nugarėlėje 17 cm ilgio užkirtimas. Koto nugarėlės pusėje buvo matyti įsirėžusio diržo žymės. Ašmenys nuo paviršiaus gražiai nuleisti kaip kaplio. Padas nulygintas, tačiau įžiūrimos skersinės ir įstrižinės drožimo žymės. Pats ašmenų kraštas sumuštas, atrodo, nuo žemės darbo, tačiau ne kapojant kaip kapliu, o stumiant žemę ištisiniu ruožu (pav. 290:1, 2).



283 pav.
Šventosios 6-osios rad. butinis po puodų šukėmis *in situ* (kv. 53h–I)

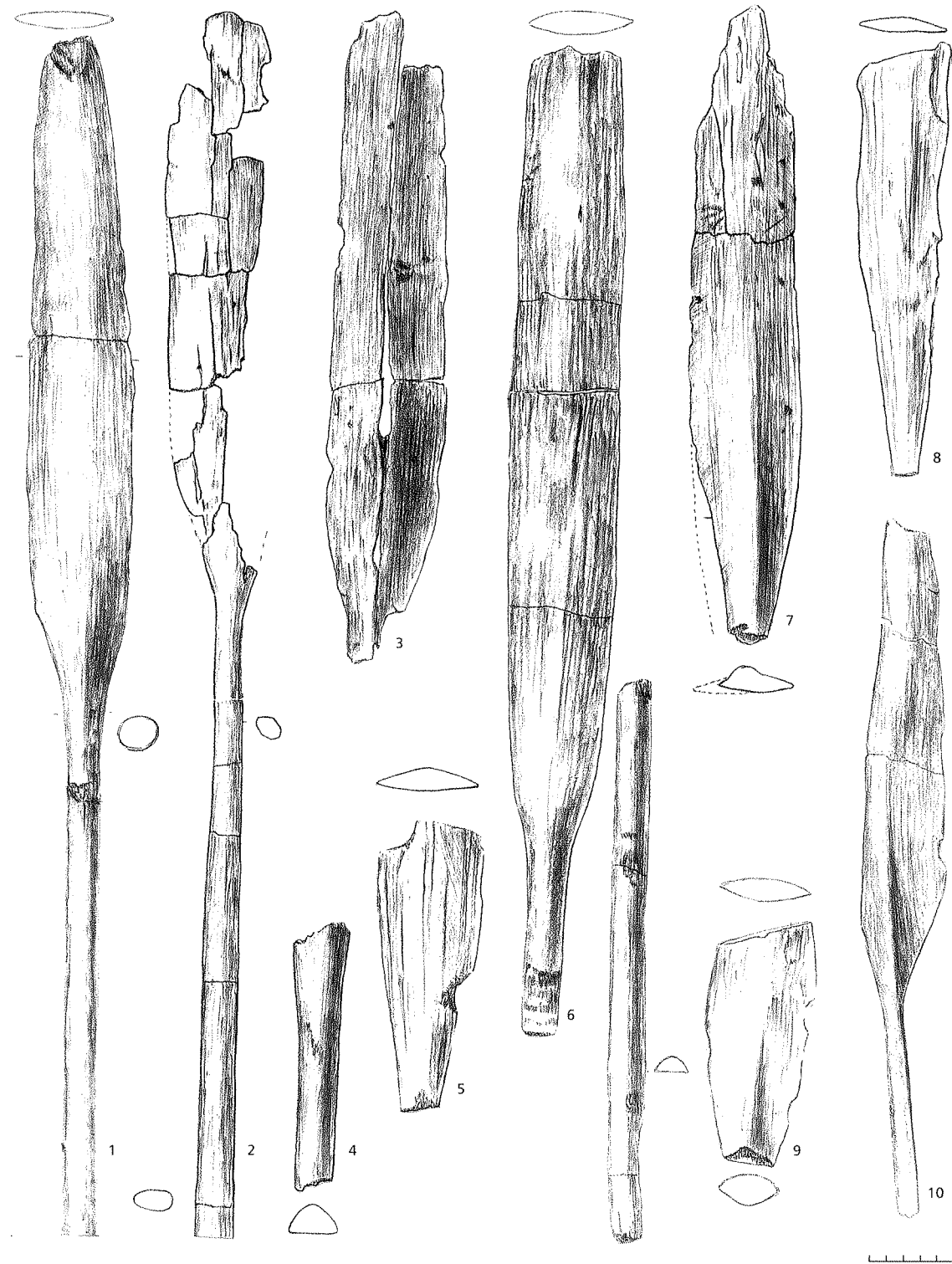

284 pav.
Šventosios 6-osios rad. irklai. 1 – kv. 48h, 2 – kv. 16g, 3 – kv. 49j, 4 – kv. 36j, 5 – kv. 20h,
6 – kv. 44i, 7 – kv. 21h, 8 – kv. 20g, 9 – kv. 30g, 10 – kv. 39e (LNM)

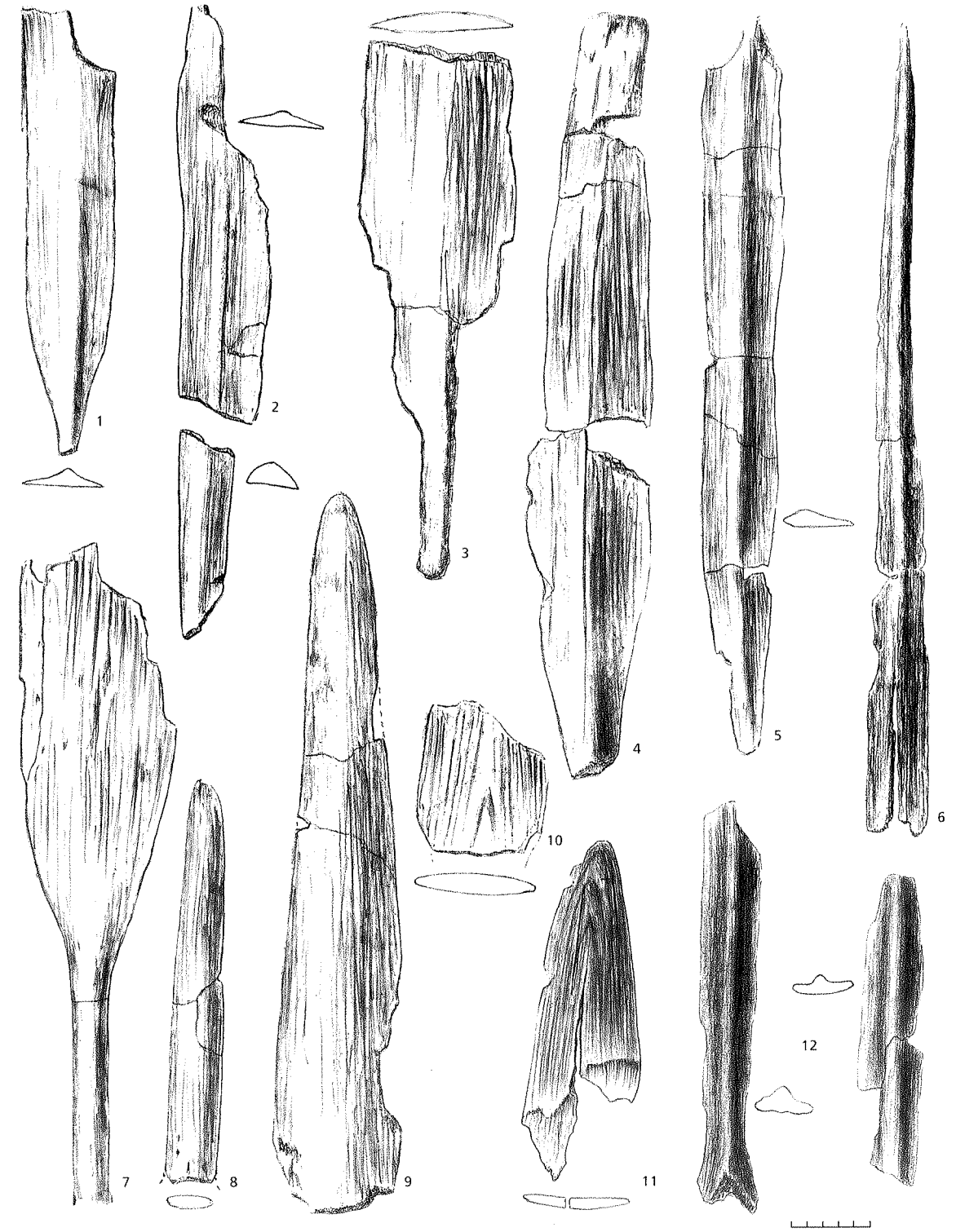

285 pav.
Šventosios 6-osios rad. irklai. 1 – kv. 27f, 2 – kv. 38j, 3 – kv. 28f, 4 – kv. 29i, 5 – kv. 52i,
6 – kv. 49j, 7 – kv. 28k, 8 – kv. 26g, 9 – kv. 30e, 10 – kv. 27f, 11 – kv. 55i, 12 – kv. 74i (LNM)



286 pav.
Šventosios 6-osios rad. irklai
in situ. 1 – kv. 44i, 2 – kv. 48h

Kiek skiriasi mažasis (kv. 46i), 44 cm ilgio, arklas (pav. 289:3). Jo kotas buvo iš visų pusių aptašytas, beveik keturkampio pjūvio, patogiai išriesta rankena. Jo ašmenys stori, iš viršaus apvalūs, bet nuleisti. Iš šonų ir apatinės pusės maždaug per 4 cm ašmenys gerokai sumušti ir aptrupėję, atrodo, nuo žemės vagojimo (pav. 290:4). Padas tik per vidurį išilgai siaurai nuskeltas, panaikinant medžio apvalumą. Galvos ilgis 16,9 cm, plotis 5,1 cm.

Ketvirtąjį egzempliorių (kv.48j) greičiau galėtume vadinti vagojamąja lazda, o ne arklų (pav. 289:2). Tai uosio šaka be žievės nulygintu paviršiumi ir viršūne. Lenktoji dalis 27 cm ilgiu nuploninta beveik per pusę, galas plokščiai nudrožtas, yra 3,6 cm pločio, su aiškiais darbo žymėmis (pav. 290:3). Viso dirbinio ilgis lenkta linija – 58,5 cm.

Mediniai buvo ir namų ūkio derliaus apdorojimo įrankiai. Rasti du uosiniai kulstai. Geriausiai išlikęs (kv. 12h) buvo 45 cm ilgio, 5,5 cm pločio ir 2–3 cm storio dirbinys (pav. 292:10) su įsmaugta rankena, kuri baigiasi buožele. Antrojo kulsto (kv. 28j) buvo likusi tik 36,5 cm ilgio apdegusi ir suskeldėjusi dalis su rankenos buožele (pav. 292:11).

Panašiam darbui taikytos ir kultuvės, nors jos dažniausiai buvo skirtos riešutams gliaudyti. Jų šioje radimvietėje išliko tik 4, iš jų viena (kv. 25d) kiek aiškesnė (pav. 294:6). Ji buvo 24,5 cm ilgio, trapeicine 9,5 cm pločio galva, tačiau blogai išlikusi, nes padaryta iš klevo, ir toje vietoje kultūrinis sluoksnis buvo plonas. Kitų likusios tik nuolaužos: viena uosinė (pav. 294:10), kitas kotas iš gluosnio ar blindės (pav. 294:5).

Iš svarbiausių namų ūkio priemonių likę kirvakočiai ir movos. Rasta 10 kirvakočių, kurių dauguma iš medžio šakumos, smailai nudailinta galvute, sveikieji dažnai dar turi nežymų gunklelį koto gale. Vienas buvo padarytas iš klevo vienas iš uosio, vienas iš ievos/šermukšnio, kiti visi ąžuoliniai. Kotai buvo gana ilgi. Ilgiausias (kv. 46i) buvo iš atskeltos medžio liemens dalies su atšaka, tik galva buvo palikta viso liemens storio. Ilgis 67 cm (pav. 292:1). Kitas, 49,8 cm ilgio, kotas (kv. 41d) buvo lėšio pjūvio (pav. 292:5). Pasitaiko kirvakočių su viršūnėje palikta ilgesne liemens dalimi (pav. 292:1) ir nelabai dailiai nuplokštintų. Dar vienas gana gerai išlikęs kotas (kv. 29g) buvo 45,5 cm

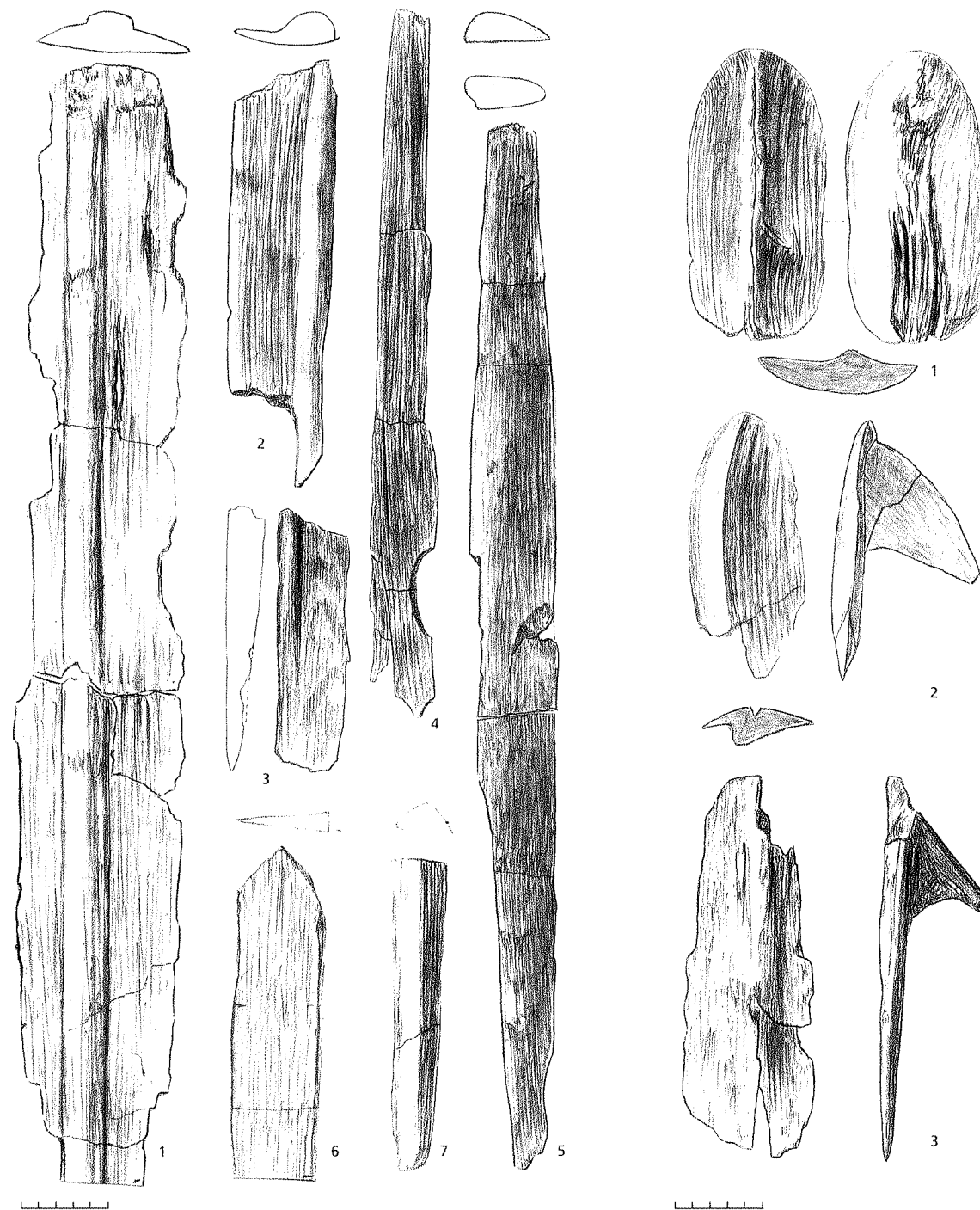

287 pav.
Šventosios 6-osios rad. mediniai ruošiniai bei dirbinių dalys.
1 – kv. 19 – 20h, 2 – kv. 37k, 3 – kv. 71g, 4 – kv. 71h,
5 – kv. 54f, 6 – kv. 46i, 7 – kv. 52h (LNM)

288 pav.
Šventosios 6-osios rad. medinių
kapliukų galvos. 1 – kv. 41g,
2 – kv. 39i, 3 – kv. 15h (LNM)

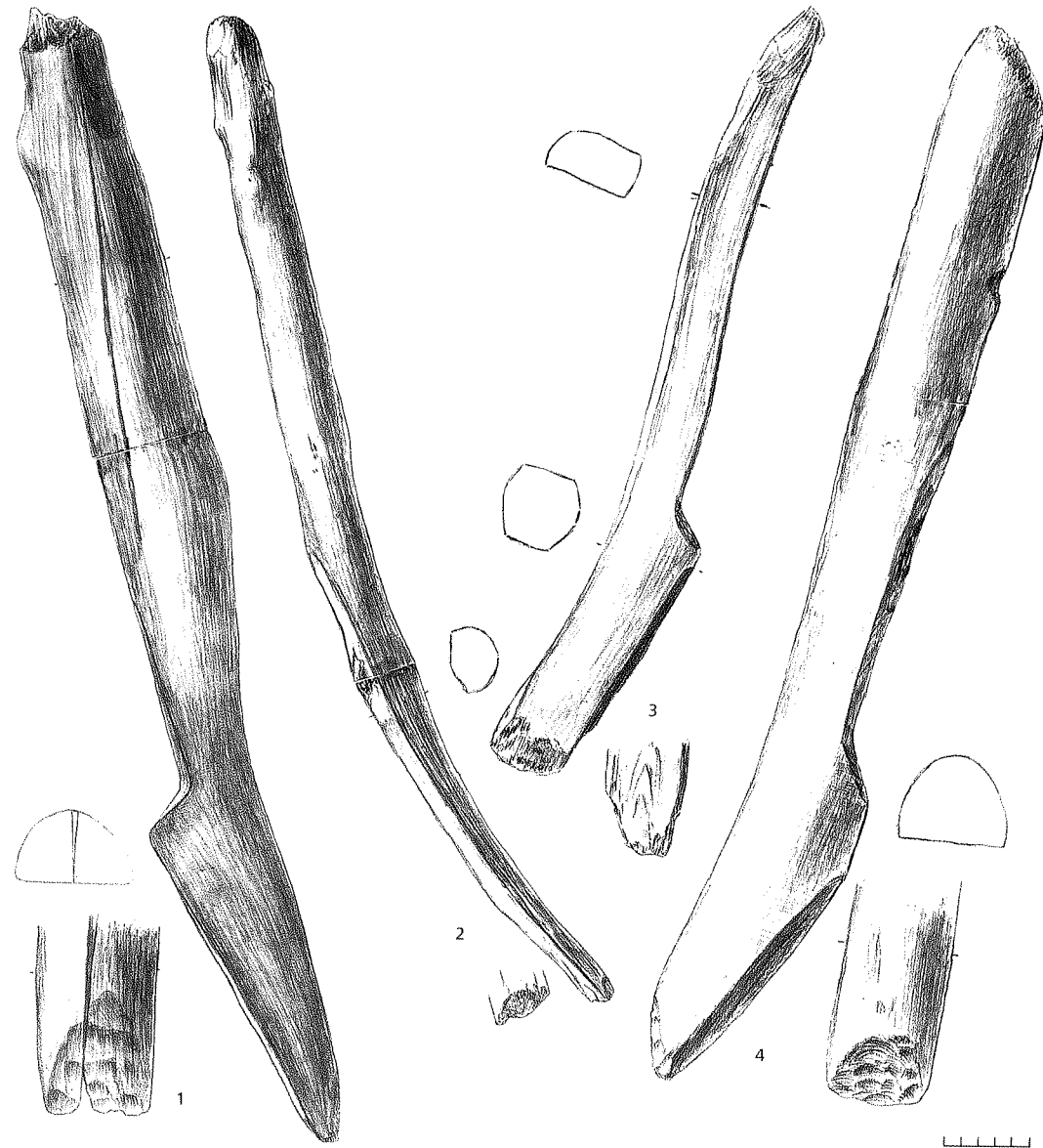

289 pav.
Šventosios 6-osios rad.
mediniai rankiniai arklai.
1 – kv. 51g–h, 2 – kv. 48j,
3 – kv. 46i, 4 – kv. 16h
(LNM)

ilgio (pav. 292:3), jo galas susiaurintas, su neryškia buožele. Labai panašus į jį ir mažas kotelis, 28,5 cm ilgio (pav. 292:7), taip pat su gunkleliu koto gale. Dar 5 kotų išlikusios tik galvos (pav. 292:2, 6, 8).

Kotui sujungti su kirveliu buvo vartojamos movos (pav. 293), kurių surinkta 12 dalių. Viena buvo klevinė, keturios uosinės, visos kitos ąžuolinės. Forma gana vienoda: išorėje abiejuose galuose rumbai, vidinėje pusėje du grioveliai – kotui ir ašmenims. Didžiųjų movų rumbas prie koto – trumpesnis, prie ašmenų – ilgesnis. Geriau išlikusi movos pusė (kv. 58g) (pav. 293:1) buvo 19,2 cm ilgio, jos viršutinio rumbo ilgis 4,8 cm, apatinio 8 cm. Tačiau ašmenims skirtoje įduboje tilptų tik 3,1 cm pločio kirvelis. Antra labai panaši movos pusė (kv. 57i) (pav. 293:3) – 19,5 cm ilgio, tačiau



290 pav.
Šventosios 6-osios rad.
rankinių arklų detalės.
1 – arklo (pav. 289:4) padas,
2 – to paties arklo ašmenys iš
galo, 3 – vagojamosios lazdos
(pav. 289:2) ašmenys iš galo,
4 – arklo (pav. 289:3)
ašmenys iš galo

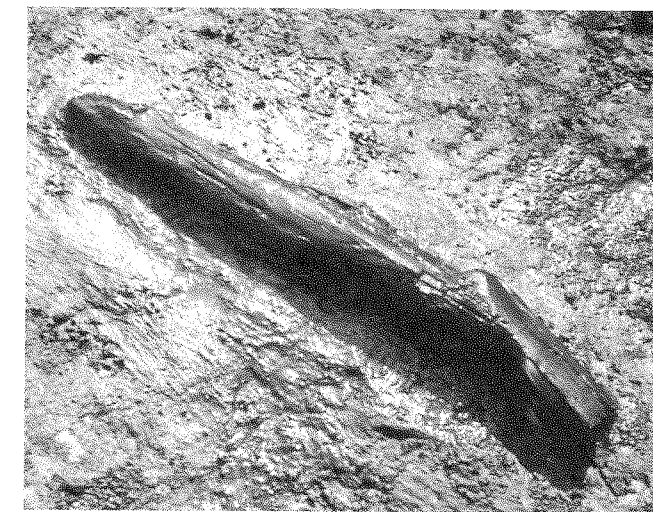

291 pav.
Šventosios 6-osios rad.
rankinis arklas *in situ*
(kv. 51g–h)

vargu ar priklausė prie anos pusės. Dar pora dalių buvo 18,5 cm (pav. 293:4) ir 18 cm ilgio (pav. 293:8). 12,3 cm ilgio movelė (pav. 293:6) buvo su dviem vienodais siaurais rumbais galuose. Išliko dar aptrupėjusių movų gabalų.

Mediniai dubenys buvo labai dailaus darbo, plonomis sienelėmis, todėl prastai išlikę, nors uosiniai. Aiškesni tik keli. Vienas (kv. 11g) (pav. 294:15) buvo apskritas, 16 cm skersmens, apvaliu dugnu, 5,5 cm gylio. Jis buvo gludintu paviršiumi, 0,3–0,5 cm storio sienelėmis. Antrasis (kv. 43i) buvo pailgas (pav. 294:14). Rastoji 19 cm ilgio dalelė gaubta, per vidurį 0,3–0,4 cm storio, galuose storis siekė 1,4 cm. Jis, matyt, buvo sudužęs ir taisytas – rodo dugne esančios 3 mažos skylutės. Greičiausiai pailgo

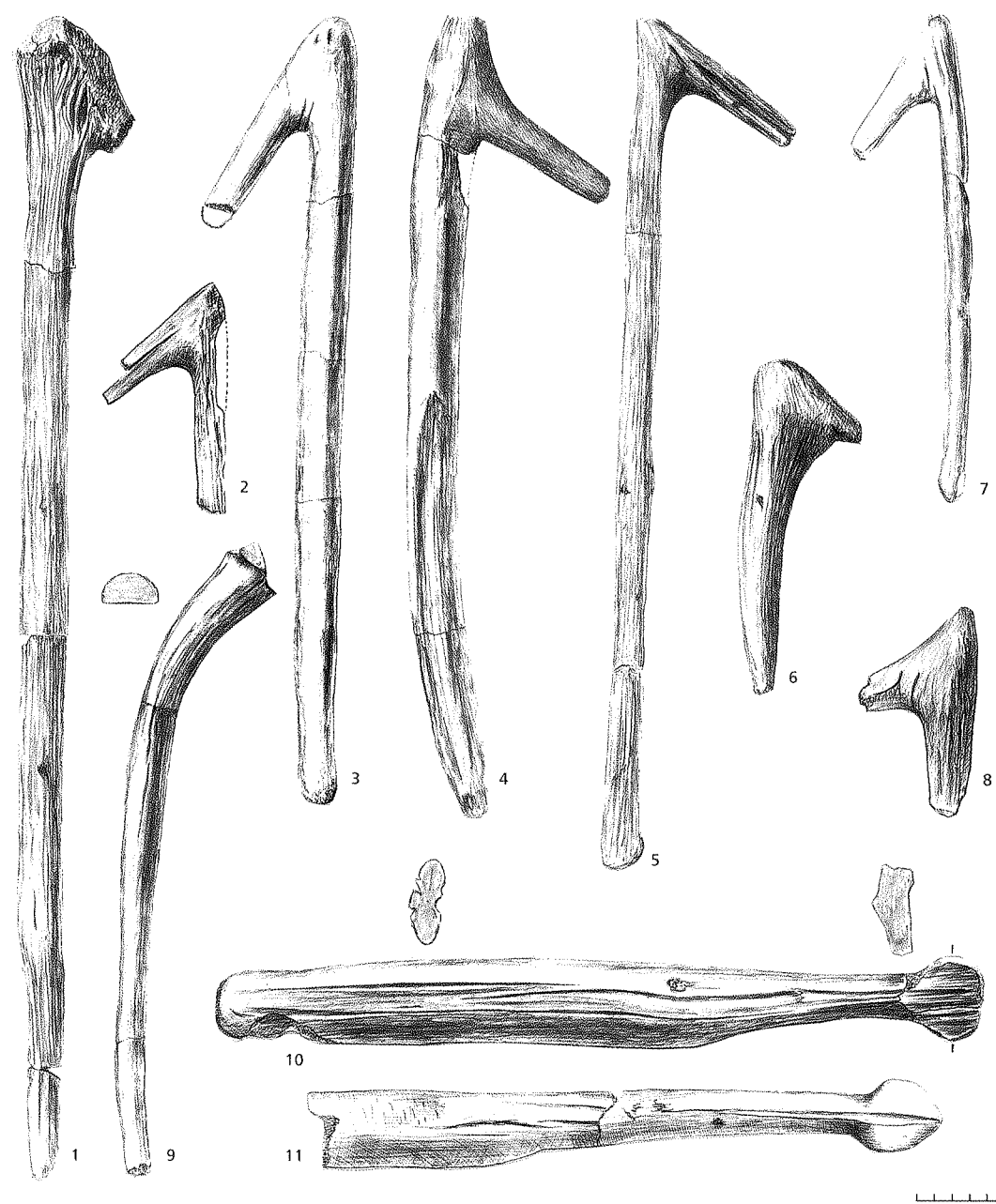

292 pav.

Šventosios 6-osios rad. kirvių kotai (1-9) ir kulstai (10, 11). 1 - kv. 46i, 2 - kv. 57i, 3 - kv. 29g, 4 - kv. 52h, 5 - kv. 41d, 6 - kv. 50k, 7 - kv. 33z, 8 - kv. 59h, 9 - kv. 41g, 10 - kv. 12h, 11 - kv. 28j (LNM)

dubenėlio liekana buvo ir gaubta 18 cm ilgio lentelė (kv. 52h), kiek storesnė už anų sienes, matyt, ir indas buvęs didesnis (pav. 294:13). Rastas tuopos žievės gabalas su dviem skylutėmis (pav. 294:12), matyt, irgi buvo nuo kokio nors indo ar kibirelio.

Rasta (kv. 31i) ir viena stambaus uosinio šaukšto dalis (pav. 294:16), padaryta iš šakos krumplio, galva ovali, storoka, kotelį sudarė natūrali šaka, tik prie galvos viršutinėje pusėje kiek paplota. Išlikusi 23,5 cm ilgio dalis.

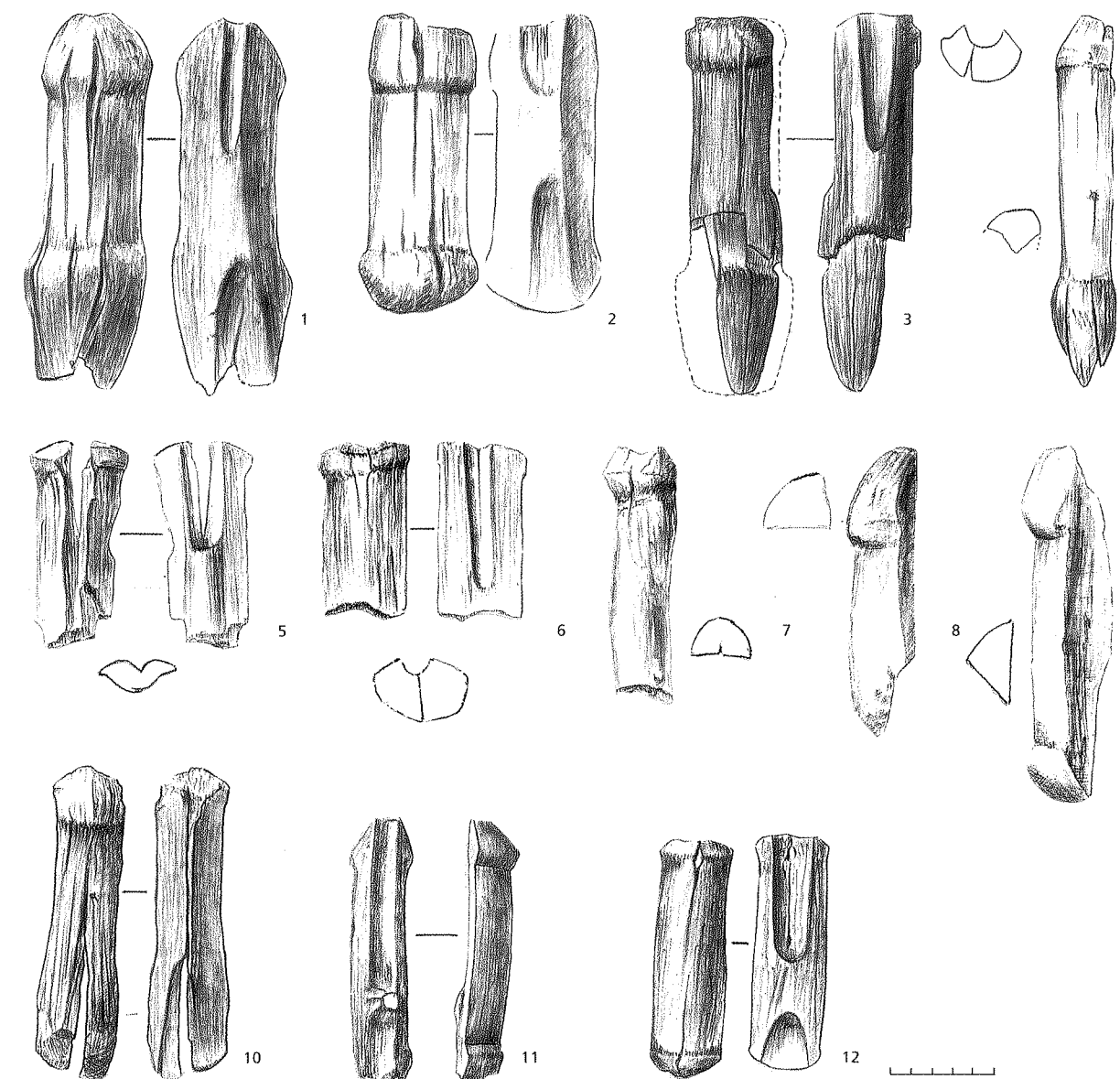

Pluoštui apdirbti vartotos ir nedidelės uosinės brūktuvėlės (pav. 294:1-3), siūlams vyti - dvišakiai (pav. 294:4). Iš audinių išlikęs tik 2,5 cm ilgio (kv. 56j) suanglėjęs vytinio audinio gabaliukas.

Rasta dar ir įvairių neaiškių dirbinių fragmentų, kuriuos galėtume sujungti į vieną kotelį grupę (pav. 294:8, 11). Prie neaiškių priskiriami plokščių liežuvėlių pavidalo fragmentai (pav. 294:7), kurių viena segmento pjūvio uosinė plokštelė (pav. 294:9) buvo papuošta gunkleliais. Uosinė buvo ir keturkampė, 13 cm ilgio, labai suraižyta plokštelė (pav. 280:6).

293 pav.

Šventosios 6-osios rad. kirvių movos ir jų dalys. 1 - kv. 58g, 2 - kv. 36h, 3 - kv. 57i, 4 - kv. 24d, 5 - kv. 52h, 6 - kv. 53i, 7 - kv. 41i, 8 - kv. 27i, 9 - kv. 33i, 10 - kv. 38k, 11 - kv. 51g, 12 - kv. 66k (LNM)

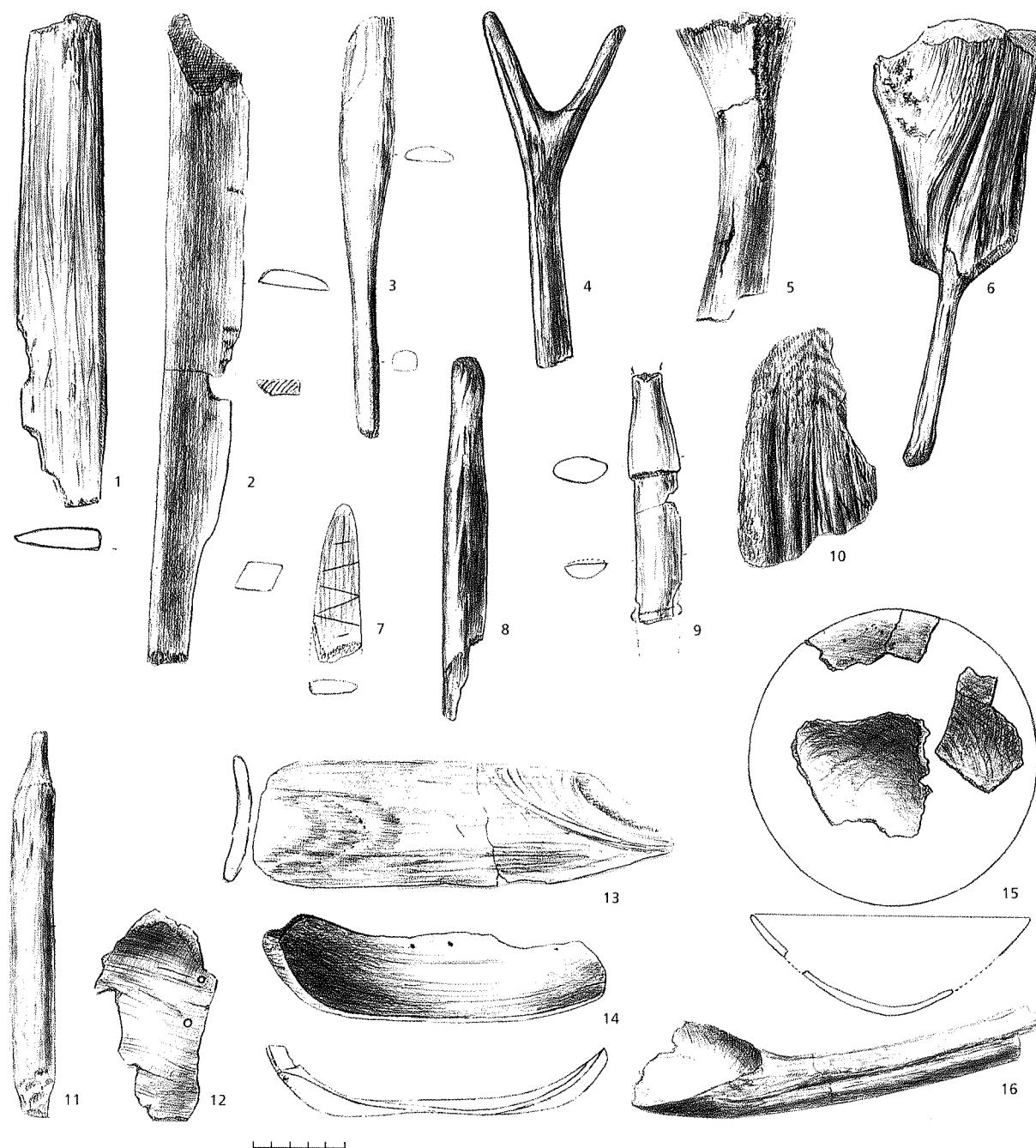

294 pav.

Šventosios 6-osios rad. brūktuvėlės (1–3), kultuvių dalys (5, 6, 10), dvišakis (4), dubenėlių dalys (13–15), šaukštas (16), koteliai (8, 9, 11), lentelė (7), žievinės kraitelės dalis (12).
1 – kv. 24i, 2 – kv. 40e, 3 – kv. 20k, 4 – kv. 51i, 5 – kv. 41i, 6 – kv. 25d, 7 – kv. 30g,
8 – kv. 54f, 9 – kv. 17h, 10 – kv. 74h, 11 – kv. 30j, 12 – kv. 18g, 13 – kv. 52h, 14 – kv. 43i,
15 – kv. 11g, 16 – kv. 31i (LNM)

ŠVENTOSIOS 7-OJI RADIMVIETĖ

Situacija. 40 m į vakarus nuo vakarinio atvirojo kanalo, 20 m į pietus nuo IV uždarytų kanalų žiočių, priešais 6-ąją radimvietę, ariamo lauko viduryje, vos atvertus velėną, susidariusią virš durpių sluoksnio, juodoje žemėje, mažame plotelyje aptikta šiek tiek radinių. Sunaikinta dirbant žemę.

Keramika – nedaug prastai išlikusių puodų šukių su smulkiomis kiaukutų ir grūstų mineralinių medžiagų priemaišomis. Tarp jų plokščio dugnelio kampelis ir puodo briaunos šukė, papuošta skritulėliais.

Titnagai – vietinių rieduliukų nuoskalos.

Gintarai – daugiausia tik nuoskalos, tačiau tarp jų buvo ir dviejų gludintų lėšinių sagučių liekanos (pav. 295), 3 retušuotų vamzdelinių karolių gabalėliai, 2 labai plonų gludintų vamzdelinių karoliukų gabalėliai, natūralaus kabučio su perlūžusia ašele dalelė.

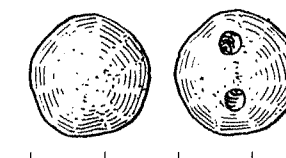
295 pav.
Šventosios 7-osios rad. gintarinė sagutė (LNM)

ŠVENTOSIOS 8-OJI RADIMVIETĖ

Situacija. 50 m į rytus nuo vakarinio atvirojo melioracijos kanalo, į pietus nuo uždarojo kanalo žiočių Nr.62 1967 m. ariamoje dirvoje buvo aptikta titnago ir gintaro nuoskalų ir smulkių puodų šukių su kiaukutų priemaišomis molio masėje. 1982 m., ieškant radimvietės centro, padaryti 27 šurfai į visas puses šachmatine tvarka kas 10 m. Tik viename 17-ajame šurfe aptikta šiek tiek radinių, todėl jis ir praplėstas (pav. 296).

Stratigrafija. Visuose šurfluose paviršiuje slūgsojo 25–50 cm storio dirvožemio sluoksnis, po juo – gitija su luobo sluoksniu, žemiau – juostuotas smėlis. Kai kuriuose šurfluose po gitija pasirodė antras detritinės gitijos sluoksnis. 17-ojo šurfo perkasoje buvo toks susisluoksniavimas: 32 cm durpingo dirvožemio, iki 46 cm – gitijos luobo sluoksnis, iki 58 cm – detritinė gitija – kultūrinis sluoksnis, po juo – smėlis. Perkaso dugne gulėjo 147,5 cm ilgio kartis nusmailintu apdegintu galu, kitame kampe – kelios trumpos kartelės, buvo keletas akmenų, kai kurie pasvarai su įkartomis. Rastas kanapės grūdas, kalcinuotų kauliukų, karvių dantų.

Keramika – kelios išdūlėjusios šukelės su kiaukutų priemaišomis molio masėje ir viena gaubta šukė su smulkiomis mineralinėmis priemaišomis.

Titnagai visi vietiniai, apskaldyti, tarp jų 1 trapecijos pavidalo kaltelio ašmenėlis iš geltono titnago.

ŠVENTOSIOS 9-OJI RADIMVIETĖ

Situacija. Pietiniame Šventosios kurorto gale, pasibaigus sodyboms palei Ošupio taką, prasideda alksnynas, pajūryje pereinantis į užsodintą pušyną. Toje vietoje nuo pajūrio iki antrojo iš vakarų melioracijos kanalo ėjo lauko kelias su grioviu. Prie kelio rastas akmeninis tinklo pasvaras ir apskaldytas titnagas. Jokių kitų pėdsakų nebuvo, tačiau iš situacijos buvo galima numanyti čia buvus lagūnos prataką į jūrą. 1970 m. buvo padarytos dvi bandomosios perkastos su 10 m tarpu. Antrojeje aptikta statmenai sukaltų kuolų.