

Audronė BLIUIENĖ

Vikingų epochos
kuršių papuošalų
ornamentika



Audronė BLIUJENĖ

Vikingų epochos
kuršių papuošalų
ornamentika

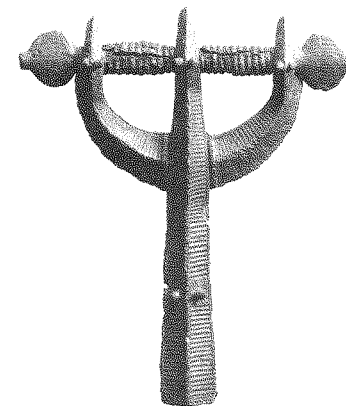

LIETUVOS ISTORIJOS INSTITUTAS

Audronė BLIUJENĖ

Vikingų epochos
kuršių papuošalų
ornamentika

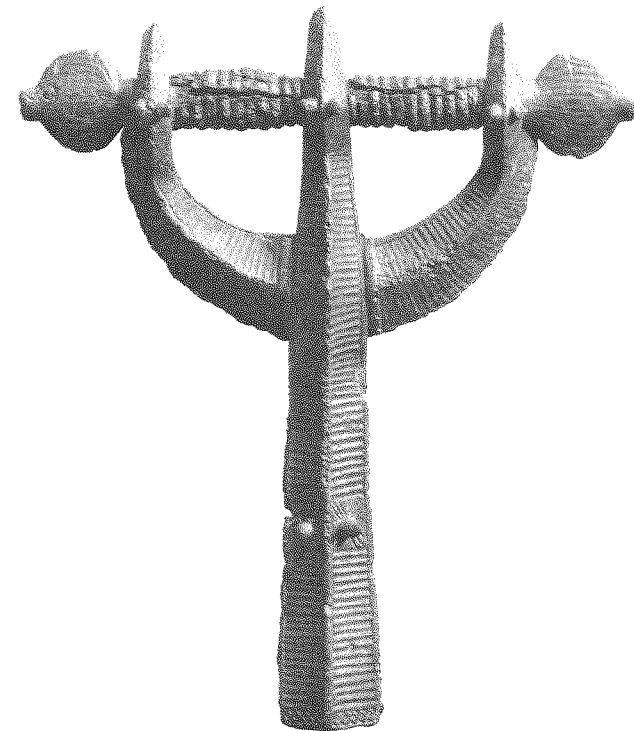

PLEMEDIŲ
LEIDYKLA
VILNIUS
1999

Knygos leidybą parėmė Lietuvos Respublikos kultūros ministerija
Dėkojame

Recenzavo: prof., habil. dr. Mykolas Michelbertas,
habil. dr. Vytautas Kazakevičius

Leidyklos vyr. redaktorius	Danas Kaukėnas
Dizainerė	Lina Klasinskaitė
Spaudai piešinius parengė	Virgilijus Truklickas
Piešiniai:	Audronės Ruzienės, Virgilijaus Truklicko, Erikos Girčienės, Igno Jablonskio, Pauliaus Gasiūno, Irenos Dumšaitės, Broniaus Grašio, Audronės Linauskaitės, Rasos Gurskaitės
Fotonuotraukos:	Antano Lukšėno, Modesto Ežersko, Mečislavo Sakalausko
Dailininkas	Jonas Rudzinskas
Viršelio dailininkas	Albertas Broga
Redaktoriai	Elena Matiukienė (lietuvių kalba) Raimundas Sidrys (anglų kalba) Sergejus Lavrovas (rusų kalba)
Vertėjai	Inita Tamošiūnienė (anglų kalba, rusų kalba)

© Lietuvos istorijos institutas, 1999
© Audronė Bliujienė
© „Diemedžio“ leidykla

ISBN 9986-23-063-2

TURINYS

ĮVADAS / 8

I. KURŠIAI VIII/IX–XII a. / 13
Kuršių teritorija archeologijos duomenimis. Kuršiai rašytiniuose šaltiniuose

II. ISTORIOGRAFIJA / 20

III. KURŠIŲ ORNAMENTIKOS
ABIBŪDINIMAS (Ženkla ir simboliai) / 29

IV. KURŠIŲ PAPUOŠALŲ ORNAMENTIKA / 33

IV. 1. GEOMETRINIAI MOTYVAI / 33

Pirminiai ir ornamentų motyvai, ornamento kompozicijos. Taškas. Tiesi linija (įkarta). Apskritimas (ratas, iškilus pusapskritimis). Trikampis. Rombas. X motyvas. Lygiakryžmis kryžius. Svastika

IV. 2. BALTO METALO PLOKŠTELIŲ ORNAMENTIKA / 44

Rumbelis. Pusapskritimis arba taškas. Tiesi linija. X ir sudvigubinto X motyvai. Trikampio ir dviejų persipinančių elipsių motyvai. Sudėtiniai motyvai. Skolintas motyvas

IV. 3. PINTINIAI RAŠTAI / 47

Pintinių raštų kilmė. Pintiniai kuršių raštai. Pirmas (I) tipas. I a tipas. I b tipas. Antras (II) tipas. II a tipas. Trečias (III) tipas. Ketvirtas (IV) tipas. IV a tipas. Penktas (V) tipas

IV. 4. GEOMETRINIS KURŠIŲ ORNAMENTIKOS STILIUS / 54

IV. 5. ZOOMORFINIAI MOTYVAI / 56

V–VI a. baltų zoomorfinio stiliaus dirbiniai. Zoomorfinio stiliaus kilmė Europoje. Zoomorfinis stilius šiaurės germanų kraštuose. VII–VIII a. baltų zoomorfinis stilius. Kuršių zoomorfinis stilius

IV. 6. AUGALINIAI MOTYVAI / 65
Augaliniai baltų motyvai. Augaliniai motyvai Europos taikomajame mene

IV. 7. ANTROPOMORFINIAI MOTYVAI / 66

V. KITI PAPUOŠALŲ ORNAMENTIKOS ĮTAKOS VEIKSNIAI / 67

Forma. Papuošalo konstrukcija. Dekoravimo būdas. Apdirbimo technikos. Ornamento kalstymas spaudais ir graviravimas. Smulkusis dekoras. Įgilintos ir lygios plokštumos efektas. Simetrija. Ritmas. Papuošalo pjūviai (briaunos). Ornamento kryptis. Atstumai tarp motyvų bei motyvų dydis. Spiralinis metodas. Masyvumas. Spalva. Judesys. Garsas. Pasaulėžiūra

VI. PAPUOŠALAI / 72

VI. 1. PAPUOŠALAI GALVOS APDANGALUI SUSEGTI IR GALVOS APDANGALAI / 72

1. 1. Smeigtukai trikampe kiaurarašte galvute / 72

Paplitimas, chronologija. Smeigtukų gamyba ir ornamentika

1. 2. Smeigtukai išsto rombo formos galvute / 74

Paplitimas, chronologija. Smeigtukų gamyba ir ornamentika

1. 3. Rateliniai smeigtukai. / 74
Paplitimas, chronologija. Smeigtukų gamyba ir ornamentika

1. 4. Smeigtukai plokščia kiaurarašte galvute / 76

Smeigtukų paplitimas ir chronologija. Smeigtukų gamyba. Smeigtukų plokštelių ornamentika

1. 5. Smeigtukai karpyta vinies pavidalo galvute / 78

Smeigtukų paplitimas ir chronologija. Smeigtukų gamyba. Smeigtukų ornamentika

1. 6. Netipiški galvos apdangalo smeigtukai / 79

1. 7. Lankinės žieduotosios segės / 80 Segių paplitimas, chronologija. Segių gamyba. Segių ornamentika

1. 8. Apgalviai / 84

Apgalvių paplitimas ir chronologija. Apgalvių gamyba ir ornamentika

1. 9. Kepuraitės / 86

VI. 2. KAKLO PAPUOŠALAI / 86

2. 1. Žalvario karoliai ir vėrinių skirstikliai / 86

2. 2. Antkaklės tordiruotu lankeliu su kilpele ir kabliuku / 88

2. 3. Antkaklės lygiu lankeliu su kilpele ir kabliuku / 88

2. 4. Antkaklės apvaliais pastorintais galais / 89

2. 5. Vytinės antkaklės su kilpele, kabliuku ir kilpiniais galais / 91

2. 6. Kitų tipų antkaklės / 92

VI. 3. KRŪTINĖS PAPUOŠALAI / 93

3. SEGĖS / 93

3. 1. Lankinės laiptinės segės / 93 Segių kilmė, paplitimas, chronologija. Segių gamyba ir ornamentika.

3. 2. Lankinės zoomorfinės segės / 100 Segių paplitimas ir chronologija. Segių gamyba. Lankinių zoomorfinių segių tipai. I tipas. II tipas. III tipas IV tipas. IV a tipas. Lankinių zoomorfinių segių ornamentika

3. 3. Lankinės aguoninės segės / 106 Segių kilmė, paplitimas ir chrono-

logija. I tipas. II tipas. Segių gamyba ir ornamentika

3. 4. Pelėdinės segės / 111

Segių kilmė, paplitimas ir chronologija. I tipas. II tipas

3. 5. Plokštinės segės / 112

Segių kilmė, paplitimas ir chronologija

3. 6. Apskritos plokštinės segės / 114 Apskritos segės su dviem susipinančiomis elipsėmis centre. Apskritos segės su svastika centre. Apskritos segės su svastikomis zoomorfiniais galais. Apskritos segės su neornamentuotais svastikos galais. Apskritos kiauraraštės segės su stipinėliais. Nekiauraraštės apskritos segės. Kitos apskritos segės

3. 7. Ovalios plokštinės segės / 118 Aštuoniukės formos plokštinės segės. „S“ raidės formos plokštinės segės

3. 8. Žiedinės segės / 119

3. 9. Keturkampės kiauraraštės segės / 119

Kryžminio pynimo raštu ornamentuotos segės. Keturkampės segės su skirtingos formos kiaurymėmis. Pailgos kiauraraštės segės

3. 10. Kryžinės plokštinės segės / 122 Kryžinės segės. Segės su keturlapį dobilų primenančiomis ataugomis

3. 11. Kitos plokštinės segės / 123

3. 12 Pasaginės segės / 124

3. 12. A. Pasaginės segės cilindriniais galais / 124

3. 12. B. Pasaginės segės keturkampais galais / 128

3. 12. C. Pasaginės segės aguoniniais galais / 130

3. 12. D. Pasaginės segės zoomorfiniais galais / 131

3. 12 E. Pasaginės segės storėjančiais ir platėjančiais galais / 134

3. 12. F. Kitų tipų pasaginės segės / 135

VI. 4. SMEIGTUKAI / 136

4. Smeigtukai trikampėmis galvutėmis / 136

4. 1. III tipo smeigtukai trikampe galvute / 136

III tipo a potipio smeigtukai / 136

4. 2. IV tipo smeigtukai trikampe galvute / 138

IV tipo a potipio smeigtukai / 139

4. 3. V tipo smeigtukai trikampe galvute / 144

4. 4. Kryžiniai smeigtukai su pusrutulio formos buoželėmis / 145

4. 5. Kryžiniai smeigtukai / 149 Smeigtukų kabučiai, skirstikliai, grandinėls. Kryžinių smeigtukų plokštelių ornamentika.

4. 6. Apskriti smeigtukai / 157

4.7. Lazdeliniai smeigtukai ir smeigtukai su sraiginėmis įvijomis / 159

VI. 5. RANKŲ PAPUOŠALAI / 160

5. Apyrankės / 160

5. 1. Tuščiaidurės apyrankės platėjančiais galais / 160

5. 2. Įvijinės apyrankės / 161

5. 3. Masyvios apyrankės / 164

5. 4. Apyrankės zoomorfiniais galais / 167

Apyrankių paplitimas ir chronologija. Zoomorfinės apyrankės trikampiais išplotais galais. Zoomorfinės apyrankės suspaustais, siaurėjančiais galais

5. 5. Juostinės apyrankės / 174

5. 6. Apyrankės smailėjančiais galais / 176

VI. 6. ŽIEDAI / 177

6. 1. Įvijiniai žiedai / 177

6. 2. Įvijiniai žiedai paplatinta priekine dalimi / 177

6. 3. Žiedai paplatintu priekiu / 179

6. 4. Žiedai pastorinta priekine dalimi / 180

VI. 7. APSKRITI KABUČIAI / 181

VII. PAPUOŠALAI IR PASAULĖŽIŪRA / 184

Pasaulio Medis ir jo skaitmeninis kodas. Pasaulio Medžio, keturdalės erdvės samprata kitų Europos tautų pasaulėžiūroje

VIII. APIBENDRINIMAI / 193

LIETUVOS IR LATVIJOS VIII/IX–XII A. KURŠIŲ LAIDOJIMO PAMINKLŲ SĄRAŠAS / 198

SUTRUMPINIMAI / 201

RANKRAŠČIAI / 203

LITERATŪRA / 205

SUMMARY / 218

List of illustrations / 246

PEŽIOME / 255

Список иллюстраций / 290

*Ir tie, kas mirs, ir tie, kas amžini –
Vien atšvaitas Idėjos visagalio,
Kurį pagimdė meilė jo dosni.
(Dantė A. Dieviškoji komedija. Rojus. XII Giesmė.
Vilnius, 1971. P. 95)*

IVADAS

Vakarų Europoje nuo Romos imperijos žlugimo iki pirmojo Kryžiaus žygio tarsi galinga lavina iš Skandinavijos įsiveržę vikingai sudavė paskutinįjį iš didelių pagoniškų smūgių, grasinusių sunaikinti krikščioniškąjį Vakarų pasaulį. Vikingai ne tik siaubė Vakarų ir Vidurio Europą, bet, tiesdami kelią į Bizantiją, gerokai sukrėtė Šiaurės ir Rytų Europą, Artimuosius Rytus ir Vidurinę Aziją. Vikingų žygiai buvo viena iš priežasčių, išklabinusių išoriškai galingai atrodžiusią karolingų imperiją. Normanų antpuoliai padarė didelę įtaką Šiaurės rytų Anglijos visuomenei – jos politinei santvarkai. Ši ekspansija sukūrė ir normanų valstybes Europoje, valstybiniai junginiai susiformavo pačioje Skandinavijoje. Todėl vikingų epocha (800–1100 m.)* tampa bendru ir lemtingu visai Europai reiškinium. Epochos bendrumą bene pirmasis pastebėjo jos amžininkas arkivyskupas Adomas Bremenietis, apie 1075 metus aprašęs vakarų baltų ir vakarų slavų bei skandinavų prekybinius santykius. Adomą Bremenietį stebino išvardytų genčių papročių bendrumas, o kaip aukštą Katalikų bažnyčios hierarchą ir tikrą krikščionį trikdė pagoniškosios religijos apibrėžiami apribojimai, taip pat savotiškas vakarietiškos visuomenės išlepimas (LIŠ. 1955. T. I. P. 24–25).

Sudėtingoje vikingų epochos situacijoje Europos gentys, tarp jų ir kuršiai, nebuvo vien tik pasyvios įvykių stebėtojos, savo žemėse leidusios kurti kolonijas. Kaip rodo istoriniai įvykiai, baltų gentys aktyviai dalyvavo regiono politiniuose pokyčiuose, kur nė kiek nemažesnė svarba tenka kultūriniais reiškiniais, bet pastarieji yra mažiau nagrinėti. Epochų kultūriniai procesai, tarp jų ir ornamentika, kad ir kiek juos skirtų erdvė, yra gana vieningi. Ir palyginti toli šiaurėje gyvenusių baltų genčių ornamentai buvo veikiami tų pačių europinių kultūrinių reiškinų, kurie įvairiais keliais ir keletais atkeliaudavo iki Baltijos pajūrio. Stilistiniai merovingų (450/80–720) ar vendelio (550–800) ir, be abejonės, vikingų laikotarpio reiškiniai etninizuotu pavidalu atsispindi baltų genčių ornamentikoje. Todėl šis darbas yra bandymas per vienos baltų genties ornamentiką kiek žvilgtelėti į Europos genčių kultūrinę erdvę, apibrėžiant kai kurias įtakas, turėjusias lemtingą poveikį tolesnei ornamentikos raidai.

Vikingų epochos kuršių kultūra iš kitų baltų genčių išsiskiria savitumu, kuris ne tik buvo veikiamas artimiausių kaimynų, vakarų slavų, skandinavų, bet ir turėjo nemažą įtaką pastarųjų kultūrai. Kuršių gyvenamosios teritorijos buvo

*Graham-Campbell J. 1981. P. 132; Knape A. 1994.

lyg savotiška laboratorija, kurioje buvo patikrinama daugelio kultūrų įtaka, kur, remiantis iš svetur atėjusiais impulsais, buvo kuriama savita kultūra, kuri, adaptavus baltiškąją manierą, buvo skleidžiama į krašto gilumą. Skatinama vikingų epochos reiškinų, apimančių įvairialypius santykius, nuo abipusio plėšikavimo iki gana plačių prekybinių–kultūrinių ryšių, buvo sukurta gana bendra Rytų Pabaltijo kultūra.

VIII/IX–XII a. kuršiai nešiojo daug žalvarinių papuošalų. Jais buvo susegami, prisegami, prilaikomi, puošiami visi drabužiai – nuo galvos apdangalo iki juosmenį dabinusių kabučių. Tačiau šių papuošalų ornamentika kaip visuminis genties savastį atspindintis reiškinys niekada nebuvo nagrinėta. Kita tiesa yra ir tai, kad galima apibrėžti baltų papuošalų stilių, išvelgti jo pakilimus ir nuosmukius, apibrėžti stilistinę vienių ar kitų dirbinių atlikimo manierą, nusakyti kultūrines įtakas, bet juvelyrai, gaminę šiuos nuostabiai išraiškingus papuošalus, lieka nežinomi – juk patys papuošalai negali kalbėti. Todėl šis darbas yra nedidelė duoklė žmonėms, sukūrusiems neeilinius taikomosios dailės kūrinius. Tai savotiška paieška savojo Eligijaus (Eligijus, 588–660 m., frankų karaliaus dvaro auksakalys, vėliau jis tapo Nojono vyskupu Prancūzijoje. Eligijus yra paskelbtas šventuoju ir auksakalių patronu (Knape A. 1995. P. 11, 104–105). Šio žymaus juvelyro ir jo mokinių darbai žinomi ne tik iš rašytinių šaltinių, bet ir atsekami pagal stilių ir atlikimo manierą).

Šiame darbe, aprašant ir klasifikuojant kuršių papuošalus, kaip pagrindinėmis studijomis remtasi Lietuvos archeologijos bruožais, Lietuvos TSR archeologijos atlaso IV tomu, Mykolo Michelberto, Adolfo Tautavičiaus ir Reginos Volkaitės–Kulikauskienės monografijomis (Michelbertas M. 1985; Tautavičius A. 1996; Volkaitė–Kulikauskienė R. 1970). Tačiau siekta nekartoti minėtų darbų. Pagrindinis dėmesys buvo skirtas ornamentikai ir geometrinių motyvų sistematikai, taip pat galimybei ornamanto pagrindu tipologizuoti papuošalus. Remiantis ornamentikos raida, kai kurių papuošalų grupių tipologizacija praplėsta.

Lyginant kultūrinius reiškinius, atskirų motyvų, simbolių kilmę ir pritaikymą ornamentikoje, remtasi Europos archeologine medžiaga, apimančia laikus nuo ankstyvojo geležies amžiaus ar pirmųjų amžių po Kristaus gimimo iki vikingų epochos pabaigos. Pabrėžtina, kad lyginti tik artimo chronologinio laikotarpio motyvai ir papuošalai arba tokie, kurių kelias Europos kultūrose yra gana gerai žinomas. Lyginant ankstesnių laikų ir tolimesnių kultūrinių regionų ornamentiką, būtina gili ir plati medžiagos analizė. Todėl galima Artimųjų Rytų, Indijos, Pakistano, Egipto kultūrinė įtaka neaptariama, nes bent kiek gilesniam jų pažinimui prireiktų ne vienerių metų.

Darbe remtasi Lietuvos ir Latvijos kuršių kapinynų medžiaga. Peržiūrėta archyvinė medžiaga, ataskaitos, piešiniai. Taip pat ne kartą teko lankytis muziejuose, peržiūrėti ne vieną tūkstantį radinių. Dėkoju visiems kolegoms archeologams ir muziejininkams, patarimais ir leidimu pasinaudoti jų tyrinėjimų medžiaga prisidėjusiems prie šio darbo. Esu dėkinga prof. habil. dr. Mykolui Michelbertui, savo disertacijos vadovui, kurios pagrindu yra parašyta ši knyga. Ypač esu dėkinga Lietuvos nacionalinio muziejaus archeologijos skyriaus archeologams, kuriuos trukdžiau nesuskaičiuojamą galybę kartų. Dėkoju

Audronei Ruzienei, kurios nuostabūs piešiniai yra dalis šios knygos iliustracijų. Tačiau visus piešinius spaudai parengė, o ir nemažą dalį skelbiamų papuošalų nupiešė Virgilijus Truklickas, su kuriuo mane sieja ne vieneri darbo archeologinėse ekspedicijose metai. Knygą iliustruoja su meile fotografuojamiems dirbiniams, subtiliu medžiagos pajautimu atliktos fotonuotraukos, kurių dauguma yra Antano Lukšėno darbai. Didelė dalis kuršių kapinynų medžiagos yra saugoma, tyrinėjama ir net konservuojama Kretingos muziejuje. Visus šiuos darbus kruopščiai atlieka vyresnysis muziejininkas Donatas Butkus. Šiame muziejuje sukaupta archeologinė medžiaga, tarp jų šviesios atminties proistorės tyrinėtojo Igno Jablonskio piešiniai, yra neįkainojama vertybė. Kauno Vytauto Didžiojo karo muziejuje dar 1940 m. pradėtas kaupti senienų rinkinys iš kuršių žemių. Dalis šio rinkinio yra papildyta Kristinos Rickevičiūtės ir jos kolegių Kazimieros Gabriūnaitės ir Liucijos Murnikaitės pastangomis. Šiame darbe taip pat panaudota kuršių kapinynų medžiaga, saugoma Kauno Vytauto Didžiojo karo muziejuje.

Ši knyga negalėjo atsirasti ir be Švedų instituto (Svenska Institutet), Berit Valenberg fondo (Berit Wallenbergs Stiftelse) suteiktų stipendijų, kartu ir galimybės susipažinti su Stokholmo nacionaliniame senienų muziejuje (Statens Historiska Museum) saugoma archeologine medžiaga, šio muziejaus darbuotojų sudarytu dirbinių katalogu, taip pat nuostabi biblioteka. Stokholmo nacionaliniame senienų muziejuje laikoma didžioji Gotlando salos radinių dalis, o dirbinių katalogas apima ir archeologinę medžiagą, saugomą kituose Švedijos muziejuose. Dėkoju dr. Janui Pederui Lamui, dr. Lenai Thunmark-Nylén už nuoširdžius patarimus, nagrinėjant Skandinavijos ir ypač Gotlando medžiagą, taip pat ilgą vakarines diskusijas.

Na, ir ypač dėkoju savo šeimai, daug metų kentusiai prisvilintą vakarienę, bet visada moraliai rėmusiai šio ir kitų darbų rašymą.

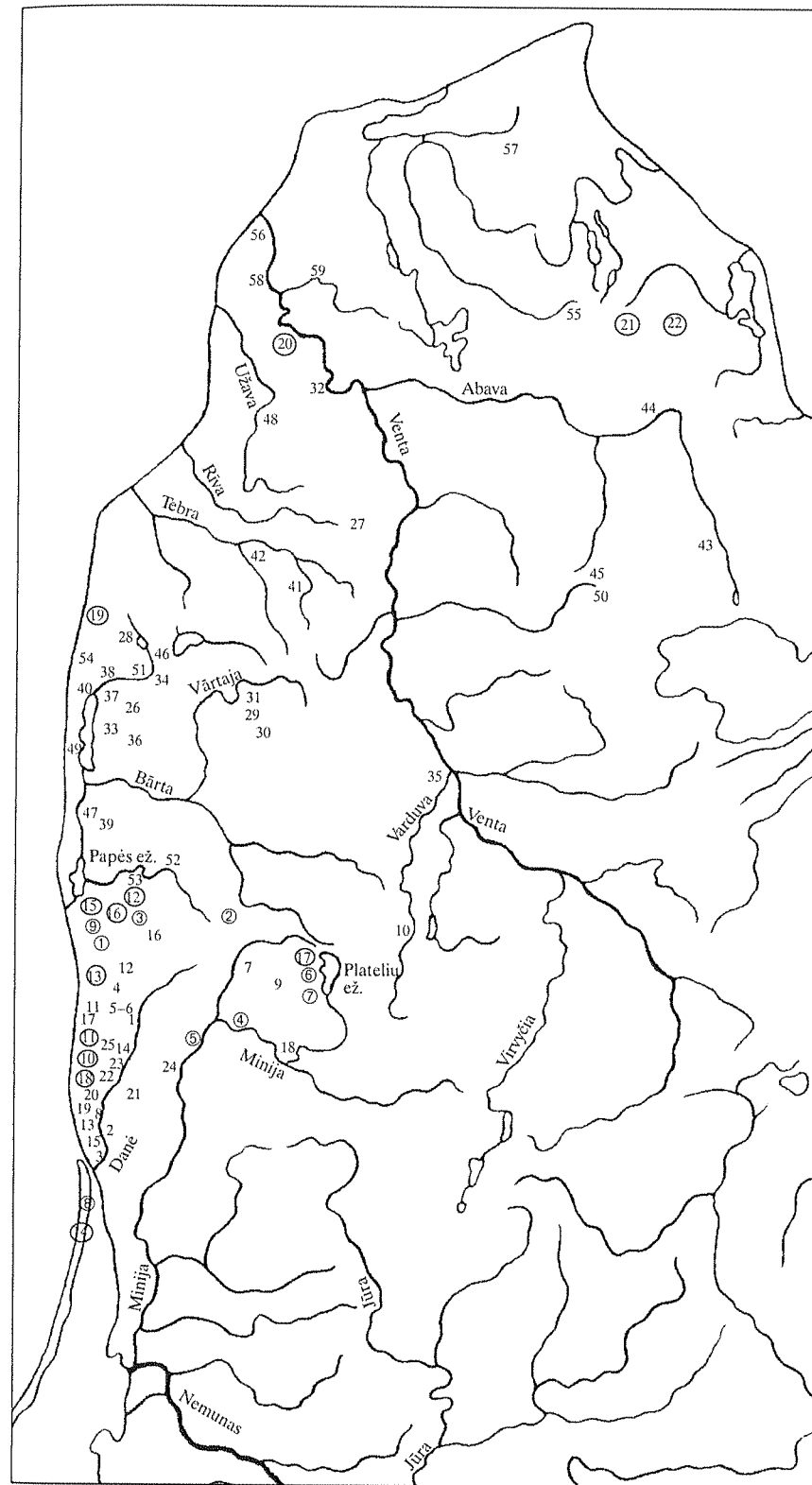

1 žem. VIII/IX – XII a. kuršių kapinynai

1 – Anduliai; 2 – Aukštkiemiai; 3 – Bandužiai; 4 – Dimitravas; 5 – Genčiai I; 6 – Genčiai II; 7 – Gintališkė; 8 – Girkaliai; 9 – Godeliai; 10 – Griežė; 11 – Jazdai; 12 – Kašučiai; 13 – Kiauleikiai; 14 – Kretinga I; 15 – Laistai; 16 – Laiviai; 17 – Lazdininkai; 18 – Nausodis; 19 – Palanga; 20 – Pryšmančiai; 21 – Ramučiai; 22 – Rūdaičiai I; 23 – Senkai; 24 – Slengiai; 25 – Užpelkiai; 26 – Tiltiniai Aizviku; 27 – Kalniniai Alsungų; 28 – Atkalniai; 29 – Beltenai Priekulės; 30 – Bunkos ežeras; 31 – Bunkos muiža; 32 – Darvdedžiai; 33 – Darzniekai; 34 – Dyriai Durbės; 35 – Andziniai ežero; 36 – Graveniekiai; 37 – Gruobinia; 38 – Ilksumai; 39 – Urbanai kalno; 40 – Kapsedė; 41 – Apariniai Kazdangos; 42 – Roniai Kazdangos; 43 – Brūveris Krotų; 44 – Sarajai Lybagų; 45 – Matkulė; 46 – Strautiniai Medzės; 47 – Nica; 48 – Pasilcemis Piltenės; 49 – Gruobinia Priedienos; 50 – Zviedriai Pures; 51 – Gruobinia Remesų; 52 – Geistautai Rucavos; 53 – Mazkatužiai Rucavos; 54 – Sauslaukiai Durbės; 55 – Strazdės muiža; 56 – Strikiai Varvės; 57 – Vilkumuižos Talsų ežeras; 58 – Silmalciemis Užavos; 59 – Gramzdos Upišų

Kapinynai, kuriuose buvo rasti pavieniai VIII/IX–XII a. dirbiniai

① – Akmenskinė; ② – Apuolė; ③ – Auksūdys; ④ – Babrungėnai; ⑤ – Gintarai; ⑥ – Gandinga; ⑦ – Jazdaičiai; ⑧ – Juodkrantė; ⑨ – Imbarė; ⑩ – Kurmaičiai; ⑪ – Kveciai; ⑫ – Laukžemiai; ⑬ – Negarba; ⑭ – Pervalka; ⑮ – Reketė; ⑯ – Tūbausiai; ⑰ – Varduva (Žemaičių Kalvarija); ⑱ – Žibininkai; ⑲ – Grabstės Zundi; ⑳ – Sise Zyri; ㉑ – Brasliniai Valgalės; ㉒ – Vendzava Zyri.

I. KURŠIAI VIII/IX–XII a.

Kuršių teritorija archeologijos duomenimis. Kuršiai – baltų gentis, nuo VI a. gyvenusi neplačiame Lietuvos ir Latvijos pajūrio ruože. Kuršių (Kurs, Cori, Curi, Curones) vardą Kazimieras Būga kildina iš lydymo arba žemų nuskurdusių medelių šalies (Būga K. 1961. T. 3. P. 251). Tačiau šis kraštas buvo gana gausiai apgyvendintas ir, sprendžiant iš gausybės radinių, – klestintis. IX–Xa. kuršių žemės buvo trokštamas danų, švedų vikingų kašnelis, kurie čia plėšikavo ir bandė steigti savo kolonijas, bet, pasikeitus jų užsienio politikai, kuršių žemės tapo tik sudėtine vikingų rytų politikos dalimi (Mickevičius A. 1993 š. P.117; 1994. P. 110–119).

VIII–IX a. kuršiai gyveno šiaurės vakarinėje Lietuvos dalyje, pietvakarinėje Kuršo dalyje (žem. 1). Jų paplitimo šiaurinė riba siekia Tebros upę, kurios baseino ribų jie neperžengia ir X a. (Мугуревич С.Э. 1970. С. 24, рис. 1). Latvijoje VIII–IX/X a. kuršių paminklai koncentruojasi Papės ežero ir Gruobinės apylinkėse. Šias dvi paminklų grupes skiria Bartos žemupys, kuriame VIII–IX/X a. žinomi vos keli laidojimo paminklai (žem. 1). Šiuo metu manoma, kad jau IX a. šiaurinė kuršių paplitimo riba priartėjo prie Ventos žiočių (Tautavičius A. 1996. P. 85, 89, pav. 1). I tūkst. pab. į šiaurę nuo Ventos ir jos intako Abavos randami kuršių ir lyvių kapinynai (Асарис Я. 1997. С. 200, рис. 1). VIII–IX/X a. žinomi tik keli kuršių kapinynai, esantys Ventos žemupyje (Strikiai, LPA. 1974. Att. 59). Kuršių slinkimasis į šiaurę prasideda tik pačioje I tūkst. pabaigoje, jis tęsiasi ir X–XII a. (Озере И. 1987. С. 20). Tik XI a. kuršiai apsigyvena į šiaurę nuo Abavos ir į šiaurės rytus nuo Ventos upių (Мугуревич С.Э. 1970. С. 21–36; Асарис Я. 1997. С. 200–201). Rytuose kuršių kapai žinomi iki Ventos ir Varduvos. Tolstant į pietus jų paminklai pasiekia Platelių ežero apylinkes. Pietuose kuršių gyventa Minijos aukštupyje ir vidurupyje. Pietinė jų paplitimo riba buvo iki Smeltalės ir Žardės upelių žemiau Klaipėdos (Tautavičius A. 1977. P. 16–17, žem. 8; 1996. P. 89; Озере И. 1987. С. 19–20; Žulkus V., Klimka L. 1989. P. 5, pav. 1). VIII/IX–XII a. kuršių paminklai apima Pilsoto, Mėguvos, Keklio, Duvzarės, Piemarės, Banduvos, Vindavos, Vredecuronios žemes, taip pat žemę tarp Skrundos ir Žiemgalos bei Kuršių neriją (Žulkus V. 1992. P. 4, pav. 1). Manoma, kad VI–VIII a. Klaipėdos apylinkių žemės buvo kuršių kultūros formavimosi centras (Озере И. 1987. С. 18). X–XI a. Šiaurės vakarų Lietuvos dalis tampa kuršių kultūros centru (Мугуревич С. Э. 1970. С. 24). Sprendžiant iš papuošalų įvairovės ir ornamentikos, kuršių kultūros centras buvo Pilsoto bei Mėguvos žemės. Kitos kuršių žemės buvo kultūrinė periferija. Kuršiams gana sparčiai plintant šiaurės kryptimi, jų kultūra vienodėjo. Tai gana ryškiai pastebima X–XII a. papuošalų ornamentikoje.

Lietuvoje ir Latvijoje dabar žinomas 81 VIII/IX–XII a. laidojimo paminklas (žr. paminklų sąrašą; žem. 1; lent. 1). Ne visi jie vienodai ištyrinėti. Iš kai kurių kapinynų žinomi tik pavieniai radiniai. Dalis medžiagos yra dingusi. Palyginus Lietuvos ir Latvijos nagrinėjamo laikotarpio kapinynų skaičių matyti, kad Lietuvoje yra 25 daugiau ar mažiau tyrinėti laidojimo paminklai (žem. 1). Dar

18 kapinynų rasti tik pavieniai VIII/IX–XII a. radiniai. Galbūt šiuose paminkluose VIII–IX a. kapai suardyti ar tirti tik ankstesnieji palaidojimai (Gintarai).

Latvijoje žinoma keturiolika VIII–IX a. datuojamų laidojimo paminklų (LPA. 1974. P. 324–344, att. 59). Gruobinės apylinkėse į kuršių laidojimo paminklus įsiterpia pilkapiai. Juos 650–850 m. supylė išeiviai iš centrinės Švedijos ir Gotlando (Petrenko V., Urtāns J. 1995. P. 17–18). XI–XII/XIII a. šiauriniame Kurše žinomi jau 38 kapinynai (LPA. 1974. P. 324–344, att. 59; Асарис Я. 1997. С. 200, рис. 1; зем. 1, lent. 1).

Kaip minėta, tik X–XI a. kuršiai pasistūmėjo į šiaurę, užimdami lyvių gyventas žemes šiauriniame Kurše. VIII–XI a. kuršiai skverbėsi į vakarinę žiemgalių teritoriją (Pavirvytė – Gudai, Akmenės r.; Vaškevičiūtė I. 1989. P. 65–66). X–XII a. kuršių įtaka jaučiama ir žemaičių gyventuose plotuose (Žašinas, Šilalės r.; Вайткунскене Л. 1985. С. 67–77). Kuršių kapai ir net atskiri kapinynai žinomi prūsų žemėse Sembos pusiasalyje (Кулаков В. И. 1994).

Kuršiai rašytiniuose šaltiniuose. Viena iš žinomiausių baltų genčių, gana anksti patekusių į rašytinius šaltinius, yra turtinga ir karinga kuršių gentis. Tačiau visi toliau išvardyti autoriai mini kuršius ginkluotų konfliktų, plėšikavimo Baltijos jūroje ar bandymų apkrikštyti Rytų Pabaltijį kontekste. Ši nerami gentis jau apie 873 m. minima Rimberto kronikoje „Vita S. Anskarii“. Šis šaltinis aprašo penkias kuršių sritis ir du jų „miestus“ – Apuolę ir Seeburgą (LIŠ. 1955. T. I. P. 21–22). Kronikoje aprašomas 853 (4) m. švedų žygis į kuršių žemes bei Apuolės apgultis. Taip pat minima, kad kuršiai anksčiau mokėjo duoklę danams. Negausūs Apuolės piliakalnio skandinaviški radiniai rodo tik tai, kad jie į kuršių kraštą galėjo patekti įvairių kontaktų būdu. XI a. antroje pusėje Adomas Bremenietis aprašo ne tik vakarų baltų genčių būdą, bet ir jų prekybinius ryšius su vakarų slavais ir skandinavais (LIŠ. 1955. T. I. P. 24–25). Saksas Gramatikas apie 1200 m. parašytoje kronikoje „Gesta Danorum“ mini švedų ir danų žygius į kuršių ir sembų žemes (1080–1086 m.). Henrikas Latvis kronikoje, kurią jis pradėjo rašyti apie 1203 m., kuršius apibūdino kaip jūrų plėšikus, kurie, kartu su kitomis Rytų Pabaltijo tautomis greitaeigiais laivais plaukiodami Baltijos jūroje, puldinėdavo danų ir švedų pakrantes. Būdami pagonys, jie nukabindavo bažnyčių varpus, grobė liturginius dirbinius (Latvis H. 1991. P. 33–35, 65–67). Ikonografinės medžiagos, kaip atrodė kuršių laivai, neturime. Matyt, jie, kaip ir vikingų laivai, buvo pritaikyti plaukioti Baltijos jūroje ir buvo panašūs. Kaip įrodymas, kad kuršiai žinojo apie laivus, pritaikytus plaukioti jūromis, yra jų ir kitų baltų genčių gyvenvietėse ir kapinynuose randamos laivų kniedės (Palanga, Žulkus V., Klimka L. 1989. P. 43, pav. 19: 4; Genčiai I, k. 160, Marvelė, Kauno m.). Tačiau 1–2 laivo kniedės kape reiškia tik tai, kad jos ten galėjo patekti dėl įvairiausių, dažnai visiškai neaiškių, priežasčių.

Gana tikslūs šaltiniai apie baltų ir ugrofinų gentis yra įrašai runomis ant Skandinavijoje randamų akmenų. Vien Gotlando saloje yra rasta daugiau nei 200 akmenų su įrašais runomis (Lindqvist S. 1941). Vienas įrašas rastas ir Lietuvoje. Tai V–VII a. pirmos pusės įrašas ant Stoniavos akmens (Trakų r.), bet jo tekstas yra nekonkretus ir gali būti įvairiai perskaitytas (Gudavičius E. 1978. P. 73–81). Skandinavijoje tiesiogiai baltų gentis, jų hidronimus ir toponimus

mininčių įrašų šiuo metu žinoma devyni, bet tik vienas gali būti siejamas su kuršiais (Mickevičius A. 1994. P. 111, 114). XI a. runų įrašuose dažniausiai minimos Žiemgala ir Livonija (Lifland). Pastaroji sritis, kuri gali būti siejama su kuršių gyvenamomis teritorijomis, minima du kartus. Abu paminėjimai susiję su šiame krašte žuvusiais skandinavais. Kuršiai į runų įrašus dažniausiai patekdavo kaip įvairių konfliktų dalyviai. Matyt, jie, skirtingai nei žiemgaliai, daugiau plėšikavo ir kariavo nei prekiaavo (Mickevičius A. 1993 š. P. 149).

Vienas iš įdomiausių šaltinių yra poetiškosios Islandijos sagos. Hervararo sagoje aprašomi VII a. įvykiai, čia minima, kad švedai buvo nukariavę Kuršą (Mickevičius A. 1993 š. P. 98; Žulkus V. 1995 c. P. 2). Apie 1220 m. greičiausiai Snoras Sturlusonas užrašė sagą apie Egilį, kurioje aprašomos X a. vidurio vikingų kelionės į kuršių žemes (Egilio saga, 1975. P. 118–119). Nors šioje sagoje Skandinavijos ir Islandijos herojų žygių ir nuotykių reikšmė aiškiai padidinta, tačiau aprašoma kuršių sodyba, kai kurie buities daiktai yra atpažįstami archeologinėje medžiagoje. Žygiai į kuršių žemes minimi ir Šv. Olafo bei Knytlingaro sagose. Tačiau, kaip minėta, rytinė Baltijos jūros pakrantė skandinavams tebuvo tik tarpinė grandis pakeliui į Rusiją ir toliau Bizantijos link (Mickevičius A. 1994. P. 121).

Nepaisant to, kad kuršių istorija gana gerai nušviesta rašytiniuose šaltiniuose, tačiau jų etnogenezė kėlė ir kelia diskusijas (Urtāns V. 1971; Озере И. 1987; Žulkus V. 1992; 1995 a, c; Tautavičius A. 1996. P. 90). Šiuo metu manoma, kad kuršių istoriją galima pradėti VI a. Pradedant šiuo laiku kuršių, kaip vienos iš baltų genčių, kultūra nuolat vystėsi, taip pat plėtėsi jų gyvenamoji teritorija. XIII a. viduryje, kai kalavijuočių ordinas ir Rygos vyskupas dalijosi kuršių žemes, minimos 9 kuršių žemės. Jas skyrė nemažos dykros (Žulkus V. 1992. Pav. 1). Kuršių kultūra suklestėjo XI a. (Žulkus V., Klimka L. 1989. P. 11, pav. 3). XI a. viduryje kuršiai buvo sudarę arba buvo ankstyvosios konfederacinio pobūdžio valstybės sudarymo išvakarėse (Žulkus V., Klimka L. 1989. P. 61; Žulkus V. 1995 c. P. 6). Tačiau jų žingsnius valstybingumo link sustabdė XII a. prasidėjęs kultūros ir ūkio nuosmukis. XII a. kaip vienas iš šio nuosmukio rodiklių buvo ankstyvųjų vakarų baltų pajūrio prekyviečių, įgijusių ankstyvųjų miestų bruožų (Palanga, Žardė), sunykimas, o tai reiškė dailiųjų amatų, tuo pačiu ir ornamentikos, nuosmukį, kurį akivaizdžiai pastebime to laikotarpio papuošaluose. Visi šie reiškiniai sutapo su vikingų epochos pabaiga. Iškilę vokiečių miestai išstūmė iš Baltijos jūros regiono vikingus, o kartu ir kuršius (Dundulis B. 1985. P. 18–29; Mickevičius A. 1993 š.; Žulkus V. 1995 c. P. 6; Мугуревич С. Э. 1965). XIII a. prasidėjo kovos su kalavijuočių ordinu, o tai sumažino gyventojų skaičių. Į kuršių žemes įsiliejo gyventojai iš šiaurinio Kuršo, Žemaitijos (Sprainaitis R. 1991. P. 62–68; Žulkus V. 1995 c. P. 6). Kaip rodo archeologinė medžiaga, kalavijuočių agresijai labiau pasipriešinusios pietinių kuršių žemės labai ištuštėjo.

1 lentelė. VIII/IX–XII a. kuršių kapinynai

Eil. Nr	Kapinynas	Rajonas	Tyrinėta	Iš viso rasta kapų	Iš jų VIII/IX–XII a.	Chronologija
1	2	3	4	5	6	7
LIETUVA						
1.	Anduliai	Kretingos	1895, 1897, 1899, 1901, 1903, 1906, 1908, 1973, 1988	>838	Tikslus sk. než.	II–XIII a. I pusė
2.	Aukštkiemiai	Klaipėdos	1886–1888, 1893–1895	>150	Tiksl. sk. než.	III–XIII a. I pusė
3.	Bandužiai	Klaipėdos m.	1935, 1974, 1985–1989	≈90	33	II–XII a.
4.	Dimitravas	Kretingos	1941	16	16	VIII–XI a.
5.	Genčiai I	Kretingos	1940, 1983–1987, 1993–1995	293	290	II–IV, VII–XII a.
6.	Genčiai II	Kretingos	1983, 1985	32	32	X–XI a.
7.	Gintališkė	Plungės	1940, 1968–1969	88	88	X–XIII a. I pusė
8.	Girkaliai	Klaipėdos	1966	50	50	VIII–XIII a. I pusė
9.	Godeliai	Plungės	1940, 1986	27	27	VIII–XIII a. I pusė
10.	Griežė	Mažeikių	1981–1983	Kolektyviniai degintiniai kapai: 12 degintinių kapų duobių, 28 simboliniai palaidojimai, 1 griautinis kapas		X–XIII a.
11.	Jazdai	Kretingos	1868, 1940	18	18	IX–XII a.
12.	Kašučiai	Kretingos	1969, 1978	29	24	II–IV a: VIII–X a.
13.	Kiauleikiai	Kretingos	1905, 1908, 1941, 1984–1985	67	67	VIII–XII a.

Lentelės tęsinys

1	2	3	4	5	6	7
14.	Kretinga I	Kretingos m.	1909, 1912, 1982, 1988	>55	>55	X–XIII a. I pusė
15.	Laistai	Klaipėdos	1902–1903, 1984	>176	Tiksl. sk. než.	III–XIII a. I pusė
16.	Laiviai	Kretingos	1940, 1948–1952, 1956, 1978	372	372	VIII–XII a. Atsitikt. rad. IV–VII a.
17.	Lazdininkai	Kretingos	1940, 1958, 1976, 1978–1982, 1991–1998	435	331	II–XIII a. I pusė
18.	Nausodis	Plungės	1949	3	3	VIII–XIII a.
19.	Palanga	Palangos m.	1961–1962, 1987, 1993	372	372	VIII–XII a.
20.	Pryšmančiai I	Kretingos	1868, 1909, 1921, 1958, 1984–1986, 1990	186	186	VIII–XIII a. I pusė
21.	Ramučiai	Klaipėdos	1908, 1914	≈250	Tiksl. sk. než.	VIII–XIII a. I pusė
22.	Rūdaičiai I	Kretingos	1940	68	3	II–VII, IX–XII a.
23.	Senkai	Kretingos	1986	10	7	III–IV, X–XII a.
24.	Slengiai	Klaipėdos	1978	33	33	VII–XII a.
25.	Užpelkiai	Kretingos	1985, 1987–1988, 1990–1996	89	5	III–VI, VIII–XII a.
1	2	3	4	5	6	7
LATVIJA						
26.	Tiltiniai Aizvikų	Liepojos	1940	5	5	X–XII a.
27.	Kalniniai Alsungų	Kuldigos	1959, 1960	36	36	X–XII a.
28.	Antkalnīnai	Liepojos	1988			V–XIII a.

1	2	3	4	5	6	7
29.	Beltenai Priekulės	Liepojos	1935	3	3	X–XII a.
30.	Bunkos ežeras	Saldaus				II–IV, X–XII a.
31.	Bunkos muiža	Liepojos	1933, 1935	13	13	V–IX, X–XII a.
32.	Darvdedžiai	Ventspilio	1936	11	11	X–XII a.
33.	Daržniekai	Liepojos	1931	2	2	X–XII a.
34.	Dyriai Durbės	Liepojos	1909, 1911, 1960–1961	Tikslus sk. než.	3	V–IX, X–XII a.
35.	Andziniai ežero	Saldaus	1931	1	1	V–IX a.
36.	Graveniekiai	Liepojos	1931	3	≈3	X–XII a.
37.	Gruobinia	Liepojos				V–IX a.
38.	Ilksūmai	Liepojos	1927	Tikslus sk. než.		X–XII a.
39.	Urbanai kalno	Liepojos	1965	5	5	V–IX a.
40.	Kapsedė	Liepojos	1839, 1895	Tikslus sk. než.		V–IX, X–XII a.
41.	Apariniai Kazdangos	Liepojos	1931	Tikslus sk. než.		X–XII a.
42.	Roniai Kazdangos	Liepojos	1896	Tikslus sk. než.		X–XII a.
43.	Brūveris Krotų	Liepojos	1963	žvalg. tir.		XI–XII a.
44.	Sarajai Lybagų	Talsų	1988–1989	46	46	V–IX, X–XIII a. vid.
45.	Matkulė	Tukumos	1877, 1879	Tikslus sk. než.		X–XII a.
46.	Strautiniai Medžės	Liepojos	1938	3	3	X–XII a.

1	2	3	4	5	6	7
47.	Nica	Liepojos	1964	5 kapai ir 43 auksų duobės	43 auksų duobės	II–IV, X–XIII a.
48.	Pasilciemis Piltienės	Ventspilio	1895, 1897, 1932	Tikslus sk. než.		V–IX a.
49.	Gruobinia Priedienos	Liepojos	1926	26	3	II–IV, V–IX a.
50.	Zviedriai Pures	Tukumos	1963	10	10	X–XII a.
51.	Gruobinia Remesių	Liepojos	1969, 1986–1987			V–IX, X–XII a.
52.	Geistautai Rucavos	Liepojos	1963	11	11	X–XII a.
53.	Mazkatužiai Rucavos	Liepojos	1924, 1942, 1960	62	62	V–IX, X–XII a.
54.	Sauslaukiai Durbės	Liepojos				V–IX a.
55.	Strazdės Muiža	Talsų	1896			V–IX a.
56.	Strikiai Varvės	Ventspilio	1869, 1888, 1895	Tikslus sk. než.		V–IX, X–XII a.
57.	Vilkumuižos Talsų ežeras	Talsų		Iš ežero ištraukta >3500 daiktų	>3500 daiktų	XI–XIII a.
58.	Silmalciemis Užavos	Ventspilio	1895, 1936	4	4	X–XII a.
59.	Gramzdos Upių	Liepojos	1991	9	9	IX–X a.

II. ISTORIOGRAFIJA

Vikingų epochos ar vėlyvojo geležies amžiaus kultūrinę situaciją Šiaurės Europoje ir Baltijos jūros pakrantėse lėmė germanų, vakarų slavų ir baltų tarpusavio ryšiai. Todėl šių šalių archeologai, rašantys apie savo kraštų juvelyrą, susiduria su labai įvairialype kultūrine situacija ir nemenkomis problemomis. Pirmą jų – ar ornamentika gali nusakyti genties tapatybę. Jei taip, tai kokie ornamentikos elementai skiria gentis ir kokie jungia. Tai ypač aktualu, jei genties ornamento pagrindas – geometriniai motyvai. Nustatyti genties labiausiai mėgtus geometrinius motyvus yra sunku. Nelengva surasti ir jų klasifikacijos pagrindą, taip pat geometrinių motyvų pokyčius papuošaluose susieti su laiko pokyčiais. Todėl norint rasti šių problemų sprendimo būdus, tenka atsisigręžti į anksčiau įvairių mokslininkų parašytus darbus. Jau XX a. pr. įvairiose šalyse į ornamentiką, kaip reikšmingą archeologinių radinių tyrinėjimo sritį, buvo kreipta nemažai dėmesio.

Ornamentika Lietuvoje pradėta tyrinėti XX a. pradžioje, kai Vandalinas Šukevičius (Szukiewicz W. 1903), Jonas Basanavičius (Basanavičius J. 1912), Paulius Galaunė (Galaunė P. 1930), Ignas Šlapelis (Šlapelis I. 1992) konstatavo, kad lietuvių etnografinėje medžiagoje randami geometriniai motyvai yra bendri su egzistavusiais kitose Europos tautose. Jie teigė, kad dauguma randamų žalvarinių papuošalų ornamentų motyvų pateko į koplytėlių, stogastulpių, koplytstulpių, metalinių kryžių bei kitų dirbinių puošybą, t. y. etnografinę medžiagą. Buvo nustatyta, kad baltų ornamentai yra abstraktūs – geometriniai. Taip pat buvo nusakyti pagrindiniai geometriniai motyvai: eglutė, pjūkliadantis, lankelis, spiralė ar virvutė, langučiai, kryžius, svastika, pusratis, segmentinė žvaigždė. Autoriai priėjo išvadą, kad Lietuvoje rečiau randami zoomorfiniai motyvai. Tačiau šie autoriai neatkreipė dėmesio į tai, kad jų išvardyti geometriniai motyvai yra įvairialaikiai, bet, svarbiausia, tai skirtingo sudėtingumo ornamentai.

Tarpukario Lietuvoje kuršių papuošalų ornamentiką gana išsamiai yra nagrinėjęs Vladas Nagevičius (Nagevičius V. 1935). Kuršių ornamentus, remdamasis Pryšmančiuose rastais papuošalais, jis apibūdino kaip geometrinius, labai suabstraktintus. V. Nagevičius pabrėžė ornamento simetriją, graikišką-itališką komponavimo būdą (dekoruojamas paviršius ornamentiniais motyvais dengiamas juostomis), o lygindamas IX a. ir X–XI a. ornamentus priėjo išvadą, kad vėlesni motyvai įvairiau komponuojami, nedidinant pirminių motyvų skaičiaus. Tačiau pirminių motyvų jis neapibrėžė, todėl padarė klaidingas išvadas, kurios yra kartojamos iki pastarojo meto. Didelis šio autoriaus nuopelnas yra tai, kad jis pirmasis iš Lietuvos archeologų palygino Gotlando saloje rastus ir kuršių papuošalus.

Taip pat pažymėtinas ir Jono Puzino darbas, kuriame palyginami senojo ir naujojo geležies amžių ornamentai (Puzinas J. 1938). Tarpukario Lietuvoje tai buvo rimčiausias ornamentikos apibūdinimas ir skirtingų laikotarpių ornamentų palyginimas. Tačiau iki pastarojo meto nebuvo atkreiptas dėmesys, kad J. Puzino

pateikti senojo geležies amžiaus ir tautų kraustymosi laikų motyvai skiriasi pirminių motyvų skaičiumi ir, be abejo, ornamento kompozicijomis. Ši teiginį patvirtina pastaraisiais metais paskelbti senojo geležies amžiaus papuošalų ornamentai (Salatkienė B. 1998. P. 154, pav. 56).

Tuo tarpu tarpukario Latvijoje ornamentikos studijoms buvo skiriama gerokai daugiau dėmesio. Jau Franso Baluodžio redaguotoje Latvijos archeologijoje pateikiamos VIII–XII a. vakarų baltų papuošalų dekoravimo geometriniais motyvais puošybos schemas (LA. 1926. P. 109, att. 68). 1930 m. Raulis Šnorė, klasifikuodamas Latvijoje rastus smeigtukus, ne tik juos apibūdino ir sukartografavo, bet atkreipė dėmesį į dekorą (Šnore R. 1930. P. 39–108, Tab. I–XXXI). Autorius tyrinėjo Latvijos ir Lietuvos kuršių medžiagą (Šnore R. 1930. Tab. V : 8, 27; VI: 13, 15; XIV : 2, 14; XV : 9; XXI: 2; XXII: 8, 10). Kuršių papuošalai ir ornamentika pateikti leidinyje, skirtame senajai latvių kultūrai (LKS. 1937. Tab. XXI–XXII; XXXVI). Ornamentikos tyrinėjimus Latvijoje skatino ir XX a. 3–4 dešimtmečiais Latvijoje paplitęs dievtūrių, t. y. pagoniškosios latvių religijos garbintojų judėjimas. Pagrindinis šio judėjimo ideologas buvo dailininkas ir etnografas Ernestas Brastinšas (Brastinš E. 1923). Dievtūriai latvių folklore ieškojo grafinių garbinamų dievybių atitikmenų. Tačiau kartais jų tyrinėjimai nebuvo pagrįsti etnografinė ar archeologine medžiaga, ypač kai kuriems ženklams suteikiant mitologizuotus pavadinimus. Todėl latvių etnologijos studijose sutinkama nuomonė, kad kuriant dievtūrių ženklus, tokius kaip Dievo (trikampis smailiuoju kampu į viršų), Laimos (spygliuočių šluotelė) arba Maros (zigzagas arba trikampis smailiuoju kampu į apačią), Perkūno (kryžius laužtais galais – svastika), per mažai buvo atsižvelgta į etnografinius šaltinius. Latvių etnografė Anetė Karlsruonė siūlo naudoti pavadinimus, paremtus raštų elementų tyrimais, t. y. etnografinę medžiagą (Karlsruonė A. 1995. P. 225–226).

Negalima nepaminėti ir vokiečių archeologų, nuo XIX a. vidurio iki II pasaulinio karo tyrinėjusių Vakarų Lietuvos bei Prūsijos paminklus, darbų. Vilhelmas Gaertė – vienas iš pirmųjų archeologų, mėginusių apibūdinti Klaipėdos krašto papuošalų stilių (Gaerte W. 1929. P. 312–317). V. Gaertė pabrėžė, kad VIII–IX a. vakarų baltai gausiai dabinosi masyviais žalvariniais papuošalais, puoštais mėlyno stiklo akutėmis, dengtais sidabro plokštelėmis. Joahimas Hofmanas, rašydamas apie Klaipėdos krašto paminklus, liečia ir papuošalų, ir kitų dirbinių ornamentiką ir kai kurių motyvų kilmę. Jo manymu, svastikos ženklas yra skandinaviškos kilmės (Hoffmann J. 1941. P. 65). Šiuo metu pietinių kuršių kaimynų prūsų archeologinę medžiagą, iš dalies ir ornamentiką, nagrinėja Vladimiras Kulakovas (Кулаков В.И. 1988. С. 114 – 117; 1990. С. 206–215; 1992. С. 137–143; 1994. С. 47–50; Kulakov V. 1994. P. 107–124). V. Kulakovas, aptardamas baltų papuošalus ir kitus dirbinius, kiek laisva, todėl kartais sunkiai suvokiama maniera interpretuoja ornamentiką. Kuršiams būdingomis jis laiko plokštines kiauraraštes seges, pasagines seges daugiakampėmis galvutėmis bei platėjančiais galais, apyrankes zoomorfiniais galais, įvijines antkakles (Kulakov V. 1994. P. 107–116, pav. 2, 18).

Lietuvoje 1940–1996 metais specialių darbų, skirtų geležies amžiaus ornamentikai nagrinėti, nedaug. Ornamentika nagrinėjama išskiriant

geometrinius, zoomorfinius, augalinius motyvus, taip pat pabrėžiama, kad baltų ornamentikoje augalų motyvai reti, o antropomorfiniai – nebūdingi. Autoriai, nagrinėjantys baltų ornamentiką, pasaulėžiūros problemoms nagrinėti atspirties ieško ankstesnėje akmens amžiaus ir vėlesnėje etnografinėje medžiagoje. Panašiai elgiasi ir etnologijos specialistai, kurie dažnai savo teiginius grindžia ankstesne archeologine medžiaga. Nebandant į ornamentiką pažvelgti kaip į bendraeuropinį atskirų laikotarpių reiškinį, tyrinėjimai šioje srityje tampa gana uždari – apriboti erdvės ir laiko.

Todėl išsiskiria Marijos Alseikaitės-Gimbutienės studijos, su kuriomis susiduria visi besidomintys Lietuvos ir Europos proistore. Jos darbai išeina už tradicinės archeologijos ribų. Tai ne tik genčių materialinės kultūros, papročių istorija, bet ir Dievų bei Deivių, tai yra pasaulėžiūros istorija.

Baltų ornamento pažinimui svarbūs M. Gimbutienės 1947–1948 m. Miunchene (Vokietija) išspausdinti straipsniai, nagrinėjantys liaudies meną (Alseikaitė-Gimbutienė M. 1947. P. 8–13; 1948. P. 2–7). Ji pabrėžia, kad lietuvių liaudies meno ornamento pagrindą sudaro geometriniai, augaliniai ir zoomorfiniai motyvai. Svarbios M. Gimbutienės mintys apie geometrinių motyvų simbolinę prasmę ir jų dekoratyvumą. Išties sunku surasti ribą, kada simbolis praranda savo turinį ir tampa tik puošybos elementu. Iš visų geometrinių motyvų autorė išskiria ratą ir kitus artimos reikšmės ženklus: apskritimą, padalytą į 4 arba daugiau dalių, skritulį, akutę, spiralę, svastiką, kryžių, puslankį, saulutę-žvaigždę (Alseikaitė-Gimbutienė M. 1948. P. 8). Ji pabrėžia, kad ratas ir jam artimi ženklai sudaro prasminį geometrinio ornamento pagrindą. Be to, ratas yra dangaus ženklas, gali reikšti ir saulę. Tačiau ji atkreipia dėmesį į tai, kad ne kiekvienas ratas, žvaigždė ar spiralė simbolizuoja saulę (Alseikaitė-Gimbutienė M. 1948. P. 7). Kitus geometrinius elementus – brūkšnelius, taškelių eiles, pynutę, kryputę, zigzagą, dantuką M. Gimbutienė laiko tik dekoratyviniais elementais, kurie dažniausiai neatskiriami nuo rato šeimos simbolių. M. Gimbutienė pastebėjo, kad priešistorinis ir liaudies menas jungia du pasaulius – vyriškąjį ir moteriškąjį, pabrėždama, kad vieni simboliai priklauso vyriškiesiems motyvams (ratas, svastika, taip pat dangus, oras, saulė, ugnis), kiti – moteriškiesiems (augalų motyvai, žemė, vanduo). Ji pastebėjo, kad ratas, kaip dangaus simbolis, yra dinamiškas ženklas. Judėjimo (dinamikos) sąvokos įvedimas leidžia suprasti, kad atskiras motyvas gali ne tik išaugti į kitą, bet ir grįžti atgal į pirminę būseną. Šiuos svarbius geometrinio ornamento bruožus 1991–1992 metais išryškino etnologas Gintaras Beresnevičius (Beresnevičius G. 1991. P. 3; 1992. P. 42–45). Tačiau Europoje motyvų dinamizmo sąvoka buvo apibrėžta jau XX a. pr. tokių autorių kaip Alenas Romilis (Romilly A. J. 1997. Pirmas leidimas 1904).

Mintis apie lietuvių liaudies meno ornamentą, kartu ir žalvario papuošalų ornamentą, išsakytas 1947–1948 metais, M. Gimbutienė papildė 1958 m. Filadelfijoje (JAV) išleistoje monografijoje. Ši studija 1994 m. buvo išleista Lietuvoje (Gimbutienė M. 1994). Čia nagrinėjami dangaus ir žemės dievybių simboliai, Gyvybės ar Pasaulio Medžio idėja. Autorės nuomone, Gyvybės Medžio idėja jau neolite galėjo išreikšti eglutę. Tačiau reikia pabrėžti, kad Gyvybės Medžio samprata, kaip pasaulėžiūros vaizdinių sistema, būdinga tik kultūroms,

įžengusioms į ankstyvosios žemdirbystės laikus (James O. E. 1966; Rimanienė R. 1989. P. 172–173).

Nagrinėdama VIII–XI a. papuošalų ornamentiką, M. Gimbutienė pabrėžia, kad intensyvi prekyba su slavais bei germanais nepalietė vietinių juvelyrų kuriamo geometrinio ornamento, bet VIII–XI a. ornamentas tampa sudėtingesnis, tie patys motyvai įvairiau komponuojami (Gimbutienė M. 1985). Vėlyvojo geležies amžiaus baltų mene pasirodo mitologinių elementų: mėnulių, saulūčių, stilizuotų gyvačių galvų ir akių bei pačios gyvatės motyvų, taip pat žirgelių galvų, pelėdų, ančių, įvairių paukštelių, elnių motyvų. VIII a. kuršiai dėl ryšių su skandinavais pradeda gaminti ir nešioti zoomorfiniais motyvais puoštus papuošalus. Tačiau zoomorfinius motyvus tobulina iki savito, tik baltams būdingo stiliaus (Gimbutas M. 1963).

Tarpukario ir XX a. 7 dešimtmečio Latvijai, taip pat Lietuvai ir Švedijai yra reikšmingi žymaus latvių archeologo Valdemaro Ginterso darbai. Ornamentikos studijomis jis bandė parodyti baltų dekorą Europos kontekste. Jau 1937 m. V. Gintersas nagrinėjo latvių papuošalų ornamentiką (Ginters V. 1937. P. 39–56). Šiame straipsnyje autorius aptaria baltų genčių papuošalų reljefinio deko (spiralė, laužyta linija) atsiradimą VI–VIII a. Po karo V. Gintersas gyveno Švedijoje, todėl gerai pažinojo Skandinavijos ir Vakarų Europos archeologinę medžiagą, galėjo ją palyginti su randama baltų kraštuose. 1963 m. jis, nagrinėdamas latvių ornamentiką ir simboliką, iškėlė ankstyvosios krikščioniškosios kultūros įtakos IV–VIII a. papuošalams idėją (Ginters V. 1963), kuri Latvijoje susilaukė pasekėjų (Zemītis G. 1994, 1995; Vaska B. 1994 b). 1981 m. V. Gintersas nagrinėjo ir palygino vyrų bei moterų drabužius, randamus Birkoje ir Rytų Pabaltijyje (Ginters V. 1981). Autoriaus nuomone, Rytų Pabaltijoje ir Birkos miestelėnų rūbai turėjo tokių pačių elementų, tik birkiečiai dėvėjo daugiau iš įvairių kraštų importuotų papuošalų. Lygindamas ir analizuodamas papuošalus ir jų ornamentus, aprangos detales V. Gintersas plačiai naudojo ir medžiagą iš kuršių paminklų, jam priklauso ir vieno iš baltiškų ornamento bruožų nuskymas. Tai – pintinis ornamentas. Autorius neaiškino pintinio rašto kilmės, tik pastebėjo, kad šis motyvas randamas ant įvairių baltų gentims priklausančių dirbinių. V. Gintersas neatkreipė dėmesio į tai, kad jo aprašomas pintinis raštas yra kiek skirtingų pavidalų (Arbman H. 1940. Tafel 55: 1–4). Jo nuomone, pasaginės segės, kurių keturkampėse galvutėse įkomponuotas lygiakryžmis kryžius ar X, taip pat yra baltiškos kilmės (Ginters V. 1984. P. 23–30).

Lietuvoje tarp rašiusiųjų apie ornamentiką išsiskiria Laimos Vaitkunskienės darbai. Tyrinėtoja Lietuvos archeologijos atlaso tome, skirtame papuošalams, aptaria ir būdingiausių papuošalų grupių dekorą (Vaitkunskienė L. 1978 a-k). Šios studijos paskirtis buvo papuošalų tipologija. L. Vaitkunskienė atkreipė dėmesį į būdingiausių nagrinėjamų papuošalų ornamentą: duobutes, akutes, trikampėlius, zigzagą, eglutę, sietelį ir t. t. Straipsnyje ir studijoje apie sidabrą L. Vaitkunskienė aptaria geometrinius, augalinius bei zoomorfinius motyvus (Nakaitė L. 1964. P. 63–82; Vaitkunskienė L. 1981). Papuošalų ornamentiką autorė nagrinėja tik kaip didesnes ornamentines struktūras, nemandydama ieškoti pirminių, pamatinių, motyvų, kurie apibūdina ornamentiką ir apibrėžia jos vystymosi kryptis. L. Vaitkunskienė, remdamasi Lietuvos ir kitų kraštų

archeologiniais duomenimis, etnografinė medžiaga, mitologiniais bei istoriniais šaltiniais, į ornamentiką žvelgia per pasaulėžiūros prizmę. Ornamentą apibūdina kaip priemonę pagrindiniams pasaulėžiūros vaizdiniais pažinti ir perduoti ateities kartoms. Autorė analizuoja žirgo kultą, briedžio, vandens paukščio, gyvatės įvaizdžius, paliečia Pasaulio modelio, Gyvybės Medžio tridale ir keturdale struktūromis paremtas kompozicijas (Vaitkunsienė L. 1985. P. 69–83; 1986. P. 37–50; 1987. P. 44–56; 1988. P. 49–59; 1995; Nakaitė L. 1991).

IX–XIII a. spalvotųjų metalų žaliavų šaltinius, lydinių sudėtį, dirbinių gamybos technologiją, amatų lygį bei papuošalų ornamentiką gana plačioje studijoje nagrinėjo Laima Vaitkunsienė ir Algimantas Merkevičius (Vaitkunsienė L., Merkevičius A. 1978. P. 89–116). Autoriai, aptardami ornamentiką, nagrinėja ne tik geometrinius baltų ornamento motyvus, bet ir tų motyvų spaudus („akutes“, ratelius, trikampėlius, rombiukus, įkartėles, taškelius). Baltų ornamentą jie suskirstė į geometrinių, augalinių (lenktos, riestos ar banguotos linijos), zoomorfinių ir antropomorfinių. Tačiau visuose darbuose pasigendama detalesnio geometrinių motyvų aptarimo.

Kiek naujesnis požiūris į baltų genčių, tarp jų kuršių, juvelyrinę, kartu ir į ornamentiką, išryškėjo 1987–1992 m. 1987 m., ištyrus keletos papuošalų iš Pryšmančių I kapinyno balto metalo plokšteles ir žalvario papuošalų dangą, pasirodė, kad ne visos papuošalus dengusios plokštelės, kaip buvo manyta iki šiol, yra sidabrinės (Kulikauskienė R., Matulionis E. 1987. P. 29–30). Paaiškėjo, kad alavas gali būti naudojamas kaip sidabro pakaitalas ir kaip litavimo priemonė (Bliujienė A., Petrauskienė J. 1992. P. 34–35). Remiantis spektrinėmis analizėmis, buvo pradėta įvairiapusiškai nagrinėti papuošalų gamybos technologiją, smulkųjų dekorą ir ornamentiką (Jankauskas K. 1990, 1992). Tačiau geometrinių baltų ornamentas buvo nagrinėjamas labai bendrais bruožais. Todėl išsiskiria darbai, kuriuose aptariami atskiri papuošalai ir jų ornamentai. Apie retus kuršių papuošalus, tokius kaip Lazdininkų kapinyno ankstyvosios lankinės zoomorfinės segės, rašė Kristina Rickevičiūtė (Rickevičiūtė K. 1984. P. 45–48). VIII a. pab. – IX a. Lazdininkų kapinyno ir kuršių apskritus kabučius nagrinėjo Stasys Patkauskas bei šio darbo autorė (Patkauskas S. 1980. P. 64–70; Bliujienė A. 1995. P. 39–72). Įdomūs darbai, kuriuose ornamentika siejama su pasaulio modeliu, gyvenimo procesų cikliškumu, dualizmu, Saulės, Mėnulio, žalčio kultu, iškeliamas lygiakryšmio kryžiaus, kaip ugnies simbolio, svarba, svastikos – kaip ugnies, Saulės, Perkūno ženklų reikšmė (Griciuvienė E. 1991).

Lietuvos archeologinėje literatūroje daug diskusijų sukėlė V–VI a. sidabrinė papuošalų ir geriamųjų ragų apkalų ornamentika, ypač šių dirbinių zoomorfinis stilius, gamybos technologija (Vaškevičiūtė I. 1978. P. 24–32; Kazakevičius V. 1981; Vaitkunsienė L. 1985. P. 69–83; Šimėnas V. 1987. P. 64–67; 1994. P. 6–13; Tautavičius A. 1981. P. 23, 31; 1996. P. 273). Nagrinėdami zoomorfinio stiliaus baltų žemėse kilmę, tyrinėtojai išsako kelias nuomones. I tūkst. vidurio papuošalų zoomorfiniai motyvai yra bendraeuropinis reiškinys. Į baltų kraštus, Baltijos jūros salas, Skandinaviją šis stilius atėjo kartu su I tūkst. vidurio istoriniais įvykiais Vidurio Europoje. Susiliejus atneštinėms ir vietinėms tradicijoms susiformavo tik baltams būdingas zoomorfinis puošybos stilius (Šimėnas V. 1994. P. 12). Kitos nuomonės šalininkai zoomorfinio stiliaus atsiradimą baltų genčių

metalo plastikoje aiškina vidinėmis priežastimis (Nakaitė L. 1991. P. 97–105), nors neatmetama galimybė, kad zoomorfinis stilius yra bendraeuropinis I tūkst. po Kristaus vidurio reiškinys (Nakaitė L. 1991. P. 105). Zoomorfinio stiliaus I tūkst. po Kristaus vidurio vietinė kilmė kelia abejonių. Matyt, nagrinėjant zoomorfinio stiliaus kilmę, reikėtų papuošalų gamybos vietos nustatymo ir stiliaus kilmės bei raidos klausimus nagrinėti atskirai. Panašiai atsitinka ir nagrinėjant X–XI a. stilistiškai artimą Skandinavijai, bet rastą Lietuvoje archeologinę medžiagą. Tyrinėtojai išskiria tik dvi tokio pobūdžio archeologinės medžiagos atsiradimo baltų kraštuose galimybes. Tai – importuoti dirbiniai (Kuncienė O. 1972. P. 209–222; 1981. P. 49–82) ir vietinių amatininkų sekimas atvežtiniais pavyzdžiais (Vaitkunsienė L. 1983. P. 5–17; Мугуревич С.Э. 1965. С. 84). Dažniausiai nebandoma pažvelgti į kultūrinę Rytų Pabaltijo situaciją giliau ar nusakyti vikingų epochos meno stilių transformavimąsi baltų papuošalų ornamentikoje.

Didžiausi pastarųjų metų darbai, kuriuose nagrinėjama I–II tūkst. po Kristaus kuršių kultūra bei įvairiapusis šios kultūros lyginimas su žemaičių, sembų-notangų, mozūrų, Gotlando, Elando salų kultūromis, priklauso Vladui Žulkui (Žulkus V., Klimka 1989; Žulkus 1991, 1992, 1993, 1995 a-c, 1996, 1997; Žulkus V., Urbanavičius V. 1995). V. Žulkus, įvairiais aspektais nagrinėdamas kuršių kultūrą, atkreipia dėmesį ir į papuošalų gamybos technologiją, amatų centrus, juvelyrinės lygį bei ornamentiką. Autorius mano, kad apyrankės zoomorfiniais galais, lankinės zoomorfinės ir pasaginės žvaigždinėmis galvutėmis segės yra kuršiškos (Žulkus V. 1991, 1992). Pastarųjų metų publikacijose V. Žulkus atkreipia dėmesį ir į kuršių ornamentiką. Autorius, remdamasis Helmerio Salmo ir Valdemaro Ginterso darbais, aptaria pagrindinius baltiškojo ir kuršiško ornamento bruožus (Žulkus V., Urbanavičius V. 1995). H. Salmo nuomone, baltų ornamentikai būdinga svastikos motyvas, pintiniai raštai, juostinis ornamentas, sudarytas iš trikampėlių, įstrižių kryželių ir akučių (Salmo H. 1956. P. 33). H. Salmo baltiškoms priskiria pasagines seges daugiakampėmis, keturkampėmis ir aguoninėmis galvutėmis. Jų dekore vyrauja juostinis tiesių linijų, trikampėlių, apskritimų ir kitų motyvų ornamentas. H. Salmo mano, kad baltiškos gali būti segės, kurių galvutės dengtos sidabru (Salmo H. 1956).

Baltų ornamentikos studijoms yra reikšmingi Gunčio Ziemečio (Zemītis G., Rozenberga V. 1991; Zemītis G. 1994, 1995), Ingridos Ozerės (Озере И. 1986, 1987), Baibos Vaskos (Vaska B. 1992, 1994 a – b) darbai. X–XIII a. Latvijos kuršių zoomorfinių apyrankių ornamentiką nagrinėjo Baiba Vaska (Vaska B. 1994 a P. 113–119). Autorė, aptardama apyrankių ornamentą, zoomorfinius motyvus sieja su tiesiogine Gotlando ir Skandinavijos kultūrine įtaka, o geometrinių ornamento motyvą, dvigubą ar trigubą trikampį interpretuoja kaip dangaus ženklą, pasaulio modelį (Vaska B. 1994 a. P. 119). B. Vaska mano, kad šio motyvo viduje esantis kryžius gali būti ne tik kosminės pasaulio tvarkos simbolis, bet gali reikšti ir krikščionybės įtaką (Vaska B. 1994 b. P. 23–32). Panašias išvadas B. Vaska daro nagrinėdama XIII–XIV a. latgalių moterų skydo formos apyrankes (Vaska B. 1992. P. 122–130). Krikščionybės įtaką IX–XII a. Latvijos archeologinei medžiagai (ypač kuršiams), remdamasis V. Gintersu, pabrėžia ir G. Ziemitis (Ginters V. 1963. P. 204–210; Zemītis G. 1994. P. 18, att.

2: 1–3; 1995. P. 25). G. Zemičio požiūriu, apskritimas (ratas), padalytas į 6 ar 8 dalis, gali būti Kristaus monograma. Tyrinėtojas, aptardamas dangaus ženklus, tokius kaip Saulė, Mėnulis, žvaigždės, taip pat zigzagą, eglutę, spiralę, svastiką, „jumį“, žaltį, bando atskleisti ir jų simboliką. Visi išvardyti motyvai analizuojami remiantis Latvijos archeologine ir etnografinė medžiaga (Zemītis G., Rozenberga V. 1991). Aptardamas Latvijos geležies amžiaus dirbinių simboliką, G. Zemītis pabrėžia, kad baltų ornamentikos motyvai yra geometriniai, atėję iš amžių glūdumų, ir tuo jie skiriasi nuo germanų ir slavų tautų ornamentikos. Jis pastebi, kad geometriniai motyvai susideda iš paprasčiausių motyvų, juos įvairiai derinant vieną prie kito. Latvijos geležies amžiaus dirbinių dekore vyrauja soliarinė ir žemdirbių tautoms būdinga simbolika (Zemītis G. 1994. P. 16–22; 1995. P. 21–28).

Tarp darbų apie papuošalus ir jų ornamentus išsiskiria tokie, kuriuose bandoma nagrinėti ornamentiką kaip kultūrinių įtakų objektą, išvelgti motyvų kelią laike ir erdvėje, pastebėti mažiausius jų kitimus ar surasti mažiausius, nedalomus ornamento elementus. Šioje srityje bene daugiausia yra pasiekę skandinavų, anglų, vokiečių ornamentikos tyrinėtojai. Jų darbai ornamentikos srityje yra reikšmingi metodologiniu požiūriu.

Neelinį įnašą į Europos ornamentikos studijas 1904 m. įnešė Bernardas Salinas. Tyrinėtojas apžvelgė IV–IX a. germanų pasaulio seges. Pagrindinis B. Salino nuopelnas yra tas, kad jis suskirstė vendelio periodo Skandinavijos ir Europos medžiagą į stilius ir juos pavadino I–III stiliais (Salin B. 1904. P. 214–290). Tai vienas iš reikšmingiausių darbų, nagrinėjančių papuošalus. Vėlesni germanų genčių ornamentikos tyrinėjimai, atlikti esant daugiau medžiagos, tikslina chronologiją ir tobulina B. Salino apibrėžtus stilius (Arwidsson G. 1942 a. P. 112–126; 1942 b. P. 22–62; Ørsnes M. 1969. P. 23–27, taf. 1–2). Iš pirmo žvilgsnio nesuprantamus zoomorfinius motyvus B. Salinas suskirstė į atskirus, nesikartojančius elementus, kitaip tariant, išskyrė pirminius zoomorfinio stiliaus motyvus. Autorius apibrėžė I–III stilius ir nurodė, kaip vystydami jie tobulėja ir išauga vienas į kitą. Svarbu ir tai, kad B. Salinas nurodė I–III stilių egzistavimo laiką (Salin B. 1904. P. 354–356). Rašydamas apie geometrinius vendelio stilių elementus (geometrinių motyvų spaudus), suskirsto juos į pirminius motyvus: tašką, apskritimą, pusapskritimą, įvairių pavidalų trikampį, X, žvaigždės motyvą, taip pat išskyrė keletą skirtingo pavidalo pynučių (Salin B. 1904. P. 156, 159, Abb. 358–361, 370). Išvardyti pirminiai geometriniai ir ornamentų motyvai Europos tautų ornamentikoje atsiranda, transformuojami ir galiausiai išnyksta beveik tuo pat metu. Šią svarbią tiesą 1995 m. pastebėjo vokiečių archeologas Michaelis Korstenas (Corsten M. 1995).

Tarp nagrinėjusių Europos tautų ornamentiką šalia B. Salino – anglų tyrinėtojas Romilis Alenas, kuris dar 1904 m., nagrinėdamas keltų ornamentiką, atkreipė dėmesį ir į geometrinius motyvus (Romilly A. J. 1997, pirmas leidimas 1904). Jis apibrėžė pagrindinius bronzos amžiaus keltų geometrinius motyvus (dvi skirtingos krypties įkartos, zigzagas, koncentriniai apskritimai, spiralė, paprasta pynutė). A. Romilis zigzagą išskirstė iki pirminio motyvo tiesės. Svarbu yra ir tai, kad tyrinėtojas įvedė krypties sąvoką, jungiant pirminį motyvą – tiesę

į W, X ar rombo pavidalo ornamento motyvus, taip pat pasikartojimo sąvoką jungiant W ir X į rombo pavidalo motyvą, o pastarąjį į ornamento kompozicijas: zigzaginę liniją, rombų pynę (Romilly A. J. 1997. P. 23–38). Tačiau didžiausias A. Romilio nuopelnas yra tai, kad jis nustatė keltų pintinių raštų jungimo būdus nuo paprasčiausių dvigubų pynučių iki sudėtingų, supintų iš 8 juostų. Svarbu yra ir tai, kad jis pastebėjo intervalų (neperpintų vietų pynutėse) reikšmę (Romilly A. J. 1997. P.254–263). Tyrinėtojui tai leido pagrįsti mazgų ir kilpų pintiniuose raštuose kilmę (Romilly A. J. 1997. P.264–278). Aprašydamas geometrinius ir pintinius ornamentus, autorius rėmėsi keltų medžiaga, tačiau išvados, kurias jis padarė, yra universalios, todėl taikytinos nagrinėjant įvairių kultūrų įvairialaikę ornamentiką. Jo darbais remiasi ir šiuolaikiniai tyrinėtojai (O'Meadhra U. 1997; Gimbutienė M. 1994. P. 141). Dažnai tyrinėtojai, norėdami aprašyti ornamentus, patys prieina prie panašių išvadų. Pavyzdžiui, rusų tyrinėtoja Irina Zaseckaja, nagrinėdama hunų V–VIII a. seges ir norėdama nusakyti stilistinius segių elementus, ornamentiką suskirsto į mažiausius, nedalomus elementus (Засецкая И. П. 1982. С. 14–30). Tik taip galima pastebėti, kad, keičiantis kultūros tradicijoms, keičiasi ir pačių papuošalų dekoravimo schemas (Smirnova M. 1995. P. 21–33).

Ornamentikos darbais garsi visa plejada žymių skandinavų archeologų, tokių kaip minėtasis Bernardas Salinas (Salin B. 1904), Greta Arvidson (Arwidsson G. 1942 a-b), Nilsas Obergas (Åberg N. 1919, 1923, 1926, 1931, 1943, 1945, 1947, 1956), Birgeris Nermanas (Nerman B. 1929, 1935, 1958, 1969), Mortensas Stenbergeris (Stenberger M. 1947, 1958), Vilhelmas Holmkvistas (Holmqvist W. 1939, 1955), Janas Petersenas (Petersen J. 1928), Hakonas Šheligas (Schetelig H. 1906, Schetelig H. 1949), Mogensas Orsnes (Ørsnes M. 1969).

Lyginant Gotlando vikingų laikų sidabro papuošalų ornamentiką su kuršių papuošalų puošyba, labiausiai vertingi Mortenso Stenbergerio darbai (Stenberger M. 1947; 1958). M. Stenbergeris nuodugniai išnagrinėjo sidabrinių pasaginių segių, apyrankių zoomorfiniais bei smailėjančiais galais, įvijinių apyrankių, antkaklių, žiedų ornamentiką ir gamybos technologiją. Šie dirbiniai gausiai puošti geometriniais motyvais. Darbas naudingas metodikos požiūriu. Galima palyginti gotlandietiško ir kuršiško geometrinio ornamento panašumus ir skirtumus. Pagrindinis skirtumas – Gotlande nebuvo X ir sudvigubinto X motyvo. Bendri pirminiai motyvai (taškas, apskritimas, trikampis) į ornamentų motyvus ir ornamento kompozicijas buvo jungiami skirtingai. Abiejose pakrantėse mėgtą trikampio motyvą gotlandiečiai dažniausiai jungė smailiosiomis viršūnėmis, siekdami sudaryti rombus. Jie mėgo įvairiomis kryptimis išplėtotą trikampį, išaugantį į netaisyklingas figūras (Stenberger M. 1947. P. 27, 76, 98, 115, 163, 223; Textabb: 10–11, 25, 34, 41–42, 56, 62–63, 80). Gotlandiečiai trikampį motyvą užpildydavo taškais (1–3 taškais retai, 10–15 – dažnai). Kuršiai trikampį užpildydavo tik 1 ar 3 taškais. Jie trikampius viršūnėmis jungė retai. Kuršiai nedeformuodavo trikampio iki nesuprantamo pavidalo figūrų. Matyti, kad tuos pačius pirminius geometrinius motyvus kuršiai ir gotlandiečiai naudojo ir tobulino remdamiesi skirtinga logika, tačiau nustatyti bendrų papuošalų tipų, tokių kaip pasaginės segės, gamybos vietą, remiantis

ornamentika, nelengva. Tai rodo ir Anderso Karlsono studija apie Gotlando pasagines seges (Carlsson A. 1988).

Prie ornamentikos studijoms ypač nusipelnusių autorių priklauso ir H. Šeligas, pagrindęs germanų zoomorfinio ornamento kilmę ir raidą (Schetelig H. 1906; Shetelig H. 1948), bei Nilsas Obergas, plačiai tyrinėjęs germanų ornamentiką bei palietęs ir vakarinių baltų papuošalų dekorą (Åberg N. 1919, 1923, 1926, 1931, 1943, 1945, 1947, 1956), taip pat menotyriminkas ir archeologas Vilhelmas Holmkvistas (Holmqvist W. 1939, 1955). Šių autorių studijoms būdingas gilus ankstesnių kultūrų ornamentikos pažinimas. Germanai, kaip ir daugelis to laikotarpio tautų, motyvus, naudotus vendelio periodo (stiliai I–III) papuošalų dekorui, perėmė iš ankstesniais laikais gyvenusių įvairių genčių ornamentikos ir juos panaudojo savo papuošalų puošybai (Holmqvist W. 1939. P. 16–17). V. Holmkvistas atkreipė dėmesį į tai, kad germanų pamėgtos merovingų pynutės Europoje išplito prieš 600-uosius metus. Jos susiformavo iš senovės Graikijos ir Romos imperijos ornamentų, buvo stipriai paveiktos ankstyvųjų krikščionių, koptų meno (Holmqvist W. 1939. P. 16–72, 1955).

Gilinantis į kuršių ir baltų papuošalų ornamentiką, natūraliai pereinama prie ornamentų simbolikos, tai yra bandymų suvokti atskirų ornamentų kompozicijų kaip ženklų ryšį su papuošalais, o pastarųjų – ryšį su pasaulėžiūra. Todėl reikšmingi yra Tomazo Gamkrelidzės ir Viačeslavo Ivanovo (Гамкредидзе Т. В., Иванов Вяч. Вс. 1984), Vladimiro Toporovo (Топоров В.Н. 1991, 1992) ir, be abejo, garsių lietuvių mitologų Norberto Vėliaus, Juliaus Algirdo Greimo, Marijos Gimbutienės (Vėlius N. 1983; Greimas J. A. 1983, 1990; Gimbutienė M. 1994, 1995. P. 3–21) darbai. Nagrinėjant ornamentiką, būtina atkreipti dėmesį į apibendrinančias menotyros studijas (Gombrich E. H. 1968, 1984; Wilson E. 1994). Šioje trumpoje istoriografijos apžvalgoje paliesti tik patys reikšmingiausi darbai apie kuršių ornamentiką ar nagrinėjantys ornamentų sistematiką, atskirų motyvų atsiradimą ir reikšmę įvairioms kultūroms.

III. KURŠIŲ ORNAMENTIKOS APIBŪDINIMAS (Ženkilai ir simboliai)

VIII–XII a. baltų ir kuršių papuošalų ornamento pagrindą sudaro geometriniai, tarp jų ir pintiniai, motyvai. Pradedant VII a. antrąja puse – VIII a., kuršių ornamentiką pajavairina suabstraktinti ir geometrizuoti zoomorfiniai motyvai, būdingesni kuršių vyrų papuošalų dekorui. Augalinis ornamentas pradedamas naudoti tik I tūkst. pab. – II tūkst. pradžioje, šie motyvai kuršių ir kitų baltų ornamentikoje yra reti. Antropomorfiniai motyvai kuršių ornamentikai nebūdingi.

Baltų ir kuršių ornamentikos pagrindą vikingų epochoje, kaip ir anksčiau, sudaro geometriniai motyvai. Todėl nagrinėjant geometrinio pobūdžio ornamentiką svarbu išskirti mažiausius, nedalius ornamento elementus – pirminius motyvus (archetipus), nes tai padeda surasti ornamentikos sistematizavimo pagrindą. Pirminiai motyvai – tai tokie, kurie nebesidalija į mažesnius elementus (taškas, tiesi linija) arba jų, nepraradus prasmės, negalima skirstyti į mažesnius elementus (trikampis, apskritimas, rombas, X, +, svastika). Pirminiai motyvai yra ir archetipai, kuriuose sudėta žmonijos patirtis, juose sukaupta ir savotiška amžinybės energija. Kai kuriuos pirminius motyvus (+, svastiką) galima apibūdinti ir kaip ženklus. Nagrinėjant ženklų ir simbolių ryšius, galima manyti, kad ženklai visuomet yra mažesni už idėją, kurią jie žymi. Tuo tarpu simbolis visuomet išreiškia daugiau nei jo akivaizdi ir tiesioginė reikšmė (Jung C. G. 1977. P. 41). Todėl + ir svastika yra ne tik pirminiai motyvai (ženklai), bet ir universalūs, bendražmogiški simboliai. Pirminiai geometriniai motyvai jungiami į ornamentų motyvus – platesnę (didesnę) už pirminį motyvą ornamentų struktūrą. Ornamentų motyvų išskyrimas yra būtinas, nes beveik visada jie jungiami į dar didesnes struktūras – ornamento arba rašto kompozicijas. Į ornamentų motyvus dažniausiai jungiami patys pirminiai motyvai arba 2 skirtingi, kartais tik skirtingos krypties, dydžio ar transformuoti, pirminiai motyvai. Retkarčiais keli vienodi ornamentų motyvai jungiami į rašto kompozicijas, tačiau dažniausiai į pastarąsias jungiami 2–3 skirtingi motyvai (lent. 2–3).

VIII–IX a. kuršių žalvarinių papuošalų geometrinio ornamento pagrindą sudaro 7 pirminiai motyvai (taškas, tiesi linija, apskritimas, trikampis, X, +, svastika; lent. 2). X a.–XI a. pr. kuršių papuošalų dekore atsiranda aštuntas savarankiškas pirminis motyvas – rombas. Vienas papildomas motyvas įgalina sukurti daugiau ir įvairesnių ornamentų kompozicijų.

VIII–IX a. balto metalo plokštelių dekorui (jomis dengta didelė dalis papuošalų) kuršių juvelyrų naudojo tik 4 pirminius motyvus (skersinį rumbelį, iškilų tašką, tiesią liniją, X), du sudėtinius ir vieną skolintą motyvą (lent. 3: 1–4, 7–8). Išvardyti 4 pirminiai balto metalo plokštelių motyvai yra pagrindiniai ir X–XII a. VIII–IX a. balto metalo plokštelių dekorui nenaudotas trikampio ir dviejų persipinančių elipsių motyvai. Šie motyvai atsiranda tik X a. pradžioje, bet jie yra reti (lent. 3: 5–6).

2 lentelė. Žalvarinių papuošalų ornamentų schema

Pirminiai motyvai	Ornamentų motyvai	Ornamentų kompozicijos	Papuošalų pjūvis	Motyvų kryptis	Motyvo dydis
a	b	c	d	e	f
1 · ~					
2 					
3 ° ~					
4 △ ▲					
5 ◇ ◆					
6 x ⇌ X					
7 ↑↓ +					
8 ↔					

3 lentelė. Balto metalo plokštelių ornamentų schema

Pirminiai motyvai	Ornamentų motyvai	Ornamentų kompozicijos	Motyvo dydis	Motyvų kryptis
a	b	c	d	e
1 ↑↓				
2 ↑↓ ° ~				
3 —				
4 X Z X				
5 ▲				
6 ⊕				
7 7a 7b				
8				

Konkrečios genties konkrečiu laikotarpiu naudotų pirminių motyvų skaičius lemia ornamento motyvų ir kompozicijų skaičių, kuris, remiantis matematiniais metodais, gali būti labai didelis. Tačiau viena ar kita gentis konkrečiu laikotarpiu mėgsta tik tam tikrus pirminius motyvus, kurių pagrindu kuria platesnes ornamentų struktūras. Pirminių motyvų skaičius, bent jau kuršių kultūroje, didėja. Taip pat galima tvirtinti, kad VIII–IX/X a. kuršiai labiausiai mėgo ornamento kompozicijas, sudarytas iš trikampio ir X. X–XI a. pradžioje atsiradęs rombo motyvas ir kiek anksčiau pintiniai raštai žymiai pakeičia kuršių ornamentus. Taigi, neištyrus pirminių motyvų, neįmanoma analizuoti geometrinio ornamento, be to, yra pavojus, kad gali būti aprašyti tik labiau ar mažiau populiarūs ornamentų motyvai ir kompozicijos.

Kuršių ornamentų struktūrose pirminiai motyvai, išskyrus + ir svastiką, kurie, kaip minėta, yra ir simboliai, bei dauguma ornamentų motyvų neturi prasminės informacijos, jie yra tik dekoratyvūs elementai. VIII/IX–XII a. dažnai net ir svastika bei lygiakryžmis kryžius ornamentų sistemose savo, kaip simbolių, reikšmę perduoda ornamentų motyvams ir ornamento kompozicijoms. Simbolių kalba prabyla tik ornamento kompozicijos tada, kai jos sujungiamos su papuošalo forma, konstrukcija, kitais papuošalais, tik tuomet gali atsiskleisti ryšys su pasaulėžiūra. Tik vyrų ir moterų, apsirengusių genties savastį atspindinčiu kostiumu, papuošalai gali būti nagrinėjami kaip išreiškiantys savo laiko pasaulėžiūrą (lent. 9). Tačiau ne kiekvienas dekoruotas papuošalas turėjo ypatingą simbolinę prasmę. Daugelio dažnai nešiotų paprasčiausių, kad ir dekoruotų, papuošalų, skirtų drabužiams susegti, skepetoms prisegti, net ir ornamento kompozicijos yra išaugusios į dekoratyvinius elementus. Lygiai kaip ne kiekvienas apskritas papuošalas simbolizavo saulę, ne kiekvienas puse mėnulio formos kabutis reiškė mėnulį ir ne visos svastikos bei + išlaikė ryšį su ugnimi, Saule, Perkūnu, Gyvybės ar Pasaulio Medžiu.

Nagrinėjant kuršių papuošalus, dekoruotus geometriniais motyvais, stebina ornamento arba rašto kompozicijų paprastumas, bet kartu jų įvairumas bei subtilumas. Sunku patikėti, kad, naudojant tik 7 skirtingus pirminius motyvus VIII–IX a. ir aštuonis X–XI a., buvo išgauta tokia daugybė ornamento kompozicijų. Todėl juvelyras į ornamentuojamą erdvę įtraukdavo visus galimus veiksnius: ornamento dydį, kryptį, atstumus tarp motyvų, papuošalo paviršiaus pjūvius, taip pat papuošalo formą, konstrukciją, metalo apdirbimo bei ornamento atlikimo technikas. Šios priemonės tam pačiam motyvui ar kompozicijai vizualiai suteikdavo kito motyvo įspūdį.

Antkaklių, segių, smeigtukų, apyrankių, žiedų ornamentų motyvai ir ornamento kompozicijos skyrėsi mažai. Tie patys motyvai naudoti minėtų papuošalų ir net diržų apkalų puošybai. Apyrankių dekorui dažniausiai naudota keletas ornamentų motyvų. Apyrankės yra vienos iš sudėtingiausiai ornamentuotų kuršių papuošalų. Gana vienodas balto metalo plokštelių dekoras. Jų puošybai naudotų motyvų įvairovė, matyt, priklausė nuo juvelyro kvalifikacijos. Taip pat reikia pabrėžti, kad VIII–XII a. kuršių vyrai ir moterys, be paprasčiausių, bendrai nešiotų, nešiojo ir skirtingus ar skirtingo dekoru papuošalus.

IV. KURŠIŲ PAPUOŠALŲ ORNAMENTIKA

IV. 1. GEOMETRINIAI MOTYVAI

Pirminiai ir ornamentų motyvai, ornamento kompozicijos

Taškas (lent. 2: 1). Įgilintas ar reljefinis taškas retai naudotas kaip savarankiškas motyvas, tačiau yra idealus komponentas ornamentų motyvams ir kompozicijoms sudaryti. Žalvarinių papuošalų puošybai taškas dažniausiai naudotas įgilintas. Įgilinti ir iškilūs motyvai buvo kalstomi naudojant spaudus (lent. 5: 1 a–c) ar kaltelius. Taško išvaizdą žymiai keičia motyvo dydis ir ornamentų motyvų išdėstymo kryptis (lent. 2: 1 c–f).

Populiariausia yra taško ir apskritimo jungtis, vadinama „akute“. Paplitęs taško ir 2–3 koncentrinų apskritimų derinys (lent. 2: 1–c). Dažna ornamento kompozicija yra įvairios krypties įkartos ir smulkūs taškeliai ar „akutės“ (lent. 2: 1–c). Kartais iš smulkių taškų arba įkartų sudaromi kiti pirminiai motyvai: X ar + (lent. 2: 6–c). Tradiciškai dviem vertikaliomis įgilintų taškelių eilėmis (po 3 ar 4 motyvus) buvo puošiami esantys ant įvijos lankinių segių skydeliai. Reta taško ir trikampio jungtis (lent. 2: 1–c). Įdomi ornamento kompozicija yra 2 kryptių įkartos (eglutė) ir iškilus ar įgilintas taškas. Ši kompozicija dėl papuošalo pjūvio panaudojimo gali būti interpretuojama kaip X ar rombo motyvai (lent. 2: 2–c).

Viena pagrindinių ornamento kompozicijų yra įgilintų taškelių lygiakryžmis kryžius apskritime. Anksčiausiai tokia kryžma žinoma iš III tūkst. pr. Kristų pab. – II tūkst. pr. Kristų pr. gintaro skridinių. Iškilų taškelių (rumbelių) kryžma žinoma iš VIII a. pab. – IX a. apskritų kabučių, kuriuos kuršių moterys nešiojo priristus prie juostų (pav. 104–105).

Taškas ar jungtis su apskritimu – „akutė“ VIII–XII a. yra tik dekoratyvūs ornamento elementai. Jų prasmė gali atsiskleisti tik papuošalą nagrinėjant kaip visumą. Iš taškelių sudaryta lygiakryžmė kryžma apskritime neolito žmogui galėjo reikšti saulę, būti keturdalio pasaulio modelis (Rimantienė R. 1989. P. 171–172). Jau VIII–IX a. kuršiams, sukūrusiems išvystytą ankstyvajam feodalizmui būdingą visuomenę, iš rumbelių ir kitų pirminių motyvų sudaryta kryžma apskritime ar rombe tapo keturdalio pasaulio modelio – Gyvybės Medžio išraiška (Bliujienė A. 1995; ir spaudoje). Tokia kryžma savyje talpino visus galimus tos visuomenės aspektus, nuo aukščiausių dievų iki mažiausio žmogui suvokiamo elemento.

Tiesi linija (įkarta) (lent. 2: 2). Šis pirminis motyvas vienu ar kitu pavidalu sutinkamas visose ornamentų kompozicijose. Tiesi linija kaip pirminis motyvas yra dekoratyvi. Įvestas į ornamento kompoziciją motyvas kartu su kitais kuria papuošalo semantinę erdvę. Tiesi linija naudojama kaip miniatiūrinė įkartėlė ir kaip išsivienišęs motyvas, ribojantis ornamento kompoziciją. Svarbiausias šio motyvo ypatumas – gebėjimas žymiai keisti kompozicijos vaizdą, keičiant motyvo kryptį ir dydį (lent. 2: 2 e–f). Įkartos vaizdą žymiai keičia papuošalo pjūvis (lent. 2: 2–d).

Naudojant plokštumos ir reljefo santyki, įkartą ar jų eilę, nesunku transformuoti į virvutę. Įkarta gali būti išdėstyta pasvirusi į vieną ar į kitą pusę. Sujungtos, pasvirusios į dešinę ar į kairę pusę t.y. įvedus krypties faktorių įkartos sudaro horizontalią ar vertikalą eglutę. Sujungus dvi skirtingos krypties horizontalias eglutes gali būti gaunama rombinė plokštuma, o sujungus dvi skirtingos krypties horizontalių eglučių eiles gaunamas visiškai kitokios kompozicijos išpūdis (lent. 2: 2–b, e). Kuršiai horizontaliomis eglučių eilėmis, įvairios krypties įkartų grupėmis mėgo dekoruoti įvijines apyrankes (pav. 91: 1, 92: 3, 93).

Vertikali eglutė jau neolito laikais galėjo reikšti Gyvybės ar Pasaulio Medį (Alseikaitė-Gimbutienė M. 1948. P. 8, pav. 2). Eglutė galėjo būti deivės Laimos ženklas ar reikšti užsėtą lauką (Griciuvienė E. 1991. P. 2). Vėliau, etnografinėje medžiagoje, eglutė galėjo būti apsaugantis nuo blogio deivės Laimos ženklas, simbolizuoti Gyvybės Medį (Tumėnas V. 1992. P. 56–61). Ritmiškai į dešinę ar į kairę pasvirusias įkertas galima sujungti į zigzaginę liniją (lent. 2: 2–b). Tokią zigzaginę liniją P. Galaunė vadino dantukais (Galaunė P. 1930. P. 25, lent. 1). Zigzaginę liniją galima sudaryti iš smulkių įkartelių (lent. 2: 2–b). VIII–XI a. ir vėliau kuršiai žalvarinių papuošalų nepuošė bangelės raštu. Dvigubos ar viengubos zigzaginės linijos galėjo būti vandens ideograma (Griciuvienė E. 1991. P. 2). Zigzaginė linija ar trikampis smailiuoju kampu į apačią galėjo būti deivės Maros ženklas (Tumėnas V. 1992. P. 56–61). Toks trikampis reiškė moterį, priešingai pavaizduotas trikampis buvo vyro ženklas (Griciuvienė E. 1991. P. 3). Kuršių ornamentikai būdinga zigzaginė linija galėjo fiksuoti vyro ir moters priešybę. Dvinarių opozicijų sistema būdinga visam indoeuropiečių dvasiniam gyvenimui (Гамкрелидзе Т. В., Иванов Вяч. Вс. 1984. С. 76–77). Baltų visuomenėje taip pat egzistavo daugybė priešpriešų, viena jų – tarp vyro ir moters (Vėlius N. 1983. P. 14, 52). Zigzago motyvas ypač išradingai buvo komponuojamas įvijinių apyrankių ir žiedų puošyboje. Derinant dirbinio pjūvį, ornamentą kryptį, motyvą, taip pat spiralės apviją (spiralės apvijų derinimas – dvi spiralės apvijos sudaro vieną motyvą), iš zigzaginės linijos gaunama X pynė ar trikampių viršūnėmis į apačią bei viršų eilės, rombai (pav. 92: 1, 101: 8, 10–12).

Iš smulkių įkartelių buvo sudaromi trikampiai motyvai. Juos derinant su smulkių apskritimų motyvu, gaunama ornamentų kompozicija, vadinama Dievo ar Dangaus ženklu (Vaska B. 1992. P. 122–129, pav. 2–3; Zemītis G. 1995. P. 26). Iš smulkių skirtingos krypties įkartelių sudaromi trikampiai su pratęsta viršūne. Šie retkarčiais užbaigiami vienu ar trimis nedideliais apskritimais (lent. 2: 2–c). Ši ornamentų kompozicija siejama su abstrahuoto Gyvybės Medžio geometrine išraiška (Usačiovaitė E. 1992 b. P. 75–76, pav. 14: 4–7) ar vyriško prado simboliu (Griciuvienė E. 1991. P. 3). Tokią ornamentų kompoziciją kuršiai naudojo antkaklių, apyrankių puošybai (pav. 19: 1, 97–99).

Išvardyti pavyzdžiai rodo, kad iš smulkių įkartelių sudarytos trikampio pavidalo ornamentų kompozicijos nėra vienareikšmės. Ženklo interpretacija nėra lengva. Matyt, reikėtų atsižvelgti į latvių etnografas A. Karlsonės abejones dėl šių ženklų pavadinimo ir aiškinimo, nes iš tiesų Dievo (trikampis smailiuoju kampu į viršų) ar deivių Laimos (spygliuočių šakelė), Maros (zigzagas arba trikampis smailiuoju kampu į apačią) ir kitų prasmės didele dalimi sukurtos „Latvijos dievtūrių“ judėjimo dalyvių, neretai gan subjektyviai aiškinant jų

simboliką. Tačiau, nepaisant to, jų sukurti grafiniai dievybių atvaizdai tvirtai įėjo į mokslinę Latvijos ir Lietuvos literatūrą (Vaska B. 1992. P. 122–130, 1994 a. P. 113–119; Zemītis G. 1995; Tumėnas V. 1992; Usačiovaitė E. 1992 a–b).

Daugelis pavienių kuršių, kaip ir kitų genčių, papuošalų dekorų motyvų (trikampis, trikampis su pratęsta viršūne, zigzagas) nagrinėjamu laikotarpiu virto dekoratyviniais elementais, todėl kiekvieno motyvo reikšmė, taip pat papuošalo ryšys su pasaulėžiūra turi būti aptarti konkrečiai.

Apskritimas (ratas, iškilus pusapskritimis) (lent. 2: 3; 5: 2 a–c). Tai trečias savarankiškas motyvas. Pagrindinė motyvo savybė yra galimybė jį didinti, mažinti ar ištempti iki ovalo, padalyti pusiau. Pusapskritimio savybės geriausiai matomos, kai motyvo elementus skiria papuošalo briaunos. Kuršių papuošalai retai buvo puošti vien apskritimo (rato) motyvu.

Populiariausias ornamentų motyvas yra apskritimo ir taško derinys, vadinamas „akute“. Šis motyvas žinomas nuo vėlyvojo neolito laikų, kur jis siejamas su saulės simboliu (Griciuvienė E. 1991. P. 3). „Akutės“ jungtis su į dešinę ar į kairę pasvirusių įkartų grupėmis – eglutė naudota kuršių įvijinėms apyrankėms puošti. Nežymiai iškilus pusapskritimio jungtis su 4 įkartelėmis naudota masyvioms apyrankėms dekoruoti (pav. 94: 9; lent. 2: 3 – c). Tokiu motyvu puoštos ir IX–X a. apyrankės Estijoje (Mägi-Lõugas M. 1995. P. 227, pav. 2: 5). Masyvios kuršių apyrankės, segės puoštos ornamentų kompozicijomis, susidedančiomis iš įgilintos, panašios į raidę „S“ kreivės, „akučių“ ar taško, kartais iškilus pusapskritimio (lent. 2: 3 b – c; pav. 94: 5–7).

Kuršių „S“ pavidalo kreivė galėjo kilti iš apskritimo dalijimo į du pusapskritimus, taip pat krypties ir papuošalo pjūvio panaudojimo. Baltų juvelyrikoje pusapskritimio (ar skirtingo skersmens pusapskritimų) motyvas atsiranda tik V–VI a., kai pusapskritimio motyvu pradėti puošti storagalių apyrankių galai ir kiti dirbiniai. Pusapskritimus išdėsčius abipus briaunos, gaunamas į „S“ raidę panašus motyvas (Puzinas J. 1935. lent. XLII: 28–29). Žiūrint įvairiais kampais (ypač į apyrankes), motyvas virsta horizontalios ar vertikalios „S“ raidės pavidalu (lent. 2: 3 b, e). Pusapskritimų motyvu kartais puošiami lankinių segių žvaigždinė kojėlė, balto metalo plokštelių pakraščiai. Šio tipo segėse pagrindinis akcentas tenka „žvaigždės“ motyvui, kuris, kaip ir pusapskritimis, baltų archeologinėje medžiagoje atsiranda tik V–VI a. „Žvaigždės“ ir pusapskritimio motyvais dekoruojami ir vakarų baltų diržų apkalai (Bitner-Wróblewska. 1986–1990. P. 49–81; Nowakowski W. 1996. Tafel 15–16, 34). Pusapskritimio motyvais, sudarant lygiakryžmį kryžių, V–VI a. buvo dekoruojami geriamųjų ragų smaigalių apkaustų dugnai (Plinkaigalis, Kėdainių r., k. 59; Kazakevičius V. 1993. P. 126; Simniškytė A. 1998. Pav. 46: 5). Reljefiniai pusapskritimiai, sujungti su tiese ir derinyje su smulkiais apskritimėliais žinomi iš V–VI a. sidabrinių plačiųjų geriamųjų ragų apkaustų puošybos (Plinkaigalis, Kėdainių r., k. 61, 59; Kazakevičius V. 1993. Pav. 209 – 210; Kalniškiai, Raseinių r., k. 140; Pašiliai, Panevėžio r., k. 2; Simniškytė A. 1998. Pav. 21). Pusapskritimio motyvas puošė ir Taurapilio, Utenos r., pilkapyje 5, k. 1 rastą pentinų dirželio apkaustą (Tautavičius A. 1981. Pav. 19–20). Lietuvos archeologinėje medžiagoje pusapskritimio, kaip ir „žvaigždės“, motyvas išnyksta VI a.

Skandinavijoje pusapskritimio (ar skirtingo skersmens pusapskritimių) motyvas atsiranda vėlyvuojū romėniškuoju laikotarpiu (III–IV a. vid.). Dažniausiai juo puošiami iš aukso pagaminti papuošalai (Müller S. 1888–1895. Taf. XV: 244; Andersson K. 1995). Europoje pusapskritimio motyvas paplinta IV–V a., kai juo dekoruojamos kryžinės skandinavų segės, nedidelė dalis langobardų segių, įvairių germanų genčių diržų, antskydžių apkalai, šaukštai, kamanų apkalai ir kiti dirbiniai (Corsten M. 1995; Åberg N. 1923. P. 44, Abb. 74; 1924. P. 12–14, fig. 27, 29–32, 36; Schetelig H. 1906 144, 146; Müller S. 1888–1895. Taf. XVI: 264). Europoje po V a. „žvaigždės“ motyvas išnyksta, o pusapskritimis transformuojamas į „S“ raidės pavidalo motyvą, egzistavusį iki pat X a. pabaigos (Corsten M. 1995).

X–XI a. kuršių juvelyrų masyvias apyrankes puošia „S“ raidės pavidalo motyvu. Vėlyvajame geležies amžiuje baltų juvelyrų „S“ raidės pavidalo motyvą tobulino veikiami vikingų meno. Tačiau kuršių juvelyrų „S“ motyvą, įvesdami kryptį ir motyvo dalį, transformavo iš apskritimo. Tokią pačią šio motyvo raidą (apskritimas – pusapskritimis – „S“ raidės pavidalo motyvas) mano esant ir B. Nermanas (Nerman B. 1958. Taf. 35: 204; 1969. Taf. 284: 2259–2261). Skandinavai, ypač gotlandiečiai, ar Gruobinios apylinkių gyventojai šiuo motyvu dekoravo apyrankes, pasaginių segių lankelius (Arbman H. 1940. Taf. 109: 9 a–c; Stenberger M. 1947. Textabb. 34: 12, 38: 4–5, 246: 1, 247: c).

IX a. kuršiai pradeda nešioti įvairių formų plokštines seges. Ypač populiaros apskritos plokštinės segės. Jų dekore atsiranda 2 persipinančių elipsių motyvas, kartais primenantis keturlapę gėlytę (pav. 44: 2). Kuršių kultūroje dvi persipinančios elipsės galėjo kilti iš įvairiai transformuojamo apskritimo ir dvigubo X. Ši transformacija baltų juvelyrų buvo visiškai suprantama. Tais atvejais, kai jie stengdavosi mechaniškai pakartoti skandinavų stilių, tesugebėdavo sukurti sunkiai baltams suprantamus hibridus. Tokie dirbiniai paprastai nebuvo tobulinami, nors neabejotina, kad juos gamino vietos juvelyrų (pav. 48). Šis reiškinys būdingas ir kitoms tautoms. Pavyzdžiui, Gotlando saloje taip pat žinomi skandinavų ir baltų kultūrų hibridiniai dirbiniai. VIII a. antrojoje pusėje – IX a. tarp Gotlando apskritų segių yra tokių, kurių dekoras stipriai paveiktas baltų meno (Nerman B. 1969. Tafel. 271: 2172). Tačiau akstinas IX a. elipsių motyvą įvesti į kuršių ornamentiką atėjo iš Vidurio, Vakarų Europos ir Skandinavijos kaip kultūros įtakos pavyzdys. Tuo metu elipsių motyvas į kuršių ornamentiką atklydo per Skandinaviją, nors pats jis internacionalus. Šį motyvą kaip vieną iš mazgų motyvo atmainų IV–VI a. naudojo Egipto krikščionys kop-tai (Holmqvist W. 1939. P. 35–36, Abb. 7). Juo puošti įvairių Europos genčių merovingų ir vikingų laikotarpio papuošalai. Skandinavijoje elipsių motyvas buvo vienas iš Borre (IX a. vid.–X a. II pusė) stiliaus elementų (Duczko W. 1988–1989. P. 212, pav. 2–3; Wilson D. M. 1980. P. 189). Kad ir iš kur ateitų motyvas, būti priimtas svetimos aplinkos ir prigyti joje gali tik esant tam sąlygų.

Kuršių dviejų susikertančių elipsių vystymasis, matyt, vyko geometrizuojant motyvą, t.y. buvo tiesinami elipsių galai (pav. 44: 2–4; lent. 2: 3–b). Taip į ornamentų sistemą buvo įvedamas kuršių mėgstamas ir suprantamas skaičius – 8. Taip transformuotas motyvas kuršiams buvo artimas ne tik dėl savo geometrinės formos: tai kvadratas su pratęstomis kraštinėmis. Jį, kiek pakreipus, t.y. įjungus

kryptį, motyvas virsta rombu su ataugėlėmis. Šį motyvo kitimą galima pamatyti ir sege skirtingai įsiseigusį drabužį (pav. 44). Romba su ataugėlėmis mitologijos tyrinėtojai sieja su Gyvybės Medžiu. Taip pat atsekamas kvadrato, rombo su ataugėlėmis ir rombo ryšys su Gyvybės Medžiu (Usačiovaitė E. 1992 b. P. 84–86, pav. 16: 1–3).

P. Galaunė apskritimą (ratą) ir jam artimus ženklus (šešiakampę žvaigždę, žvaigždę) sieja su saule (Galaunė P. 1930. P. 24). Tačiau tokios žvaigždės Lietuvos archeologinėje medžiagoje nėra. M. Gimbutienė iš viso geometrinio ornamento išskiria rato ir jo šeimos ženklus (žvaigždė, skritulys, akutė, apskritimas, spiralė, apskritimas, padalytas į keletą dalių, kryžius, svastika). Jos manymu, jie vieningai turi prasminį pagrindą (Alseikaitė-Gimbutienė M. 1948. P. 7). Tačiau nustatyti geometrinių motyvų, kaip ornamentų sistemos, prasminius ryšius galima tik išnagrinėjus konkretų papuošalą.

Akivaizdžiausiai prasminiais ryšiais yra susijęs apskritimas ir lygiakryžmis kryžius bei apskritimas ir svastika (lent. 2: 7 c – 8 c). Kai kurie papuošalai, dekoruoti apskritimo ir lygiakryžmio kryžiaus motyvais, turi akivaizdžių ryšių su pasaulėžiūra (Bliujienė A. 1995. P. 39–72). Kuršių ornamentikos sistemoje taip pat labai ryškus apskritimo dalijimas į 4, 6, 8, 12 dalių. Taip forma ir ornamentu kuriama papuošalo prasminė erdvė. Įdomiausia apskritimo ir lygiakryžmio kryžiaus jungtis, taip pat apskritimo dalijimas į 8 dalis. Tai lyg savotiškos pasaulio pažinimo formulės, kuriomis nuo neolito pabaigos – žalvario amžiaus buvo įkūnijamas keturių dalių pasaulio modelis. Juo buvo išreiškiama priešybių vienybė (viršus – apačia, dešinė – kairė). Keturdalis pasaulio modelis buvo ir skaičiavimo sistemos pagrindas (Rimantienė R. 1989. P. 171; Топопов B. H. 1992. T. 2. C. 629–631).

Kuršių papuošalų apskritimo (rato) reikšmę išryškina forma. Ryški ratelių, smeigtukų apskritimo, rombo ir lygiakryžmio kryžiaus jungtis. Tokiais smeigtukais IX – X a. kuršės susisėgdavo galvos apdangalą (pav. 8). Kuršių moterys mėgo nešioti apskritas plokštines seges, smeigtukus, kabučius (pav. 44–48, 87–88, 104–105).

Trikampis (lent. 2: 4, 5: 3 a – e). Pats populiariausias kuršių VIII–IX a. ornamentikos pirminis motyvas buvo įgilintas ar įrėžtas trikampis. Trikampis išlieka populiarus ir X–XII a., tuomet iš jo dažnai kuriami pintiniai raštai. Tai lengvai transformuojamas motyvas: jį galima didinti ir mažinti, išdėstyti skirtingu ritmu ir kryptimis, taip dekoruojami ne tik papuošalai, bet ir buities daiktai. Dvi prasilenkiančių trikampių viršūnėmis viens į kitą eilės sukuria vadinamąjį dantinių raštą (Nagevičius V. P. 96) arba vilko dantų motyvą (Smirnova M. 1996. P. 24). Ši kompozicija žymiai pakinta padidinus ar sumažinus tarpus tarp motyvų eilių (lent. 2: 4 b, e). Labai žymiai šią kompoziciją keičia kryptis, taip pat jos išdėstymas abipus papuošalo briaunos (lent. 1: 4–d). Sujungus trikampius skirtingu ritmu gaunama zigzaginė linija gali imituoti net roplio šliaužimą. Tokį judesio efektą kuršių juvelyrų puikiai išnaudojo VIII a. pab. – IX a. lankinėms zoomorfinėms segėms puošti.

Kuršiai savo papuošalus kartais puošė viršūnėmis sujungtais trikampiais. Toks jungimo būdas nėra toks populiarus, kaip prieš tai minėtas, dažniausiai žinomas iš etnografinės medžiagos, juostų raštų. Čia jis vadinamas „jumiu“

(Zemītis G., Rozenberga G. 1991. P. 31, pav. 25). „Jumis“ siejamas su žemdirbyste, be to, yra augimo skatinimo simbolis. Sujungus trikampius viršūnėmis, tarp jų susidaro rombinės plokštumos (lent. 2: 4–f). Retkarčiais juose pakreiptu kvadratinu kalteliu įmušami nedideli rombeliai. Svarbiausia yra tai, kad įvairiomis kryptimis užbrūkšniavus taip sujungtus trikampius ir rombinę plokštumą, gaunamas I a tipo pintinis raštas (lent. 2: 4 c–d; 4: 3–7). Taigi viena iš trikampio savybių yra tai, kad iš jo buvo gauti I, I a–b tipų, t.y. visi tiesaus pynimo, pintiniai raštai.

Kuršiai naudojo trikampio ir 1 ar 3 apskritimų (taškų) jungtis (lent. 5: 3 c–d), t.y. trikampis buvo užpildomas 1, 3 taškais. Retai randamas trikampis, užbrūkšniuotas horizontaliomis linijomis. Išimtinai retas ornamento motyvas – trikampis pusapvale viršūne, kurioje yra 3 taškai. Trikampiai, užpildyti 1, 3, 5 ar net 15 taškų, įvairiomis kryptimis išplėtoti trikampiai yra Gotlando papuošalų dekoru bruožas. Tarp įvairių Europos genčių papuošalų trikampio motyvas žinomas nuo II–III a. (Corsten M. 1995; Andersson K. 1995. P. 183, fig. 201). Tuo metu trikampis kalstomas įgilintas ar įmušamos tik jo kraštinės (lent. 5: 3 a–b), papuošalų dekorui taip pat buvo naudoti trikampiai su įvairiais papildymais viduje: taškais, apskritimais, užbrūkšniavimais. Trikampio motyvas iš tiesų sudėtingas tampa IV–V a. Tuomet normanai ir kontinento germanai trikampį užpildydavo mažesniais trikampėliais arba sudėtingai jį užbrūkšniuodavo (Bitner-Wróblewska A. 1992. P. 257–258; Corsten M. 1995. Tab. 19).

Neolito žemdirbių kultūrose užbrūkšniuoti trikampiai reiškė žemę apskritai arba dirbamąją žemę (Rimantienė R. 1989. P. 173; Амброз А.К. 1965. С. 14–27; 1966. С. 7–27). Europoje nuo paleolito laikų trikampis laikomas moters ženklu (Rimantienė R. 1989. P. 173; Gričiuvienė E. 1991. P. 2). Tačiau ar vėlyvojo geležies amžiaus užbrūkšniuoti trikampiai tebeturėjo panašią prasmę, ar virto dekoratyviniais elementais, atsakyti sunku. Tiesaus pynimo trikampių pintiniais raštais dažniausiai dekoruojamos apyrankės, žiedai. Jų nešiosena ir ornamentika yra simbolinė. Šie papuošalai susiję su įvairiomis apeigomis.

Rombas (lent. 2: 5; 5: 4 a, c). VIII–IX a. kuršių papuošalus dabinęs rombas nėra savarankiškas motyvas, bet išvestinis, gaunamas keliais būdais sujungus trikampius ar X ir sudvigubintą X (apie tai toliau) į rombų pynę. VIII–IX a. vizualiai rombinė plokštuma gaunama įmušus trikampį papuošalo briaunoje (lent. 2: 4–d). Rombas gaunamas sujungus 2 trikampių pagrindus (lent. 2: 4–b). Tai patvirtina etnografinė medžiaga. Latvijoje yra žinomas juostų raštų pavadinimas – pusės raštas, t. y. pusė rombo (Karlsuonė A. 1995 P. 225). VIII–IX a. rombas yra retas ir kuršių papuošalų formos elementas. Iš šio laikotarpio žinomi tik smeigtukai rombo formos galvute, kuriais moterys prisegdavo galvos apdangalą (pav. 7).

Kuršių ornamentikoje savarankiškas rombo motyvas atsiranda X a., kai juo pradedami dekoruoti masyvių juostinių ir zoomorfinių apyrankių galai, antkaklių, pasaginių segių lankeliai (Gintališkė, Griežė, Kretinga I, Talsų Vilku-muižos ežeras). X–XII a. masyvių juostinių apyrankių dekore akivaizdus X ir rombo ryšys (lent. 4: 4–8).

Tuo tarpu žemaičiai rombą kaip savarankišką motyvą naudojo žymiai anksčiau, galbūt net V–VI a. Pagrybio kapinyne, Šilalės r., turtingo vyro kape

97, rastas V–VI a. diržo galo apkalas, ornamentuotas smulkiais rombeliais (Vaitkunskienė L. 1988. P. 50, pav. 1). Radinys iš Pagrybio kapinyno yra labai panašus į V a. germanų diržų apkalus (Vokietija, Tiuringija, Alacho kapinynas, k. 15; Corsten M. 1995). Rombas yra dažnas rankogalinių apyrankių, kurias žemaitės nešiojo VII–VIII a., dekoru elementas. Rombas randamas ir ant antkaklių lankelių (LLM. 1958. Pav. 364–365; Volkaitė-Kulikauskienė R. 1970. P. 178, pav. 29; Tautavičius A. 1984. Pav. 13: 3–4, 15: 3, 16: 6, 17: 3).

Rombą iš dviejų trikampių sujungtais pagrindais kildina bronzos amžiaus (2000–750 m. pr. Kristų) keltų palikimą tyrinėjęs anglų archeologas A. Romilis (Romilly A. J. 1997. P. 28). Tos pačios nuomonės, kad rombas yra išvestinis motyvas, yra ir rusų tyrinėtojas Borisas Rybakovas (Рыбаков Б. А. 1981. С. 41–44). Taigi rombas, Europos archeologinėje medžiagoje atsiradęs bronzos amžiuje, vėlesniais laikais nėra populiarus. Germanų gentys, gyvenusios žemyne ir Skandinavijoje, rombą į savo ornamentų sistemą įtraukia tik IV–V a. Skandinavijoje rombas populiarus ir VI–VII a. Germanai šiuo motyvu puošė diržų sagtis ir jų apkalus, zoomorfines ir vienodai užbaigtas galais seges, įvairių buities daiktų laikiklius, pincetus, ausų krapštikius (Nerman B. 1969. Taf. 2: 10–13, 15, 3: 17–18, 22, 24–25, 4: 34, 36, 41: 424, 80: 690, 112: 968; Corsten M. 1995).

Nagrinėdami rombo (rombas ir kvadratas yra lygiareikšmiai motyvai, juos skiria tik krypties veiksnys) semantiką tyrinėtojai yra tos nuomonės, kad ši kryžmiškai padalyta figūra pirmųjų neolito žemdirbių laikais buvo suvokiama kaip žemės ženklas. Papildytas keturiais taškais motyvas reikštų ariamąją žemę (Rimantienė R. 1989. 173; Nakaitė L. 1991. P. 81, pav. 31; Рыбаков Б. А. 1981. С. 41–51). Rombo simbolika ankstesniaisiais laikais žemaičių papuošaluose ir X–XI a. kuršių ornamentikoje nėra aiški. Tačiau tai, kad šis motyvas dažnas apyrankių ornamento kompozicijose, verstų manyti, jog simbolinė visos ornamento kompozicijos reikšmė galėtų būti atsekama.

X motyvas (lent. 2: 6; 5: 5 a–b). X kaip pirminis motyvas kuršių ornamentikoje buvo labai populiarus. Trikampis ir X buvo patys populiariausi pirminiai motyvai. P. Galaunė ir V. Nagevičius X motyvo neišskyrė. X, sujungtą į rombų pynę, jie pavadino „langučiais“. X kaip pirminis motyvas yra idealus pagrindas ornamentų motyvams ir ornamento kompozicijoms sudaryti, jis labai paslankus, lengva sumažinti ar padidinti, sujungti į rombų pynę. X motyvą labai keičia kryptis ir jo išdėstymas ant papuošalo briaunos, dydis (lent. 2: 6 d–f). Pagrindinė X savybė – galimybė motyvą lengvai sujungti į rombų pynę ir jį dvigubinti.

X gali būti sudarytas iš kitų pirminių motyvų: įkarty, taškelių (lent. 2: 6–c). Kartais X derinamas su nedideliais apskritimais (lent. 2: 6–c). X motyvų pynė komponuojama su trikampių eilėmis. X pynės vaizdą keičia horizontali linija, einanti per kryžmų susikirtimą. Tokia ornamento kompozicija gali būti suprasta ir kaip dvi zigzaginės linijos, rombų pynė (lent. 2: 6 c–d). Dažnai dalijančios horizontalios linijos paskirtį atlieka papuošalo briauna ar net skirtingos papuošalo plokštumos. Tai ypač gerai matyti ant įvijinių apyrankių bei žiedų. Šių papuošalų vienoje apvijoje yra viena zigzaginė linija, kitoje – kita. Tačiau visas ornamentas sueina į X rombų pynę (pav. 92:1; 101:4, 8, 11). Jei kvadratinė

plokštuma, X motyvu padalijama į 4 trikampus, labai aiški tampa X ir trikampo jungtis. Taip padalytus trikampius užbrūkšniavus įvairiomis kryptimis, sukuriamas trikampių pintinis raštas (lent. 4: 6). Trikampio ir X jungtis išpopuliarėjo X–XII a., kai kuršiai ja pamėgo puošti masyvias juostines apyrankes (lent. 4: 7–8).

Viena iš X savybių yra ta, kad motyvą galima sudvigubinti (ar net sukurtugubinti, pav. 92:1), sujungti į sudėtingą pintinį raštą (lent. 2: 5–6). Kuršiai tokį motyvą pradeda naudoti VIII a. pab. Taip transformuoti baltišką X motyvą paskatino kuršių, skandinavų ir, matyt, įvairių Vakarų Europos kultūrų sąveika. Jau tautų kraustymosi bei merovingų laikais germanų pasaulio ornamentika neįsivaizduojama be įvairiausių pynučių (Muhl A. 1994. P. 45. Abb. 31–32). Vendelio laikotarpiu jos pradeda keliauti į skandinavų kultūrą (Nerman B. 1969. P. Tafel. 170: 1416, 183: 1562). Paskatos sudvigubinti X ir sujungti jį į pynutes kaip vikingų laikotarpio kultūrinė tradicija į kuršių ornamentiką atėjo iš skandinavų pasaulio, tačiau kuršiai nekopijavo Salino II–III ir vikingų stilių pynučių, bet kūrė jas savo kultūros pagrindu. X ir sudvigubintą X lengva transformuoti į dvigubą, trigubą ar keturgubą pynutę (lent. 2: 6 b–c, 4: 10–15). Baltų pynutės yra labiau geometrizuotos. Kitų Europos tautų pintiniai raštai – iš 4–8 pynučių, todėl kartais visiškai neįsivaizduojama, kaip įmanoma supinti tokius sudėtingus darinius. Europos mene ypač sudėtingais pintiniais raštais puošti anglo-saksų ir langobardų juvelyriniai dirbiniai, ankstyvosios krikščionybės laikotarpio keltų kryžiai (Åberg N. 1926; 1943; 1945).

Suapvalinus sudvigubinto X galus, gaunamas dviejų persipinančių elipsių motyvas (lent. 2: 6 b–c; 4: 16). Kaip minėta, šis motyvas gali būti gaunamas ir sukryžiuvus dvi elipses. Persipinančių elipsių motyvas, kaip vikingų, o vėliau romaninio stiliaus elementas, randamas Vakarų ir Vidurio Europos mene. Šiuo motyvu dažnai puoštos ankstyvosios krikščionybės, o vėliau ir romaninio stiliaus bažnyčios. Nors persipinančių elipsių motyvas į kuršių ornamentiką atėjo ne be skandinavų pasaulio įtakos, reikia pabrėžti, kad kuršiai niekada neperimdavo motyvų ir jų netobulindavo, neturėdami tam savo geometrinio motyvo atitikmens. Dviejų persipinančių elipsių motyvas IX–XII a. plito ne tik baltų ornamentikoje (Griciuvienė E. 1991. P. 65, pav. 80; LPA. 1974. Tab. 58: 9, 63: 8), bet ir visame Rytų Pabaltijyje (Mägi-Lõugas M. 1995. Pav. 7, 13).

X motyvas siejamas su saule, ugnimi (Gimbutas M. 1963. P. 77, pav. 20; Griciuvienė E. 1991. P. 3; Hensel W. 1980. P. 403), taip pat su mazgo motyvu (Usačiovaitė E. 1992 a. P. 130, pav. 3: A 1–3). X motyvas gali būti sujungiamas į rombų pynę. Rombų pynę mitologijos tyrinėtojai sieja su Pasaulio ar Gyvybės Medžiu (Kargaudienė A. 1992. P. 107–109, pav. 6–10; Usačiovaitė E. 1992 a. P. 142–143; 1992 b. 84–85; Tumėnas V. 1994. P. 40). Kaip minėta, X motyvas rombų pynėje virsta rombu, kurį tyrinėtojai sieja su vaisingumu, moteriškuoju pradū. Toks rombas gali būti ir žemės ar užsėto lauko ideograma (Рыбаков Б. Н. 1981. С. 41–51). Etnografi X vadina krikšteliu, ugnimi, kryžiuku (Tumėnas V. 1989 P. 16; 1994. P. 44). Sudvigubintas X jungiamas į sudėtingą rombų pynę – pintinį raštą (II tipas). Atskiras sudvigubintas X motyvas pynėje tampa rombu su ataugėlėmis. Rombas lietuvių ir latvių etnografų siejamas su Gyvybės Medžiu, t.y. rombas su ataugėlėmis yra geometrinė Gyvybės Medžio išraiška (Laurinkienė N.

1982. P. 4–6, 8; Tumėnas V. 1989 P. 15–21). Ar kiekviename papuošale minėtos rombų pynės turi ryšį su Gyvybės Medžiu, būtų galima pasakyti tik išnagrinėjus konkretaus papuošalo ornamentiką ir nešioseną.

Lygiakryžmis kryžius (lent. 2:7 a–c, e). Lygiakryžmis kryžius, kaip pirminis motyvas, nebūdingas VIII–IX a. kuršių papuošalams, jis nėra dažnas ir II tūkst. pradžioje. Kai kurie tyrinėtojai lygiakryžmį kryžių laiko vienu iš baltiškojo ornamento bruožų (Salmo H. 1956. P. 33; Ąinters V. 1984. P. 23–30; Žulkus V., Urbanavičius V. 1995. P. 11).

Gana populiari ornamento kompozicija – iš „akučių“ sudarytas lygiakryžmis kryžius. Tokia kryžma buvo komponuojama į smeigtuko galvutės rombą. Tokiais smeigtukais kuršės mėgo susisegti galvos apdangalą (pav. 7; lent. 2: 7–c). Labai artimos formos smeigtukus naudojo lamatietės (LLM. 1958. Pav. 471–472). Kuršių kultūroje lygiakryžmis kryžius dažniau pasireiškia per formą. VIII–IX a. lygiakryžmis kryžius yra ryški lankinių, apskritų plokštinių segių, kryžinių smeigtukų formos dalis. Apskritimas ir lygiakryžmis kryžius yra dažniausia formos ir ornamentikos jungtis (lent. 2: 7–c). Taip pat jungiami rombas ir lygiakryžmis kryžius (rateliniai smeigtukai, smeigtukai rombo formos galvute, vėlyvieji kuršių rombo pavidalo kabučiai).

Lygiakryžmio kryžiaus motyvas kiek dažnesnis X–XII a., kai juo pradeda dekoruoti pasaginių segių daugiakampės galvutės, juostinės masyvios ir zoomorfiniais galais apyrankės. Šiuo motyvu dažnai puošiami apyrankių galai. Apyrankėse lygiakryžmis kryžius dažnai įkomponuojamas į trikampį stogelio pavidalo ženklą ar rombą (lent. 2: 7–c).

Neolito gintaro skridinių lygiakryžmis kryžius buvo saulės ir keturdalio pasaulio erdvės simbolis (Rimantienė R. 1989. P. 171–174). VIII–IX a. lygiakryžmis kryžius yra baltų pagoniškosios pasaulėžiūros stuburo – Gyvybės Medžio keturdalės erdvės išraiška (Bliujienė A. 1995. P. 51–52, 65–66). Lygiakryžmis kryžius apskritimą dalija į 4 dalis. Dar vienas brūkšny padalija apskritimą į 6 dalis. Taip sukuriamas vertikali Gyvybės Medžio išraiška. Antra papildoma kryžma, kurią taip pat lėmė pagoniškosios pasaulėžiūros postulatai (keturdalės erdvės), dalija apskritimą į 8 dalis. Populiariausia kuršių ornamentinių struktūrų apskritimo dalyba yra į 4 ir 8 dalis (apie kuršių ornamentikos skaičių prasmę rašoma VII skyriuje).

Lygiakryžmis kryžius yra artimas svastikai. Tai universalus ugnies ir dangaus ženklas, saulės simbolis (Даркевич В. П. 1965. С. 58). + artimas ir X motyvui, o abiejų motyvų prasmė artima mazgui (Usačiovaitė E. 1992 a. P. 131). Mazgo motyvą lietuvių liaudies ornamentikos tyrinėtoja Elvyra Usačiovaitė sieja su gyvybės mazgu ir Gyvybės Medžio simbolika (Usačiovaitė E. 1992 a. P. 123–143). Lietuvių etnografi lygiakryžmį kryžių interpretuoja kaip Perkūno ženklą (Beresnevičius G. 1992. P. 45–55).

Svastika (lent. 2: 8 a–c, e). Svastika yra vienas iš pačių įdomiausių pirminių motyvų (ženklų) – simbolių žmonijos istorijoje. Ją lengva atpažinti, bet sunku aprašyti. Žodis svastika yra kilęs iš sanskrito kalbos ir reiškia sėkmę, gerus linkėjimus. Svastika yra žinoma iš įvairių kultūrų, Azijoje ir Europoje egzistavusių jau IV–II tūkst. pr. Kristų (Gimbutienė M. 1994. P. 27–28, 47; Wilson E. 1994. P. 46, fig. 1: 49; Gombrich E. H. 1984, P. 139, fig. 154–155). Svastikos yra žinomos

Amerikos indėnų kultūrose (Mackenzie D. A. 1996. P. 40). Taigi svastika yra universalus bendražmogiškasis motyvas, jos vietai įvairių kultūrų istorijoje ir keliui laike paskirtas ne vienas išsamus straipsnis. Tačiau šio sudėtingo ženklo atsiradimas baltų geležies amžiaus medžiagoje nėra pakankamai atskleistas.

Svastikos yra dviejų tipų: užlenktais galais pagal laikrodžio rodyklę ir prieš ją (lent. 2: 8 a). Tai – judantis, dinamiškas ženklas. Su šia aksioma sutinka visi tyrinėtojai (Gombrich E. H. 1984. 138–139; Beresnevičius G. 1992. P. 42–55; Gimbutienė M. 1994. P. 48; Zemītis G., Rozenberga V. 1991. P. 12), bet atsakyti, kodėl svastika juda, sunkiau. Įtikimiausias paaiškinimas būtų paprastas: svastika, kaip pirminis motyvas, artima +. Lygiakryžmis kryžius – sustingęs, bet pasiruošęs judėti motyvas. Reikšminga yra tai, kad svastika paslėpta tokiuose dinamiškuose motyvuose kaip keturguba spiralė, meandra (Gombrich E. H. 1984, fig. 151–152; Wilson E. 1994. P. 20, fig. 1: 8–9, 1: 46–47). Svastikos dinamizmą dar kartą rodo jos buvimas ant daiktų, reiškiančių judėjimą. Pavyzdžiui, svastika įkomponuota laidotuvių vežimo ratuose (VIII a. pr. Kristų, Graikija), kur, be abejo, reiškia judėjimą (Wilson E. 1994. P. 48, fig. 1: 51).

Svastikos istoriją Europoje reikėtų pradėti nuo keltų, graikų ir romėnų meno. Čia ji naudota kaip atskiras motyvas (keltų monetų bei keramikos dekoras; Gaimster M. 1998. P. 120; Wilson E. 1994. P. 47), taip pat tokiuose junginiuose kaip meandra ar rakto skylutės formos ornamenta pavyzdžiai. Romos ir jos provincijų kultūrų įtakoje svastika paplinta įvairiose germanų gentyse. Svastika žinoma iš II–III a. Anglijos romėniškojo laikotarpio vilų mozaikų (Kendrick T. D. 1938, plate XVII: 2; Wilson E. 1994, fig. 1: 47–48). III–IV a. svastikomomis puošiamos kai kurių tipų segės ir smeigtukai Vokietijoje, Skandinavijoje, Šiaurės Kroatijoje (Almgren O. 1897. Tafel. X: 231–235; Åberg N. 1956. 93, fig. 89–90; Jørgensen L. 1994. P. 527, Abb. 121; Migotti B. 1997. P. 61–62, 68). IV–VI a. svastikos randamos ant Gotlando ir anglo-saksų urnų (SHM Halla, 11388; Moberg C. A. 1957. P. 124; Hills C. 1977). Tačiau svastikos motyvo nėra tarp kalstymo technika dekoruotų Skandinavijos ir Europos germanų romėniškojo laikotarpio papuošalų (Andersson K. 1995. P. 183, fig. 201; Corsten M. 1995). Taigi vėlyvuojū romėniškuoju laikotarpiu ir iki VI a. svastika Europos genčių ornamentikoje nėra dažna.

Šiaurės, Vidurio ir Vakarų Europos archeologinėje medžiagoje svastika paplinta su stiliais I–II (pagal Salin B. 1904) tuomet, kai atsiranda nemaža apskritų papuošalų (apskritos frankų, anglo-saksų, gotlando segės ir įvairūs kabučiai, brakteatai Skandinavijoje; Salin B. 1904. P. 161–165, Abb. 380; Åberg N. 1923. P. 151, fig. 292; Jenny W. A. 1940. P. 56; Nerman B. 1969. Taf. 104: 875–880; Gaimster M. 1998. Fig. 20, 36), tai yra svastika įgyja savo pagrindinę jungtį – apskritimą. Svastikos motyvas žinomas VI a. antrosios pusės – VII a. alamanų ir bajuvarų (bavarų) apskrituose kiauraraščiuose kabučiuose (Renner D. 1970). V–VII a. svastikos motyvu retkarčiais buvo dekoruojamos germanų kryžinės segės (Åberg N. 1926. P. 51, fig. 84; Holmqvist W. 1955. Plate XII: 30; Migotti B. 1991. P. 61). Šiuose papuošaluose svastika, kaip ir visas papuošalas, yra reljefinė. VI–VII a. Skandinavijoje svastikos motyvas randamas ant diržų sagčių ir jų apkalų, kalavijų rankenų, taip pat žirgo kamanų apkalų ir kitų daiktų (Salin B. 1904. P. 102. Abb. 250; Åberg N. 1926. P. 143, fig. 272; Nerman B. 1969.

Taf. 80:692). Besisukanti 8 ar 6 dalių svastika 400–1100 m. žinoma iš Skandinavijos, ypač Gotlando, akmenų dekoru (Lindqvist S. 1941. Tafel 3: 5–6). Vikingų laikų Skandinavijos, Vidurio ir Vakarų Europos ornamentikoje svastikos motyvas nėra labai paplitęs. Jis žinomas iš X a. Gotlando pasaginių segių keturkampėmis galvutėmis puošybos (SHM Sandre 8329, Stenkyrka 25455 43/51, atsit. rad. 10610, 25177), pasitaiko kaulinių šukų dekore (Arbman H. 1940. Tafel 161: 11). Taip pat reikia atkreipti dėmesį į tai, kad baltų gentys, skirtingai nei jų kaimynės, ornamentikoje ypač retai naudojo trijų dalių svastiką – trikvestę (Moberg C. A. 1957. 123–144).

Lietuvos ir, matyt, kitų baltų genčių papuošalų dekore svastika atsirado ne anksčiau kaip V–VI a. Ankstesnėje medžiagoje svastikos motyvų nedaug. Iš ankstyvojo geležies amžiaus žinomos trys svastikos, rastos ant Nočios (Baltarusija, Lydos r.) pilkapio urnos (Antoniewicz W. 1930. T. 2. S. 111, fig. 9: 1). IV–V a. keli svastikomomis puošti žalvariniai kiauraraščiai diržų apkalai žinomi iš Stragnų (Klaipėdos r.) kapinyno. Dar vieno svastika dekoruoto apkalų tiksli radimo vieta nežinoma (LLM, 1958. Pav. 153–154). Svastikos motyvai rasti ant apskritos kiauraraštės segės iš Pangėsų (Klaipėdos r.) kapinyno (LAB. 1961. Pav. 149). 5 dalių svastika yra puošti IV a. pirmosios pusės kiauraraščiai kabučiai iš Živa Voda (Lenkija) pilkapyno, pilkapio Nr. 14, k. 1 (Gimbutienė M. 1985. P. 93, pav. 52: 2). V–VI a. svastika randama ant dirbinių, kurių ornamentika ir pagaminimo vieta tebekelia diskusijas (Vaitkunsienė L. 1987. P. 52–53; Kazakevičius V. 1993. P. 136; Tautavičius A. 1996. 272–274; Simniškytė A. 1998. 214–216). Pavyzdžiui, Pašušvio (Kėdainių r.) V–VI a. geriamojo rago smaigalio apkalų dugne rasta 5 stipinų svastika (LLM, 1958. Pav. 356). Europoje tokio pavidalo svastikos datuojamos IV–V a. (Corsten M. 1995). Baltų genčių metalinių papuošalų ornamentikoje svastika atsiranda V–VI a. pr. kartu su „žvaigždės“ motyvu. Pastaruoju motyvu puošiamos lankinių segių žvaigždinės ir vėduoklinės kojelės, diržo sagčių apkalai (Åberg N. 1919. P. 47, Abb. 43: 2–3; Nowakowski W. 1996. Tafel 15: 7–9, 16: 6–7).

Ant baltų papuošalų randamos svastikos yra labai įvairios – nuo grafiškai paprastų iki sudėtingų, įvairiai išplėstų, sujungtų su rombais. Latvijoje yra užfiksuota net 14 ar 20 įvairių svastikų tipų (Zemītis G., Rozenberga V. 1991. P. 12; Амброз А. К. 1965. С. 15–16). Ir baltų kraštuose svastika dažniausiai jungiama su apskritimu, kartais rombu, nors pasitaiko savarankiška (lent. 2: 8–c). Įsigalėjusi nuomonė, kad Latvijos archeologinėje medžiagoje svastikos motyvas žinomas nuo III a. ir yra labai paplitęs (Zemītis G., Rozenberga V. 1991. P. 12, pav. 4: 1–4). Tačiau senajame geležies amžiuje Latvijoje, kaip ir Lietuvoje, svastikos motyvas dažniausiai žinomas iš kiauraraščių papuošalų. II–IV a. kiauraraščiai papuošalai, dažniausiai segės, kabučiai ar diržų apkalai, yra baltų juvelyrų sekimas Romos provincijos dirbiniais (Michelbertas M. 1972 b. P. 91). Baltų kraštuose kiauraraščiai antkaklių kabučiai, apskritos segės, diržų apkalai randami išimtinai turtinguose įkapėmis Vakarų Lietuvos, Nemuno deltos, Sembos pusiasalio ir Priegliaus žemupio bei Suvalkų regionų kapuose. Savo ruožtu graikai ir romėnai kiauraraščius papuošalus kaip kultūros įtaką perėmė iš keltų meno. Keltų kultūroje įvairūs kiauraraščiai dirbiniai žinomi nuo La Teno laikotarpio (450–350 m. pr. Kristų; Shetelig H. 1949. P. 16; Cunliffe B. 1997. P. 117, fig. 88).

Svastikos motyvas VIII–IX a. kuršių žalvario papuošalų ornamentikai nėra būdingas. Svastika kuršių kultūroje labiau paplito IX a. kartu su plokštinėmis segėmis. II tūkst. pr. pradėjus nešioti pasagines seges, svastikos ženklų buvo pradėti puošti kai kurių šio tipo segių galai. Tačiau kuršių ornamentikoje svastikos stilistiškai yra gana paprastos. Kitos baltų gentys: žemaičiai, latgaliai, žiemgaliai svastikos motyvą mėgo labiau. Ypač sudėtingomis svastikomis buvo dabintos VII–VIII a. žemaičių moterų rankogalinės apyrankės (Tautavičius A. 1984. P. 114, pav. 13: 3, 14: 3–4). Latgalių moterų IX–XII a. vilainės buvo dekoruotos daugialypėmis svastikomis (Zemītis G., Rozenberga V. 1991. Att. 13; LPA. 1974. P. 307, att. 199).

Kaip minėta anksčiau, pagrindinė svastikos jungtis yra apskritimas. Be svastikos pagrindinės jungties su apskritimu, žinomos jungtys su rombu (pasaginės segės keturkampiais galais). Kartais pačios svastikos viduje būdavo įkomponuojamas rombas (plokštinė segė iš Vilkėno kaimo, Šilutės r., KrM inv. Nr. 111; pav. 45: 4). Svastikos jungtis su ratu ar apskritimu yra susieta su jos gebėjimu judant virsti ratu, taip pat grįžti atgal į ramybės būseną (Beresnevičius G. 1992. P. 42–55, pav. 1). Ne tik įdomi, bet ir reikšminga kuršių apskritų plokštinių segių svastikos ir zoomorfinių motyvų jungtis. Čia svastikos galai užbaigiami 4 stilizuotų roplių galvutėmis. Šių segių pasaulėjautos siužetas yra sudėtingas ir, matyt, vaizduoja iš mitinio centro į 4 pasaulio šalis šliaužiančius roplius. Šie ropliai kuria ir keturdalio pasaulio modelį, kuris saugo žmogų iš 4 pagrindinių pasaulio pusių, todėl šie papuošalai galėjo būti amuletai.

Svastikos reikšmė artima lygiakryžmiui kryžiui. Svastika, kaip indo-europiečių ženklas, siejama su ugnimi, saule, baltų mitologijoje – su aukščiausiomis dangaus dievybėmis Dievu, Perkūnu, Dangiškąja šviesa, Saule (Gimbutienė M. 1985. P. 161, 167–168). Kaip minėta, svastika yra galingas dinamiškas ženklas, galintis virsti ratu, o kaip lygiakryžmis kryžius yra ir grafinė keturdalio pasaulio modelio išraiška.

IV. 2. BALTO METALO PLOKŠTELIŲ ORNAMENTIKA

Daugelis kuršių papuošalų yra dengti balto metalo plokštelėmis (nežinomos kiekybinės ir kokybinės sudėties baltos spalvos plokštelės). Tai būdingas baltų juvelyrinių dirbinių puošybos bruožas. Balto metalo plokštelės kalinės tik geometriniais ir pintiniais raštais. Jos dažniausiai kalstytos atskirais spaudais (puansonais) ar spaudais su tam tikru motyvų skaičiumi. Kartais kalstymui naudoti tam tikros formos spaudai (lent. 5: 3 e, 5 c–d, 6). Plokštelės kalinės iš abiejų pusių, todėl motyvai, kalinėti iš blogosios plokštelių pusės, yra iškilūs. Motyvai, kalstyti iš gerosios plokštelių pusės, yra įgilinti.

Dengtų balto metalo plokštelėmis papuošalų dekorui kuršių juvelyrų naudojo 4 pagrindinius motyvus, kurie galėjo būti lengvai transformuojami vieni į kitus. Ypač retai balto metalo plokštelių puošybai buvo naudoti trikampio ir dviejų persipinančių elipsių motyvai. Plokštelių puošybai buvo naudojami du sudėtiniai motyvai bei skolintasis – Borre tipo pynelė (lent. 3: 8).

Rumbelis (lent. 3: 1 a–e). Iškilus skersinis ar išilginis rumbelis – pagrindinis, visose ornamentų kompozicijose naudojamas motyvas. Tai labai lengvai transformuojamas motyvas. Jį didinant ar mažinant, storinant ar platinant, jis lengvai pereina į apskritimą (lent. 3: 1 a, 2–a). Jei pakeičiama motyvo kryptis, jis gali būti transformuojamas į eglutę, virsti virvute. Rumbelio motyvas riboja stiklo akutes (1–3 eilės), plokštelių pakraščius, ornamentų motyvus ir kompozicijas. Vertikaliai 1–3 rumbelių juosta pabrėžiama vertikali papuošalo simetrija. Iš rumbelio sukomponuojami X ir V pavidalo motyvai, galima sukomponuoti ir pusapskritimus (lent. 3: 1–b, pav. 24, 87). Kartais virvutės motyvu puošiami kryžinių smeigtukų balto metalo plokštelių pakraščiai (Lazdininkai, tir. 1976 m., k. 25), apskritos plokštinės segės (Griežė, LNM AR 185: 1413; pav. 47).

Pačios gražiausios rumbelių ornamentų kompozicijos žinomos ant V–VI a. apskritų smeigtukų iš Kurmaičių – Pajuodupių (Kretingos r., k. 6, 10; Stankus J. 1988. P. 36, pav. 4: 10–11, 6: 5) bei Slengių (k. 28; Žulkus V. 1978 š. Byla. Nr. 671) kapinynų, taip pat ant apskritų kuršių kabučių (pav. 87, 104–107).

Pusapskritimis arba taškas (lent. 3: 2, 5: 1 a–b). Iškilus pusapskritimis arba taškas gali būti labai įvairūs. Jų išvaizda priklauso nuo dydžio ir motyvo tankio. Susiaurintas pusapskritimis gali tapti rumbeliu. Šį motyvą lengva padalyti pusiau (lent. 3: 2–b). Toks motyvas kuršių ornamentikoje yra retas. Iškilų pusapskritimų lengva padalyti į koncentrinis apskritimus (lent. 3: 2–c). Šis motyvas kuršių ornamentikoje taip pat nėra dažnas. Iškilų pusapskritimų jungiant su 1–2 iškiliais koncentriniais apskritimais, gaunama ornamentų kompozicija, panaši į „akutę“ (lent. 3: 2–c). Jungiant iškilų pusapskritimų su rumbeliu, gaunamas motyvas, vadinamas „gėlyte“ (lent. 3: 2–c). Retkarčiais 5 taškai jungiami į menamą kryžmą. Reta ornamentų kompozicija – taškų sujungimas į trikampio pavidalo motyvą (lent. 3: 2–c).

Balto metalo plokštelės dažniausiai puoštos įvairaus dydžio iškilais pusapskritimio ir rumbelio junginiais.

Tiesi linija (lent. 3: 3). Iškilų tiesi linija – tai trečias, gana retas savarankiškas pirminis motyvas. Dažniausiai pasitaikančios ornamentų kompozicijos yra tiesios linijos ir rumbelių derinys. Kartais šis motyvas derinamas su iškilu pusapskritimiu (lent. 3: 2–c). Teoriškai tiesią liniją galima sumažinti iki rumbelio arba rumbelių pailginti iki tiesios linijos. Tiesi linija, matyt, įdomiausia tuo, kad kryptis keičia šio motyvo eilių junginio vaizdą (lent. 3: 3–e).

X ir sudvigubinto X motyvai (lent. 3: 4). Tai ketvirtas savarankiškas motyvas, naudotas balto metalo plokštelių puošybai. Iškalinėti ornamentų motyvą ar ornamentų kompoziciją, susidedančią iš X ar sudvigubinto X, buvo nelengva. Motyvas dažniausiai įmušamas spaudeliu iš viršaus. Motyvo spaudas susideda iš 4 trikampių (lent. 5: 5 a–b, pav. 106). Kartais motyvas (dvi susikertančios kryžmos) iškalamas iš apatinės plokštelės pusės. Nors X motyvą sudėtinga iškalstyti, bet kuršių juvelyrų jį naudojo dažnai. Tai lengvai transformuojamas motyvas. Didinant, mažinant, keičiant kryptį, jis vizualiai pasikeičia. X jungiamas į pagrindinį ornamentų motyvą – X ar rombų pynę. Rombų pynė išdėstoma vertikaliai ar horizontaliai, kartais, kaip apskrituose kabučiuose, apskritimo pakraščiuose. Retkarčiais jungiamos dvi vertikalios ar horizontalios rombų pynės (lent. 3: 4 c, e). Kartais X rombų pynė sudaroma iš smulkių iškilų taškelių

ar įkartelių. X ar rombų pynę lengva transformuoti į dvigubą pynę (lent. 2: 4 b–c). Dažniausiai naudotos ornamento kompozicijos yra X rombų pynė, apjuosta rumbeliais. Kartais šis motyvas derinamas su iškiliais taškais ar tiesios linijos motyvu (lent. 3: 2–c, 4–c).

Baltų juvelyrų, naudodami nedaug pirminių motyvų, turėjo būti labai išradingi ir nagingi. X motyvą jie sudvigubino. Toks motyvas tapo panašus į rombą su ataugėlėmis (lent. 3: 4–b). Šis motyvas buvo transformuojamas į sudėtingą pintinį raštą ar sudvigubintų rombų pynę. Tokio motyvo spaudelis sudėtingas. Jį sudaro 4 miniatiūriniai trikampiai, 4 stačiakampiai ir mažas rombelis centre (lent. 5: 5 c; pav. 107). Tokiu spaudeliu motyvas išpaudžiamas iš viršaus. Kartais kaip dvi kryžmai susikertančios linijos įrėžiamas iš blogosios pusės ir skirtingais kalteliais palyginamas iš gerosios. Sudvigubintas X motyvas dažniausiai jungiamas su rumbeliu, kartais su tiesia linija. Iškalinėti sudvigubintą X pynę galėjo tik labai aukštos kvalifikacijos juvelyras.

Trikampio ir dviejų persipinančių elipsių motyvai (lent. 3: 5–6). Tai ypač reti kuršių balto metalo plokštelių pirminiai geometriniai motyvai. Žinomos vos kelios X–XI a. plokštinės segės, keturlapį dobilą primenančiomis ataugomis, dekoruotos šiais motyvais. Segės yra iš vėlyvųjų kuršių kapinynų, tokių kaip Griežė, Pures Zviedriai. Trikampis ir dvi persipinančios elipsės jungiamos su rumbelio motyvais (lent. 3: 5–6 b–c; pav. 53: 1).

Labai retai trikampis užpildomas dviejų kryptų tiesėmis – „sieteliu“ (pav. 76: 1, 77; lent. 5: 3–e). Šiuo motyvu VII–VIII a. buvo puošiamos žemaičių apgalvių plokštelės (Griciuvienė E. 1991. P. 54, pav. 60).

Sudėtiniai motyvai (lent. 3: 7 a–b; 5: 5–d, 6). Tai motyvai, susidedantys iš kelių pirminių motyvų. Jiems buvo gaminamas atskiras reikiamo dydžio spaudas. Populiariausias iš sudėtinų motyvų yra „sietelis“. Jis sudarytas iš horizontalių trikampių ir įstrižių kvadratėlių eilių, juo buvo puošiami lankinių žieduotųjų segių liemenėliai ir kojėlės (lent. 3: 7 a; pav. 11–12, 14: 1). „Sietelis“ primena ir kuršių pintinius raštus (I a, II a, IV tipai), tačiau dėl visiškai skirtingos atlikimo technikos šį panašumą sunku pastebėti.

Lankinių žieduotųjų segių dekorui naudotas motyvas, sudarytas iš dviejų kryptų užbrūkšniuotų trikampių. Jis primena II tipo pintinį raštą (Genčai I, k. 221). Balto metalo plokštelių dekore tai labai retas motyvas (lent. 3: 7 b; pav. 13).

Skolintas motyvas (lent. 3: 8). Kuršių balto metalo plokštelės retai buvo puošiamos keturguba pynute. Ji yra panaši į Borre stiliaus pynelę ir papuošale buvo komponuojama vertikaliai ar horizontaliai. Motyvas derinamas su rumbeliu.

Skolintu raštu puošti dirbiniai rasti Lazdininkų ir Kašučių kapinynuose. Lazdininkų kapinyno kape 28 rasti Borre stiliaus pynelę puošti vertikalūs kabučiai iš 7 dalių kabučių derinio. Kašučiuose buvo rasta lankinė žieduotoji segė, kurios balto metalo plokštelė dekoruota tokia pynelę (pav. 15).

IV. 3. PINTINIAI RAŠTAI

Dalis kuršių papuošalų, ypač IX–XII a., puošti pintiniais raštais (lent. 4: 1–21). Pintiniai kuršių raštai yra įvairūs. Iki šiol Lietuvos archeologai (Žulkus V., Urbanavičius V. 1995. P. 11) šį motyvą vadina vienu pintinio rašto vardu (Volkaitė-Kulikauskienė R. 1970. P. 105, pav. XXXVII; Kuncienė O. 1972. P. 213–221, pav. 29; 1981. P. 68–71, pav. 7–9), tačiau jų kilmė ir, be abejo, išvaizda yra skirtingi, todėl pintiniai kuršių raštai pagal pirminius motyvus, iš kurių jie kilę, suskirstyti į V tipus.

Pintinių raštų kilmė. Aptariant pintinius baltų raštus, būtina atkreipti dėmesį į šių raštų susiformavimo šaltinius germanų gentyse. Milžiniškame ir nevienalyčiame tautų kraustymosi laikotarpiu germanų genčių pasaulyje pintinių raštų susiformavimui įtakos turėjo Viduržemio jūros pakrančių, Romos imperijos ir jos provincijų menas (Åberg N. 1943, 1945, 1947; Holmqvist W. 1955. P. 33–37). Dvigubos ir sudėtingos keturgubos pynutės, susipinančios elipsės, kryžminio pynimo pynutės, kaip Romos provincijos meno pavyzdžiai, žinomi iš II–III a. Anglijos vilų dekoru. Visiškai tokios pat pynutės yra ir vėlyvojo keltų meno knygų iliuminacijose (Kendrick T. D. 1938. P. 32–36, plates XVIII–XXI, XXXVII).

Pintinių raštų formavimuisi Europoje neantraeilį vaidmenį turėjo ir Egipto krikščionių koptų menas. Jau IV a. koptai, perėmę turtingą Egipto, Artimųjų Rytų kultūrinį palikimą, sukūrė savitą, ankstyvajai krikščionybei būdingą kultūrą (Åberg N. 1945; Holmqvist W. 1955. P. 35–36). Šios kultūros palikimą Europoje, matyt, platino langobardai, germanų gentis, 568 m. užbaigusi didįjį tautų kraustymąsi. Pintinių raštų paplitimui įtakos turėjo ir Bizantijos menas, kuris VI a. pab. – VII a. Europoje sklido ne be tų pačių langobardų pagalbos.

Be abejo, pintiniams raštams plisti Europoje įtakos turėjo ankstyvoji krikščionybė, jau 313 m. tapusi oficialia Romos imperijos religija. Krikščionybė ir jos formuojamas menas, į savo stilistiką įtraukęs ir pintinius raštus, plito labai sparčiai. V a. pab. – VI a. pab. krikščionybė tampa oficialia frankų (496 m.), anglo-saksų (597 m.) valstybių religija (Åberg N. 1926. P. 8). Statomos bažnyčios ir vienuolynai buvo ne tik ankstyvosios krikščioniškosios religijos, bet ir jos kultūros židiniai. Jau VII a. pab. frankų imperijos ribose priskaičiuojama daugiau kaip 400 vienuolynų (Lasko P. 1971. P. 36), kurie tapo realiais krikščioniškosios religijos, kartu ir pintinių raštų platintojais. Architektūra, vaizduojamasis ir taikomasis menas, raštija įtraukia visa, kas geriausiai buvo sukurta iki krikščionybės susiformavimo ir kas buvo kuriama tuo metu. VII a. Vakarų Europos mene įvairiais pintiniais raštais dekoruojami ne tik papuošalai ar buities daiktai (perpetės, diržų sagys ir jų apkalai, antskydžių papuošimų detalės, žirgų kamanų apkalai), bet ir Katalikų bažnyčios (portalai, kolonos), laidojimo kriptos, sarkofagai, akmeniniai keltų kryžiai Airijoje, taip pat nuostabiai iliuminuotos rankraštinės knygos (Åberg N. 1943, 1945, 1947). Ankstyvosios krikščionybės laikais susiformavo ir tokie žinomi krikščioniškojo meno pavyzdžiai kaip vynuogių kekių ir lapų pynutė. Šiai pynutei krikščionybė teikia daug reikšmių. Vynuogių lapų ir kekių pynutė siejama su Jėzumi Kristumi (Wilson E. 1994.

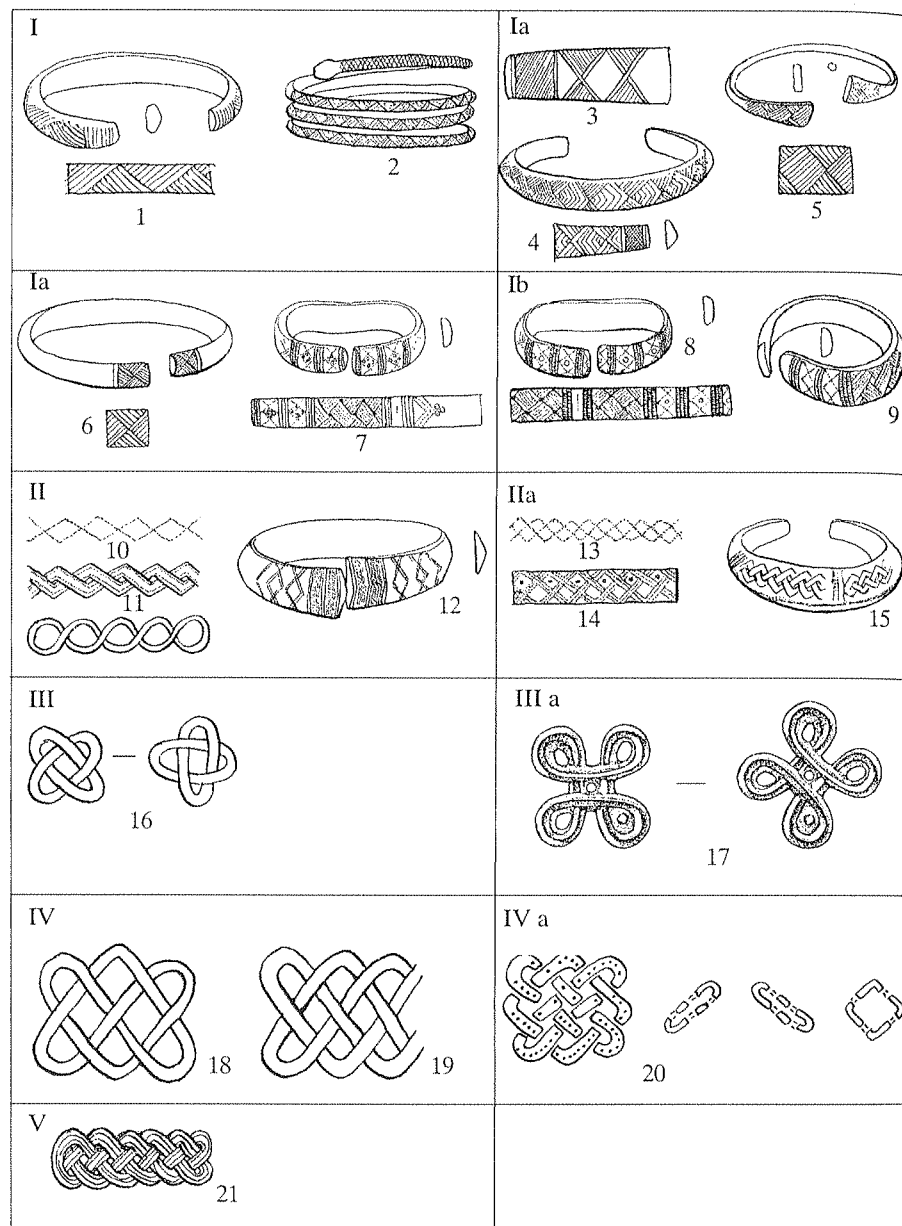

P. 135; Ramonienė D. 1997. P. 320; pav. 112), tačiau X–XI a. pintinių raštų paplitimas kuršių kultūroje nesietinas su krikščionybės įtaka, nes jie yra tik geometrinės pynutės. X–XI a. kuršių ornamentikoje nėra kitų ankstyvajam krikščioniškajam menui būdingų atributų: Jėzaus Kristaus inicialų, minėtos vynuogių lapų ir kekių pynutės, inkarų, žuvų, delfinų, taip pat figūrinių kompozicijų.

Pintiniai raštai (dviguba, triguba, keturguba pynutės, įvairios pynutės su nesupintais tarpais, mazgai, susipinančių elipsių motyvas ir kt.) kartu su zoomorfiniais motyvais buvo įtraukti į germanų stilius I–II. Šiuose germanų stiliuose pintiniai raštai ir zoomorfiniai motyvai – neatsiejami. Tai ypač akivaizdu stiliaus II dirbiniuose. Pailginti šio stiliaus gyvūnų kūnai reikalavo papildomų jungčių (Åberg N. 1926. P. 125, fig. 228; Wilson E. 1994. P. 71, fig. 2: 47–49, 2: 52–53; Gaimster M. 1998. P. 3, fig. 2). Dažnai ir pačios stiliaus II pynutės užbaigiamos gyvūnų galvomis ar uodegomis (Kendrick T. D. 1938. P. 82, fig. 17). Stiliaus II pintiniai motyvai, tokie kaip susipinančios elipsės, kryžminio pynimo, keturgubos pynutės, kilpinis kryžius buvo ir savarankiški elementai (Åberg N. 1943, 1945, 1947; Ørsnes M. 1969. P. 57, taf. 5; Jenny W. A. 1940. P. 39).

Pintiniai kuršių raštai. Aptariant kuršių ir kitų baltų genčių pintinius raštus, išskiriami du didžiuliai šaltiniai, turėję įtakos jiems susidaryti. Pirma, tai pačių baltų geometrinis ornamentas. Iš įvairių trikampio sujungimo būdų yra kilę tiesūs juostiniai pintiniai raštai (I tipas). X ir sudvigubintas X buvo pagrindas suformuoti kryžminio pynimo pintinius baltų raštus (II tipas). Antras šaltinis, skatinęs I–II tipo raštų tolesnį tobulinimą ir III–V tipų pintinių baltų raštų atsiradimą, buvo visame juos supančiame pasaulyje vyravę vendelio (550–800) laikotarpio germanų stiliai II–III, kurių pagrindą sudarė zoomorfiniai motyvai, įvairiausi pintiniai raštai ir mazgai. Didelė dalis pintinių ir kitų ankstesnių epochų stilių elementų buvo įtraukti į vikingų epochos stilius. Dėl gana glaudaus vikingų epochos genčių, gyvenusių aplink Baltijos jūrą, kultūrinio ir prekybinio bendradarbiavimo (Dundulis B. 1985. P. 8–10; Kuncienė O. 1981. P. 68–70; Mickevičius A. 1994. P. 110–125), jau VIII a. pab. – IX a. kai kurie pintiniai raštai buvo adaptuoti ir pritaikyti kuršių papuošalų puošybai. Buvo tobulinami ir geometrinio baltų ornamento pagrindu kuriami I–II tipų pintiniai raštai. Jie įgavo po keletą atmainų (potipių). Tačiau kuršių papuošalų dekore pintiniai raštai ėmė vyrėti tik II tūkst. pradžioje, bet jau XII a. pab. dirbiniuose matomas žymus jų stilistinis nuosmukis, savotiškas dekadansas.

Pirmasis (I) tipas. Tai tiesus juostinis pintinis raštas, kilęs iš dviem kryptimis sujungtų trikampių (lent. 4: 1–2). Šio pintinio rašto raida galėjo būti tokia: trikampiai išdėstomi vienas viršūne į viršų, kitas į apačią. Sujungus dvi taip išdėstyti trikampių eiles ir panaudojus papuošalo briauną, gaunamas pirmojo tipo pintinis raštas (lent. 2: 4 c–d; 4: 1–2). Praplėtus ornamentuojamą plotą, pavyzdžiui, iš vienos apyrankės apvijos į dvi, gautas rombinės plokštumas užbrūkšniavus skirtingos krypties įkartomis, gaunamas I a tipo pintinis raštas (lent. 4: 3–7). Tačiau principas lieka toks pat – dviem kryptimis sujungti trikampiai, kurie, praplėtus ornamentuotą plotą, išauga į viršūnėmis sujungtus trikampus.

Vienas iš anksčiausių dviejų kryptų trikampių jungimo būdų žinomas iš ankstyvojo (500–350 m. pr. Kristų) Anglijos keltų meno pavyzdžių (Megaw R., Megaw V. 1994. Plate 4, 18, 39). Susiformavęs tiesaus pynimo (trikampių) pintinis raštas naudotas Skandinavijos vėlyvojo romėniškojo ir tautų kraustymosi laikotarpio papuošalams puošti (Arrhenius B., Freij H. 1992. P. 97–98, fig. 43–44). Juo puošta ir to paties laikotarpio Gotlando keramika (SHM Halla 22833: 9, 22476:14, 15600: 260; 7582: 49, 8064: 183). V–VII a. viduryje toks trikampių jungimo būdas buvo žinomas Skandinavijos ir Europos germanų, taip pat tiurkų avarų genčių (Bruce-Mitford R. 1947, fig. 7; Arrhenius B., Freij H. 1992. P. 97–109, fig. 40). Taip sujungtais trikampaiais minėtos gentys puošė brakteatus (SHM Vā 1416: 25 a–b), šalmus dekoruojančias plokšteles, perpetes ir kitus su karyba susijusius dirbinius.

Baltų kraštuose tokiu motyvu jau III a. viduryje buvo puošiami antkaklių kūginiais galais brankteliai, pusiau apskrito pjūvio apyrankės (Šnore R. 1930. Tab. II: 22; Michelbertas M. 1986. P. 141, pav. 55: 3–4). Dviejų kryptų trikampių jungimo būdas senojo geležies amžiaus pabaigoje buvo žinomas prūsų genčių (Tempelmann-Maczyńska M. 1985. P. 91, 331, tafel 20: 521, 74: 1187). Tačiau senajame geležies amžiuje baltų kraštuose šis motyvas yra retas. Senojo geležies amžiaus antroje pusėje minėtų dirbinių puošyboje trikampis yra neišryškintas, dominuoja įvairios krypties įkartinės grupės. Taigi I tipo pintinis raštas yra atspirties taškas sudėtingesniems „trikampių“ pintiniams raštams kurti.

Baltiškoje aplinkoje X a. Lietuvoje ir Latvijoje, ypač XI–XII a., „trikampių“ pintinis raštas buvo labai paplitęs. Juo buvo puošiamos masyvios bei zoomorfiniais galais kuršių apyrankės, žiedų priekinės dalys, pasaginių segių lankeliai ir net buities daiktai. Toks „trikampių“ pintinio rašto populiarumas vėlyvajame geležies amžiuje yra susijęs su kitu pirminiu motyvu – X. Taip mėgtame kuršių „trikampių“ pintiniame rašte akivaizdi dviejų pirminių motyvų – X ir trikampo jungtis (lent. 4: 6–8, pav. 58:2). Tokiose ornamentų kompozicijose X pynės yra įgilintos, jų susikirtimo taškai pažymėti duobutėmis.

Lyginant kuršių ir skandinavų 800–1100 m. geometrizuotus, panašius į baltiškąjį pintinius raštus, galima teigti, kad tiesaus pynimo (trikampių) raštas paplitęs nedidelėje Skandinavijos teritorijoje (Gotlando sala, Birka – žemyninė Skandinavija). Rytų Pabaltijyje juo puošti bendri visam regionui dirbiniai – pasaginės segės, taip pat masyvios apyrankės. Todėl reikėtų manyti, kad vikingų laikotarpio Skandinavijos ir kuršių juostinis tiesaus pynimo pintinis raštas buvo savų kultūros tradicijų vystymosi išdava. Tačiau impulsas pintiniams raštams kurti ir tobulinti į kuršių žemę atėjo iš Skandinavijos. Gotlando ir minėtos Skandinavijos dalies šio tipo pintinis raštas buvo tobulinamas remiantis senojo geležies amžiaus geometrinio ornamentų tradicijomis bei vikingų laikų stiliais. Tačiau IX–XII a. geometrizuoti, juostiniai, tiesaus pynimo raštai skandinavų ornamentikai nebuvo tokie reikalingi. Vikingai buvo ištobulinę tokius stilius kaip Borre, Jellinge (ankstyvieji vikingų stiliai, pavadinti pagal radimvietes Norvegijoje ir Danijoje). Minėtiems vikingų stiliams yra būdingos įvairios pynutės. Geometrizuotiems skandinavų pintiniams raštams, matyt, įtakos turėjo sąlytis su baltų kultūra, kurioje pintinių raštų kilmė, kaip ir visos ornamentikos

pagrindas, yra geometriniai motyvai. Reikėtų pabrėžti, kad visų laikų Europos kultūrų vystymąsi sąlygojo kultūriniai mainai, tai yra visuomet egzistavo tą laikotarpį vienijantys reiškiniai. Vikingų epochos bendras ornamentikos reiškinys, paplitęs aplink Baltijos jūrą, matyt, buvo tiesūs juostiniai ir kryžminio pynimo pintiniai raštai.

I a tipas – pintinis raštas, kilęs iš trikampių, sujungtų viršūnėmis ir visą gautą erdvę užbrūkšniavus skirtingos krypties įkartinėmis (lent. 4: 3–7). I a tipo pintiniame rašte svarbų vaidmenį vaidino ir briaunos panaudojimas (lent. 4: 4). I a tipo pintinis raštas, matyt, atsirado IV – VI a., bet tuo metu jis nėra populiarus.

IV–VI a. žemaičiai, žiemgaliai minėtu būdu sujungtais trikampaiais dabino juostines apyrankes, o kuršiai VIII–XII a. – įvijines (LA. 1926. P. 108, att. 66: 9–11; LLM. 1958. Pav. 341, 346; Tautavičius A. 1996. P. 248, pav. 118). Jei atstumas tarp užbrūkšniuotų trikampių padidinamas, trikampiai lengvai pereina į trapecijas (lent. 2: 4–c).

I b tipas – horizontali trikampių eilė, jungiama pagrindais (prie pagrindo esančiais kampais), o su kita eile – viršūnėmis (lent. 4: 8–9). Taigi dar vienas kuršių pintinis motyvas taip pat yra kilęs iš trikampių. Jis gaunamas tik nežymiai pakeitus trikampių sujungimo intervalus (ritmą) ir gautas plokštumas užbrūkšniavus skirtingos krypties įkartinėmis (lent. 2: 4–c; 4: 8–9). Trikampių jungimo būdas lieka tas pats, bet tarp pirmosios eilės trikampių pagrindų paliekami nedideli tarpeliai. Toks pintinis ornamentas panašus į pintų krepšių raštą. Tai plačiai žinomas vadinamasis „basket plait“ motyvas. Toks pintinis raštas buvo naudotas ir Gotlando saloje bei Birkoje. Juo buvo dekoruojami pasaginių segių lankeliai (Arbman H. 1940. Tafel 55: 1–4; Thunmark-Nylén L. 1995. Abb. 44: 1, 43: 1). IX–XI a. „trikampių“ pintinio rašto paplitimą sąlygojo aplink Baltijos jūrą egzistavęs vikingų kultūrinės įtakos laukas.

Antras (II) tipas. Tai kryžminio pynimo pintinis raštas, kilęs iš X ir sudvigubinto X, jungiant motyvus į rombų pynes (lent. 4: 10–12). Šio tipo pintinis raštas kuršių kultūroje buvo paplitęs VIII–XII a.

II a tipas – tai pintinis raštas, sudarytas iš 3 kryžmiškai supintų juostų ar pusantros eilės horizontaliai sujungtų X ar sudvigubinto X motyvų (lent. 4: 13–15). Šio tipo pintinis raštas buvo populiarus II tūkst. pradžioje.

Trečias (III) tipas – dviejų persipinančių elipsių arba mazgo motyvas (lent. 4: 16). III tipo kuršių pintinis raštas galėjo kilti iš sudvigubinto X, užapvalinus galus arba perkryžiavus du ovalus. Mazgų motyvas kryžminio pynimo pintiniuose raštuose – pynutėse galėjo atsirasti, jei juose buvo paliekama nesupintų tarpų (Romilly A. J. 1997. P. 257–260). Dviejų susipinančių elipsių, kaip ir svastikos ar lygiakryžmio kryžiaus, motyvai yra bendražmogiškosios kilmės. Šį motyvą naudojo tiek Šiaurės Amerikos indėnai, tiek germanai, tiek ir kitos gentys (Boas F. 1955. P. 98, 113; fig. 91, 108: a–b; Menghin W. 1995. P. 97, tafel. 80).

Nebandant ieškoti ankstesnių nei senasis geležies amžius šio motyvo kilmės laikų, reikia pabrėžti, kad dvi susipinančios elipsės žinomos iš Romos ir jos provincijų meno pavyzdžių. Tuo metu motyvas dažniausiai randamas romėniškų vilų dekore (Kendrick T. D. 1938. Plate XVIII–XIX, XXI). Senajame geležies amžiuje elipsių motyvas buvo žinomas kaip atskiras motyvas ir kaip pynučių

elementas. Merovingų laikotarpiu susipinančių elipsių motyvas yra neatsiejamas pintinių raštų elementas, bet žinomas ir kaip atskiras motyvas. Susipinančių elipsių motyvas suklesti VI a. pab. stiliuje II. Dviejų persipinančių elipsių motyvu puošiami diržų apkalai ir sagtys, antskydžių apkalai (Kendrick T. D. 1938. Plate XXIX:2, 4; Åberg N. 1923. P. 135, fig. 77: 4, 291, 305: 1b; 1943. P. 58, fig. 29; 1947. Fig. 9, 11, 13: 7, 18: 6; Migotti B. 1997. P. 65). Ankstyvosios krikščionybės laikais susipinančių elipsių motyvas kartu su stiliumi II žinomas iš VII a. Langobardijos srities (Š. Italija) ir kitų Europos germanų genčių gyventų teritorijų bažnyčių eksterjero ir interjero dekoru, taip pat liturginių reikmenų, rankraštinų knygų puošybos (Åberg N. 1943. P. 58, fig. 29). Krikščioniškojoje kultūroje susipinančios elipsės siejamos su biblijiniu personažu – karaliumi Saliamonu, kur motyvas reiškia mazgą ar Saliamono mazgą (Migotti B. 1997. P. 65, 100). Tokia pynutė kaip mazgų motyvas žinoma Egipto krikščionių koptų taikomosios dailės pavyzdžių. Koptų menas neabejotinai darė įtaką merovingų laikotarpio germanų genčių ornamentikai (Holmqvist W. 1939. P. 35, Abb. 7).

Susipinančių elipsių motyvas nesvetimas vikingų laikams. Kaip Borre ir Jellinge stiliaus elementas motyvas žinomas iš šio laikotarpio juvelyrikos dekoru, juo buvo puošiamos ovalios vėžlinės segės, pasaginės segės su ilga užsegimo adata (Müller S. 1888–1895, Pl. XXXIV: 531; Petersen J. 1928. Fig. 210–211; Arbman H. 1940. Taf. 99: 12; Wilson D. M. 1980. P. 189; Jansson I. 1985. P. 112, fig. 100; Nerman B. 1969. Tafel 170: 1416). Kuršiai dviejų susipinančių elipsių motyvą pradėjo naudoti IX a. ir puošė plokštines seges, o X–XI a. – pasaginių segių keturkampiais nusklemptais šonais galvutes.

Kaip Borre stiliaus elementas į kuršių ornamentiką atkeliavo ir kilpinis kryžius (**III a**, lent. 4: 17, pav. 55). Jo kilmė panaši į dviejų susipinančių elipsių kilmę. Kilpinis kryžius į skandinavų vikingų laikų ornamentiką atkeliavo iš Europos germanų merovingų laikų ornamentikos. Kilpinis kryžius labiausiai buvo paplitęs Salino stiliuje II, kuriam ir buvo būdingi įvairūs mazgai ir pynutės. **Ketvirtas (IV) tipas** – baltų iš Skandinavijos vikingų kultūros perimtos pynutės (lent. 4:18–19). Tai – įstrižų ovalų motyvo arba kryžminio pynimo pynutės. Jų jungimo pagrindas – įstrižų ovalų motyvas (Muhl A. 1994. P. 45, Abb. 31 a–32). Tačiau kryžminio pynimo pynutės nebuvo sukurtos Europoje. Nemažą įtaką germanų kryžminio pynimo pynutėms turėjo graikų ir Romos imperijos menas. Į skandinavų kultūrą atkeliavo iš kontinentinės Europos germanų meno. Šio tipo pynučių germanai nekūrė, o tik tobulino. Įtikimiausią šio tipo pynučių kelią į germanų genčių ornamentiką pateikė švedų menotyrininkas ir archeologas Vilhelmas Homkvistas, įrodydamas, kad jos buvo perimtos iš Egipto krikščionių koptų (Holmqvist W. 1939 P. 39, Abb. 10, tafel I: 5, V: 2). Kryžminio pynimo pynutės randamos koptų tekstilės pavyzdžiuose, akmenų reljefuose (Holmqvist W. 1939, taf. VII: 1). Kryžminio pynimo pynutes Europoje išplatino langobardai. VI a. šio tipo pynutės kartu su zoomorfiniais motyvais tapo stiliaus II elementu. Kryžminio pynimo pynutėmis puošiamos apskritos anglo-saksų ir frankų segės (Åberg N. 1923. P. 112, fig. 204; 1945. P. 99, fig. 90: 1; 1947. Fig. 13: 6). Motyvas buvo ypač populiarus diržų sagčių ir diržų apkalų puošyboje (Muhl A. 1994. P. 45, Abb. 31 a–32). Kryžminio pynimo pynutėmis buvo dekoruojamos diržų sagtys ir apkalai Galijoje (Pietų Prancūzija).

Taigi normanai šias pynutes perėmė iš tautų kraustymosi bei merovingų laikų germanų kultūrų. Kuršiai pynutes perėmė iš vikingų kultūros kaip aplink Baltijos jūrą besiformuojančios kultūros dalį. Vikingų laikų Skandinavijoje kryžminio pynimo pynutėmis buvo puošiamos apskritos pasaginės segės (Petersen J. 1928. Fig. 116: 117, 123: 127; Arbman H. 1940. Tafel 18: 1–4), jos randamos ant vendelio periodo Gotlando akmenų (Linqdvist S. 1941. Taf. 17: 49–50). Osebergo stiliumi (Pietų Norvegija, IX a. pirmoji pusė) dirbęs juvelyras, tyrinėtojų pavadintas akademinio stiliaus meistras, kryžminio pynimo pynutes panaudojo gyvūnų kūnams supinti (Arbman H. 1961. P. 120, fig. 22).

Įstabiausia yra tai, kad kuršiai įstrižų ovalų motyvą perkėlė ne tik į papuošalų puošybą, bet dažniausiai į formą – plokštines keturkampes kiauraraštes, kryžminio pynimo seges (pav. 50; lent. 4: 18–19). Naują motyvą kuršiai pritaikė kiauraraščiam ornamentui arba kartais panaudojo kaip plokštumos dekoru elementą. Kuršiai šias pynutes geometrizavo, nes jos buvo tobulinamos geometrinių motyvų pagrindu. Tačiau segių forma akivaizdžiai atkartoja germanų pasaulyje VI–VII a. mėgtas pynutes „Schraglaufendes Winkelband ar Motiv C“ (Holmqvist W. 1939. P. 39, Abb. 10. Tafel I: 5, V: 2; Muhl A. 1994. P. 45, Abb. 29: a; 32).

IV a tipas. Tai – įstrižų ovalų motyvas, sujungiamas rombo formos juosta (lent. 4: 20). Šių pynučių jungimo pagrindas – įstrižų ovalų motyvas (lent. 4: 20). Šis pintinis kuršių raštas žinomas tik papuošalų formoje – plokštinėse keturkampėse segėse (pav. 51).

Ši sudėtinga pynutė – mazgas naudota Vakarų Europos ir Skandinavijos germanų. V a. antrojoje pusėje – VII a. pr. tokio pavidalo pynute buvo puošiami diržų sagčių ir diržų apkalai, segės, kalavijų skersinių rankenos (Nerman B. 1969. Tafel 132: 1180; Muhl A. 1994. P. 45, Abb. 31 a).

Penktas (V) tipas – vikingų, dažniausiai Borre stiliaus (IX a. vid.–X a. antroji pusė), pynutės. Kuršių ornamentikoje žinomos vos kelios tokios pynutės (pav. 15; lent. 4: 21).

Reikia pabrėžti, kad vikingų epochos pintinių raštų paplitimui įtakos turėjo kultūrinių vikingų laikotarpio tradicijų paplitimas aplink Baltijos jūrą. Tačiau tiek kuršiai, tiek normanai šioms motyvams vystyti turėjo savo kultūrinį pagrindą. Reikia pripažinti, kad baltai niekada neperimdavo, nevystydavo ir netaikydavo ornamentinių motyvų, jei neturėdavo jų geometrinio atitikmens.

IV. 4. GEOMETRINIS KURŠIŲ ORNAMENTIKOS STILIUS

VIII–XII a. kuršių juvelyrėi žalvario papuošalams ir balto metalo plokštelėms puošti naudojo tik 8 pirminius geometrinius motyvus, tačiau tai nereiškia, kad kuršių juvelyriniai dirbiniai buvo stilistiškai neįdomūs. Atvirkščiai, stebina kuršių juvelyrų išradingumas, sugebėjimas taupiomis priemonėmis sukurti gausybę ornamentų motyvų bei ornamento kompozicijų, įvaldyti visus ornamentiką veikiančius veiksnius, suvokti simbolių kalbą, kurti bendruomenės pasaulėžiūrą atspindinčius papuošalus. Papuošalai buvo ne tik puošmena, bet atliko ir praktinę funkciją. Puikiai sumodeliuoti, jie gerai tvirtino ir susegdavo drabužius.

Baltai nuo kaimyninių genčių skyrėsi tuo, kad ypač mėgo geometrinį ornamentą, tai yra jų ornamentikos pagrindas buvo geometriniai motyvai. Gentys, kurių ornamentika paremta geometriniais motyvais, priklausomai nuo laikotarpio, paprastai naudoja tam tikrą pirminių motyvų skaičių (Andersson K. 1995; Corsten M. 1995). Vieni motyvai taip pat buvo labiau mėgstami nei kiti. Kuršiai savo ornamentų struktūroms dažniausiai naudojo trikampį ir X bei šių motyvų pagrindu sukurtus ornamentų motyvus ir ornamento kompozicijas.

Ornamentą ir jo gentinę priklausomybę apibūdina ne tik pirminiai motyvai, bet ir jų sujungimo į ornamentų motyvus ir kompozicijas būdai. Geometriniai raštai buvo naudojami papuošalams ir buities daiktams puošti labai seniai. Romėniškuoju, tautų kraustymosi ir vendelio laikotarpiu geometrinis ornamentas buvo paplitęs germanų, ugrofinų bei slavų gentyse. Tačiau jau IV a. pab. – V a. Europoje (nuo Juodosios jūros pakrančių pietryčiuose, Pirėnų pusiasalyje – vakaruose, Norvegijos ir pietinės Suomijos dalies šiaurėje, Pietų Prancūzijos ir Šiaurės Italijos pietuose) pradeda formuotis ir sparčiai plisti germanų stiliai I–III, kurie iš esmės skiria Vakarų, Vidurio Europos tautų ornamentiką nuo baltų. Sparčiai plintanti krikščioniškoji kultūra ši skirtumą dar padidina. Europos kultūrai nuo tautų kraustymosi laikotarpio, ypač vikingų epochoje, labai didelės įtakos turėjo Rytų Romos imperijos ar Bizantijos menas, kuris buvo sugėręs turtingą Artimųjų Rytų augalinio meno palikimą. Tačiau Europos merovingų ir vikingų laikų ornamentikoje išlieka ir geometrinio stiliaus elementų ar papuošalų grupių, ornamentuotų geometriniais motyvais. Reikia pabrėžti, kad Europos genčių ornamento stilistika tapačiais ar panašiais bruožais atskirose epochose yra bendra, todėl galima išskirti bronzos, ankstyvojo geležies amžiaus, romėniškojo, tautų kraustymosi laikų, merovingų ar vendelio periodų, taip pat vikingų epochos ornamentikos bendrumus, paralelius stilistikos reiškinius.

Vikingų epochoje Gotlando, iš dalies Elando saloje, Švedijos pakrantėse geometrinis stilius buvo gana paplitęs. Geometriniais motyvais dekoruotus papuošalus vikingų laikais ypač mėgo Gotlando gyventojai. Čia ryškiai išsiskiria dirbiniai, dekoruoti geometriniais motyvais ir Skandinavijos vikingų laikų stiliais (Nerman B. 1969; Thunmark-Nylén L. 1995). Kai kurie geometriniai motyvai, pavyzdžiui, trikampis, buvo mėgstami baltų ir skandinavų. Baltai trikampį dažniausiai jungdavo, norėdami sudaryti zigzago pavidalo plokštumą, skandinavai labiau mėgo jungti viršūnėmis ir suformuoti rombo pavidalo

plokštumas. Tobulindami tokį jungimo būdą, normanai trikampį išplėtojo įvairiomis kryptimis (Stenberger M. 1947. Textabb. 4–5, 11, 35–36). Skandinavai labiau nei baltai mėgo trikampį užpildyti taškais ar jį užbrūkšniuoti. Skandinavai ir baltai naudojo skirtingą skaitmeninį ornamento išdėstymo būdą. Helmeris Salmo linkęs manyti, kad iš trikampėlių, „akučių“ sudarytas juostinis ornamentas yra baltiškosios kilmės (Salmo H. 1956. Abb. 7, 11, 14–15, 17–20). Viso papuošalo perimetro dengimas juostomis be tuščio tarpo tarp ornamento motyvų nėra būdingas kuršiams, nors jie tokį dekorą būdą žinojo. Retkarčiais taip kuršiai dekoruodavo pasaginių segių lankelius (Laiviai, Godeliai, Palanga, Prysmančiai I, pav. 59: 1). Labai panašaus dekorą segių galima rasti ir Gotlande (pav. 59: 2). Gotlandiečiai pasaginių segių lankelius dekoruodavo 2–3 ornamentų motyvais, dažnai neatskirdami jų tarpais (SHM Grötlingbo 11982: 20; Nar 2309: 745; atsit. rad. 25177: C: 10, atsit. rad. 2898). Kuršiai labiausiai mėgo papuošalus dekoruoti juostomis, tačiau skirtingus ornamentų motyvus atskirdavo tarpais. Tarpai tarp motyvų dažnai ornamentuoti trikampio su pratęstomis viršūnėmis ar stogelio pavidalo ornamento kompozicijomis (lent. 2: 2–c, 3–c). Abu pastarieji motyvai, tik ne tokie sudėtingi kaip kuršių, yra randami ir ant Gotlando segių (Thunmark-Nylén L. 1995). Todėl baltų ir skandinavų mėgtos pasaginės segės, ypač keturkampėmis išlenktomis galvutėmis, yra panašios. Vienas pagrindinių baltų ir skandinavų visų tipų pasaginių segių skirtumų yra tai, kad skandinaviškų segių lankeliai dengti balto metalo danga, jos kiek masyvesnės. Baltų pasaginės segės yra įvairiau užbaigtais galais (pvz., platėjančiais ir storėjančiais galais segių Gotlande ir Skandinavijoje rasta vos keletas), jų lankeliai yra įvairesnių skerspjuvių. Šiuo metu manoma, kad rombinis ar šešiakampis pasaginių segių keturkampiais galais lankelio pjūvis gali rodyti gotlandišką ar suomišką jų kilmę (Bertašius M. 1998 š. P. 62). Reikia pripažinti, kad skandinaviškų ir baltišku pasaginių segių ornamentika yra tik pradėta tyrinėti (Carlsson A. 1988; Žulkus V. 1997. P. 163–189). Galima manyti, kad šie papuošalai yra abipusio kultūrinio bendradarbiavimo ir įtakų pasekmė.

Kai kurie vėlyvojo geležies amžiaus geometrinio ornamento motyvai, pavyzdžiui, dvi susipinančios elipsės, yra bendri germanams, taip pat skandinavams, ugrofinams ir slavams. Kaip minėta, dvi susipinančios elipsės buvo paplitusios jau tautų kraustymosi ir vendelio laikotarpiais. Vikingų epochoje motyvas paplinta rytų slavų genčių teritorijoje. Vėlyvajame geležies amžiuje motyvas plito dėl vikingų ekspansijos į kaimynines šalis. Susipinančios elipsės tapo vienu iš ankstyvajam krikščioniškajam menui būdingų elementų, o vėliau pateko į romaninį stilių (Baltrušaitis J. 1931a. Fig. 178; Fajt J., Srešeň L. 1993. Pav. 2–10). Kaip minėta, tautos, bendraudamos su skandinavais, susipinančių elipsių motyvą į savo ornamentų struktūras įvedė skirtingai, pagal savo kultūros tradicijas.

IV. 5. ZOOMORFINIAI MOTYVAI

Zoomorfiniai motyvai. Dalis VIII–XII a. kuršių papuošalų yra puošti geometrizuotais zoomorfiniais motyvais, kurie papuošaluose jungiami su geometriniais. Pažymėtina, kad kuršiai vyrai ir moterys dabinosi ne tik skirtingais, bet ir kiek skirtingu zoomorfiniu stiliumi dekoruotais papuošalais. Moterų papuošalai dekoruoti visiškai abstrakčiais zoomorfiniais motyvais, o vyrų tie motyvai yra realistiškesni.

V–VI a. baltų zoomorfinio stiliaus dirbiniai. Nagrinėjant baltiškąjį ornamentą, viena įdomiausių ir labiausiai diskutuotinių problemų yra zoomorfinio stiliaus kilmė. Nagrinėdami tą kilmę ir raiškos įvairiais laikotarpiais būdus Lietuvos archeologai išsako dvi nuomones. Viena jų – zoomorfinis baltų stilius kilo baltų gyvenamosiose teritorijose, inspiruojamas vietinių kultūros tradicijų (Vaitkunskienė L. 1987. P. 44–53; Nakaitė L. 1991. P. 94–105). Taip pat manoma, kad tautų kraustymosi metu šio stiliaus kilmei įtakos turėjo Skandinavijos ir Vidurio Europos (Padunijos) genčių menas (Tautavičius A. 1981. P. 23–31; 1996. P. 273; Šimėnas V. 1992. P. 32). Tiek neigiant skandinavišką zoomorfinio stiliaus kilmę, tiek atsivėlgiant į Vakarų ir Vidurio Europos bei Juodosios jūros pakrantėse vykusius tautų judėjimus, atkreipiamas dėmesys, kad zoomorfinio stiliaus dirbiniai Rytų Pabaltijyje atsirado ne be Skandinavijos įtakos.

Nagrinėjant zoomorfinio stiliaus kilmę svarbu yra nusakyti kultūrinį poveikį šiam stiliui baltų kraštuose formotis, taip pat vietinių ornamentikos tradicijų įtaką bei įnašą kuriant savitą zoomorfinio stiliaus variantą baltų žemėse. Pažvelgus į V–VI, VII–VIII/IX, IX – XII a. baltų papuošalus, dekoruotus zoomorfiniais motyvais, atrodo, kad jie žymiai skiriasi nuo germaniškųjų šio stiliaus pavyzdžių. Pabrėžtina, kad tai 3 skirtingų laikotarpių papuošalai, todėl paskatos ir įtakos juos kurti, tobulinti bei gaminti vietoje ar importuoti buvo skirtingos.

Pirmasis baltų susilietimas su zoomorfiniais, gana realistiškai atvaizduotais gyvūnais ir geometriniais motyvais, nebūdingais baltams, tokiais kaip „S“ raidės pavidalo motyvas, „C“ raidės pavidalo spiralė, laužyta linija, primenanti meandrą, motyvu, panašiu į trijų dalių svastiką – trikvestą, taip pat iki tol baltų nenaudotu metalo apdirbimu: gilaus reljefo ir plokštumos santykio išryškinimu, juodinimu, auksavimu, kaip bendraeuropiniu reiškiniu, susidurta ne anksčiau kaip V a. antrojoje pusėje – VI a. (Tautavičius A. 1981. P. 23–25, 31, pav. 8–17; Kazakevičius V. 1981. Pav. 4–6; Šimėnas V. 1987. P. 64–67). Ši zoomorfinio stiliaus ir nebūdingo baltams geometrinio ornamento banga buvo didžiojo tautų kraustymosi atgarsiai. Iš šio laikotarpio žinomi geriamųjų ragų apkalai, diržų sagtys ir diržų apkalai, kalavijų makštų apkalai. V–VI a. ar VI a. Lietuvoje atsiranda ir pradeda plisti lankinės zoomorfinės segės (Kazakevičius V. 1993. P. 107–108; Tautavičius A. 1996. P. 201). Visi šie dirbiniai rasti labai turtinguose kapuose, o ir patys daiktai atspindi palaidoto asmens socialinį statusą. Tai – ankstyvieji gentinės diduomenės, kunigaikščių kapai (Tautavičius A. 1981. P. 18–43). V a. antrojoje

pusėje – VI a. Lietuvoje zoomorfiniu stiliumi pagamintų dirbinių yra nedaug ir jie pasimeta tarp gausybės geometriniu ornamentu dekoruotų dirbinių. Nuo V a. antrosios pusės iki pat VIII a. pr. Lietuvoje yra rasta tik 10 gana įvairiai ornamentuotų (nes priklauso skirtingiems laikotarpiams) lankinių zoomorfinių segių (Kazakevičius V. 1993. P. 108). V–VII a. pr. Lietuvoje žinoma 17 plačiųjų geriamųjų ragų angų apkalų ir jų dalių (Simniškytė A. 1998. P. 198–201, pav. 19–22). Dauguma jų puošti baltų ornamentų sistemai nebūdingomis ir neturinėjomis geometrinių atitikmenų ornamento kompozicijomis (Puzinas J. 1935. Lent. XLIII–XLIV). Tokio gana realistinio zoomorfinio pavidalo bei stilistinės maneros dirbiniai, tarp jų ir segės, Lietuvos archeologinėje medžiagoje tik švysteli. Išvardytų motyvų ištakų reikia ieškoti svetur: Skandinavijoje, Juodosios jūros pakrantėse, Dunojaus vidurupyje, t. y. germanų ir šiaurės germanų bei hunų gyventose teritorijose, jų IV–V a. pradžios dirbiniuose ir stiliuose I–II.

Žymiausi V–VI a. baltų papuošalai yra lankinės zoomorfinės segės. Rytų Pabaltijyje išsiskiria dvi lankinių zoomorfinių segių paplitimo sritys – šiaurinė baltų teritorija (Lietuva, Latvija) ir pietinė – Prūsija (Кулаков В. И. 1990. С. 212, пуч. 6; Kazakevičius V. 1993. P. 109). Panašių segių yra rasta Elando saloje, Rytprūsijoje (Schlakalnen, Kr. Fischhausen; Åberg N. 1953. P. 93–95, fig. 107–108). Dalis VI a. segių galėjo būti pagamintos pietinėse baltų žemėse ar Lietuvoje, sekant germanų segėmis, greičiausiai stiliaus I pavyzdžiais. Esant nesusiformavusį VI a. ir net VII a. pirmosios pusės baltų zoomorfinių stilių rodytų ir tai, kad visi rasti dirbiniai (lankinės segės ir geriamųjų ragų platieji angų apkalai) yra skirtingo dekoruotieji vienetiniai radiniai. Visai V–VI a. baltų ornamentikai zoomorfiniai motyvai nebūdingi, nors bandymų realistinius zoomorfinius motyvus įkomponuoti į neabejotinai baltiškus papuošalus ir baltiškąją geometrinių stiliaus aplinką buvo jau VI–VII a. Pavyzdžiui, plačiai žinomą 7 dalių kabutį iš Jauneikių (Joniškio r.) kapinyno moters kapo 464 dengia balto metalo plokštelės, kalinėtos tipiškais baltiškais geometriniais motyvais (Vaškevičiūtė I. 1987. P. 34, fig. 5: 2). Pusapvalio kabučio apačioje išrikuotos 8 paukščiukų (antelių, žąsų), žiūrinių į dešinę, figūrėlės. Juvelyras, kalinėjęs plokšteles, pasiskolino patikusį zoomorfinį motyvą, bet liko ištikimas baltiškajai mąstysenai – įkomponavo būtent 8 geometrizuotas vandens paukščio figūrėles.

Zoomorfinio stiliaus kilmė Europoje. Archeologai, nagrinėdami germanų zoomorfinio stiliaus kilmę Europoje, atkreipia dėmesį į problemos sudėtingumą ir įvairialypiškumą (Salin B. 1904; Åberg N. 1923, 1926; Schetelig H. 1906; Holmqvist W. 1939, 1955). Be abejo, germanų zoomorfinio stiliaus formavimuisi įtakos turėjo realistinis Romos imperijos ir jos provincijų menas. Sklisdamos Europoje germanų gentys pirmiausia ir susidūrė su Romos kultūra arba buvo šios kultūros įtakos sferose (Schetelig H. 1906. P. 32). Tačiau realistinių senovės Graikijos ir Romos menų germanai pritaikė savo mąstysenai, jį suabstraktindami iki savo pasaulėžiūrai priimtino lygmens (Salin B. 1904). Tautų kraustymosi laikų germanų gentims Vidurio ir Vakarų Europoje, ypač Anglijoje, įtakos turėjo gana simbolistinis, tačiau turėjęs nemažai zoomorfinių elementų keltų menas, siekiantis Halštato I (750–450/440 m. pr. Kristų) ir La Tenos (450/440–370/350 m. pr. Kristų) laikus (Cunliffe B. 1997). II a. gotai ir gepidai iš Skandinavijos, pradėję didįjį tautų kraustymąsi Europoje, jau 235 m. pasiekė Juodąją

jūrą, kur aptiko realistinį skitų-sarmatų meną, kuris tuo metu buvo stipriai paveiktas antikinės graikų kultūros (Brown R. K. 1996. P. 225–226). Į tautų kraustymąsi, kaip ir į zoomorfinio stiliaus formavimąsi, IV a. antrojoje pusėje (375 m.) įsitraukė klajokliai hunai, o VI a. viduryje – avarai. Jų kultūra taip pat įnešė nemažą indėlį į Europos zoomorfinio meno formavimąsi (Brown R. K. 1996. P. 225–226; Wilson E. 1994. P. 67–75). Dėl visų šių įtakų ir neabejotinų pačių germanų genčių pastangų ir noro kurti bei tobulinti zoomorfinius motyvus jau V a. antrojoje pusėje Europoje susiformavo zoomorfinis stilius I, kiek vėliau – stiliai II–III. Pastarasis užbaigė merovingų ar vendelio laikus (Salin B. 1906; Schetelig H. 1906, 1946; Åberg N. 1943, 1945, 1947). Germanų sukurti zoomorfiniai motyvai buvo įtraukti į ankstyvosios krikščionybės meną (Wilson E. 1994. P. 67–75), tačiau jau nuo VI–VII a. Vakarų Europoje krikščionybė veikė germanų zoomorfinių stilių. Todėl dalies VI–VII a. papuošalų (pvz., VI a. antrosios pusės – VII a. apskriti kiauraraščiai alamanių ir bavarių kabučiai; Renner D. 1970) ir net buities daiktų (Sutton Hoo, Anglija VI a. pab. – VII a. pr., piniginių apkalai; VI a. šalmo apkalų plokštelės iš Toroslundos, Švedija; Holmqvist W. 1935. Pl. XXXI: 78–80) figūriniai siužetai pradėti aiškinti remiantis Biblija. Žymiausi jų yra Danielius tarp liūtų ir Kristus įžengia į Jeruzalę (Ramonienė D. 1997. P. 58, 93).

Zoomorfinis stilius šiaurės germanų kraštuose. Kad ir kaip būtų keista, zoomorfinio stiliaus ištakos yra Europos šiaurėje, t.y. teritorijoje genčių, kurios nebuvo nukariautos romėnų ar po romėnų legionų išsikraustymo šalyje pasikeitė nemaža dalis gyventojų (Anglija). Tačiau romėniškuoju laikotarpiu Romos imperijos kultūros įtaka minėtoms teritorijoms buvo reikšminga. Jau IV a. pab. – V a. germanų zoomorfinis menas, sparčiai tobulinamas, labai greitai tolo nuo įvairialypių ištakų, įgydamas germanams būdingą stilistinę manierą.

Taigi žvelgiant į V–VI a., VII a. antrosios pusės – VIII a. ir VIII–IX/XI a. kuršių zoomorfinių stilių, ryškiausiai pasireiškusių lankinių zoomorfinių segių ornamentikoje, pravartu pasižvalgyti po tautų kraustymosi laikotarpio (375–550 m.) Skandinaviją, Pietryčių Angliją, Šlėzvingo–Holšteino (Vokietija) žemę, t. y. šiaurinių germanų, anglo-saksų gyventas teritorijas. Kaip žinoma, V a. viduryje Angliją nukariavo anglai, saksai ir jutai, t.y. germanų gentys, prieš tai gyvenusios Jutlandijos pusiasalyje ir Elbės žemupyje, Šlėzvingo–Holšteino, Hanoverio apylinkėse (Åberg N. 1926. P. 1–4; Schetelig H. 1906. P. 18; Holmqvist W. 1955. P. 9). Šios germanų gentys gyveno aplink Baltijos jūrą ir pietrytinėje Šiaurės jūros pakrantėje.

Germanų zoomorfinio stiliaus formavimuisi nemažos įtakos turėjo nedidelėje Pietų Skandinavijos (Skanės provincija, Švedija) teritorijoje paplitę Sosdalos (Sösdala) ir Šjurupo (Sjöröp) stiliai. IV a. antrojoje pusėje – V a. vid. šiems stiliams būdingas geometrinis kalstytas ornamentas ir zoomorfiniai motyvai. Žymiausias tarp geometrinių motyvų yra iš trikampių, koncentrinė apskritimų, taškų kuriama „žvaigždė“. Sosdalos ir Šjurupo stiliais buvo puošiamos segės, diržų sagtys, diržų ir kamanų apkalai bei kiti dirbiniai (Forssander J. E. 1937. P. 183–272; Fabeck C. 1991. P. 121–136; 1996. P. 135–142; Bitner-Wróblewska A. 1992. T. 2. Plate X).

Germanai, kaip ir kitos Europos gentys, kaip bendraeuropinį romėniškojo laikotarpio segių tipą nešiojo lankines, vadinamas kryžinėmis, seges (Almgren O.

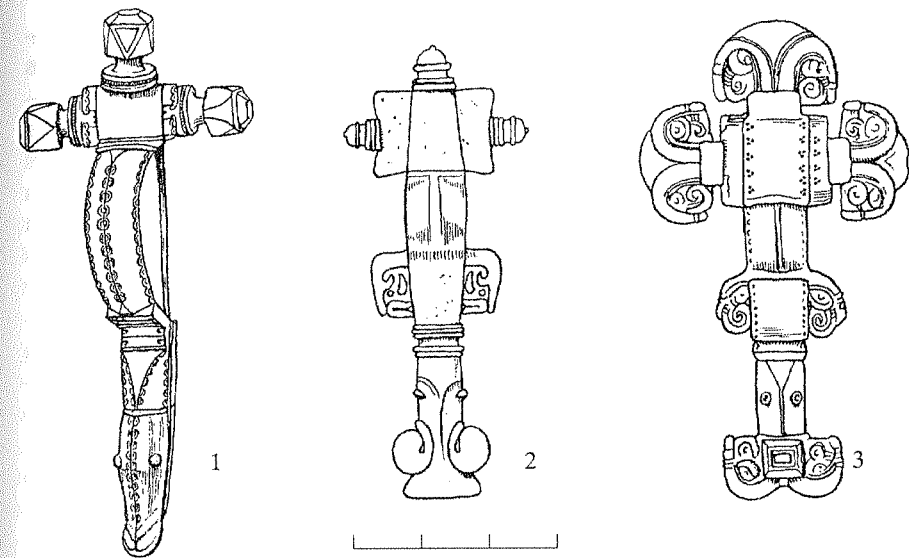

1 pav. V a. pr. – VI a. antrosios pusės germanų kryžinės segės
1 – Andry, Jutlandijos pusiasalis, Danija; 2 – Barton Seagrave, Anglija;
3 – Sleaford, Anglija
(1 – pagal Schetelig H. 1906. Fig. 32; 2–3 – pagal Åberg N. 1926. Fig. 77, 85)

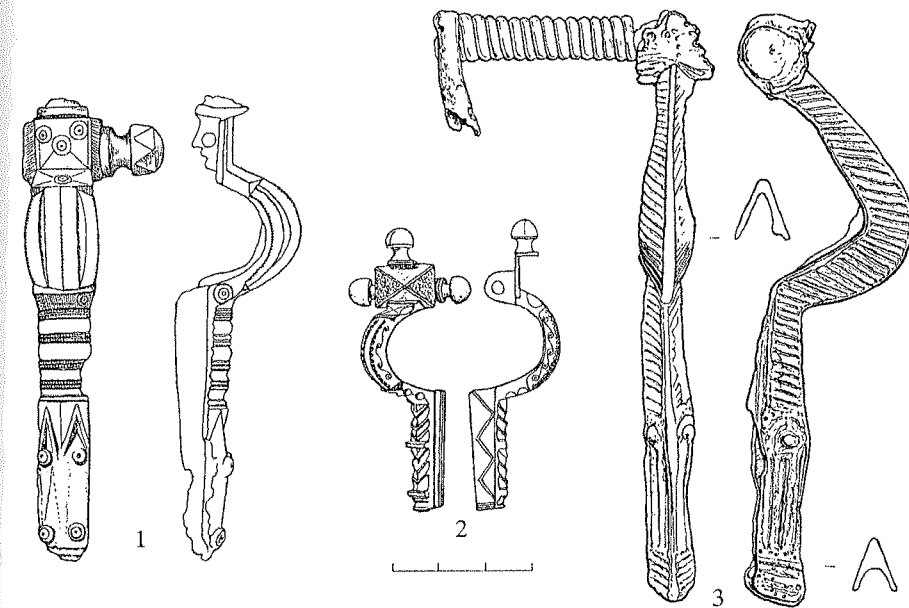

2 pav. Šiaurės germanų ir kuršių reljefiniai ir zoomorfiniai motyvai. V–VIII a.
1 – Oie (Øie), Norvegija; 2 – Fevangas, Norvegija; 3 – Lazdininkai, k. 142 (tir. 1976 m.)
(1–2 pagal Schetelig H. 1906. Fig. 29, 48; 3 – Virgilijaus Truklicko piešinys)

1897; Salin B. 1904. Fig. 67–69; Åberg N. 1956. P. 115–130, fig. 114–138). IV a. pab. – V a. pr. germanai jas ir pradėjo dekoruoti zoomorfiniais motyvais (pav. 1:1). Minėtos šiaurinių germanų gentys pradėjo sparčiai tobulinti kryžines seges (pav. 1, 2: 1–2, 4: 1). „Slepian“ įviją ir lankelių buvo pridėta stačiakampė plokštelė, kuri buvo nuolat didinama (pav. 1: 2–3). Plokštelės galuose buvo pridėtos 1, 3 buoželės (Schetelig H. 1906. P. 152–154; Åberg N. 1926. P. 28–56, fig. 32–69), todėl išsiskiria kelios IV a. pab. – VI a. pr. Elando ir Bornholmo salose rastos lankinės segės su lietomis užkabomis ir zoomorfiniais motyvais puoštomis kojelėmis (segė iš Honstropo (Hönstorp), saugoma Kalmaro muziejuje, inv. Nr. 1458; pav. 5: 3 ir Bornholmo salos segė rasta Levkos įlankos kapinyne; Seit Jespersen J. 1984–1985. P. 101, fig. 4: g–h; pav. 5: 3). Toks segių tipas IV–VI a. būdingesnis baltų kraštams, o segėse pavaizduoti zoomorfiniai motyvai būdingi šiaurės germanams. Tobulindami kryžines seges, germanų juvelyrų kojelės apačia pradėjo dekoruoti gyvūno galva. Šiam gyvūnui buvo pridėtos akys, „antakiai“, „šnervės“, suformuota „kakta“ (pav. 1: 1; 3: 1, 3: 6; 4: 1; 5: 2–3). Gyvūno galva buvo puošiama ir 2, 4 ataugomis (pav. 1: 1, 2: 1). V a. antroje pusėje – VI a. pr. segės įgyja nedideles nusklembtais šonais plokštumas (Åberg N. 1926. P. 28–42, fig. 35–65). IV a. vid. – VI a. pr. segių kojelės pradamos dekoruoti horizontaliais ar eglutės pavidalo reljefiniais iškilimais (pav. 2: 1–2). Be to, segių kojelės buvo užbaigiamos skulptūriniais gyvūnų atvaizdais. Ypač daug tokių segių rasta Norvegijoje, Švedijoje, Danijoje ir Anglijoje (Schetelig H. 1906. P. 24, 42–45, fig. 29, 47–48, 52–53, 55, 85; Åberg N. 1926. P. 28–40, fig. 32–69).

Šio laikotarpio baltų kraštų zoomorfinės segės yra lankinės ilgakojės, lieta užkaba (pav. 4: 2). Taigi nors V–VI a. baltų ir germanų juvelyrų zoomorfiniai stiliui kurti pasirinko sąlyginai skirtingus segių tipus, bet neabejotina, kad baltai pasinaudojo germaniškais zoomorfiniais motyvais (pav. 1–5). Tačiau neabejotina ir tai, kad jie ne aklaikopijavo, bet transformavo to meto Europą užvaldžiusius zoomorfinius motyvus (pav. 1–5).

Germanų juvelyrų jau V a. vid. – VI a. pr. plokštumas segių kojelės ir liemenėlio sandūroje paverčia dar dviejų gyvūnų galvomis (Schetelig H. 1906. P. 68–87, fig. 84, 97–100, 102; Åberg N. 1926. P. 42–47, fig. 70–79; pav. 1: 2). VI a. segių įvijų plokštelė praplatinama ir pradama dekoruoti reljefiniais suabstraktintais zoomorfiniais motyvais (pav. 1: 3). Be to, didelė segių paviršiaus dalis tampa reljefinė (Åberg N. 1926. Fig. 84–87; Wilson D. M. 1980. P. 91). Gavęs ištakas šiaurės Europoje, zoomorfinis stilius toliau buvo tobulinamas kontinente. Germanų gentys, gyvenusios dabartinėse Vokietijos, Austrijos, šiaurės Prancūzijos teritorijose, toliau kūrė ir tobulino zoomorfines seges, sukurdamos ir stilių I (V a. antroji pusė – VI a. pr.), kiek vėliau stilius II–III (VI–VIII a.; Salin B. 1904. P. 355; Erä-Esko 1965. P. 25–26). Taip pat reikia pažymėti, kad kryžinės šiaurės germanų segės nebuvo vieninteliai dirbiniai, dekoruoti zoomorfiniu stiliumi. Gyvūnai išraiškingomis akimis, su įvairiomis ataugomis, „C“ raidės pavidalo šnervėmis dabino kamanų apkaustus, diržų sagčių, kalavijo makštų apkalus (Müller S. 1888–1895. Plates XXIV: 362–364 a, XXXII: 509–510; Salin B. 1904. Abb. 185, 258, 446–449). Taigi Europoje sukurti stilių I paskatino germanų gentys, gyvenusios aplink Baltijos ir iš dalies šiaurės jūras (Holmqvist W. 1955. P. 25–27; Erä-Esko 1965. P. 14; Gaimster M. 1998. P. 208).

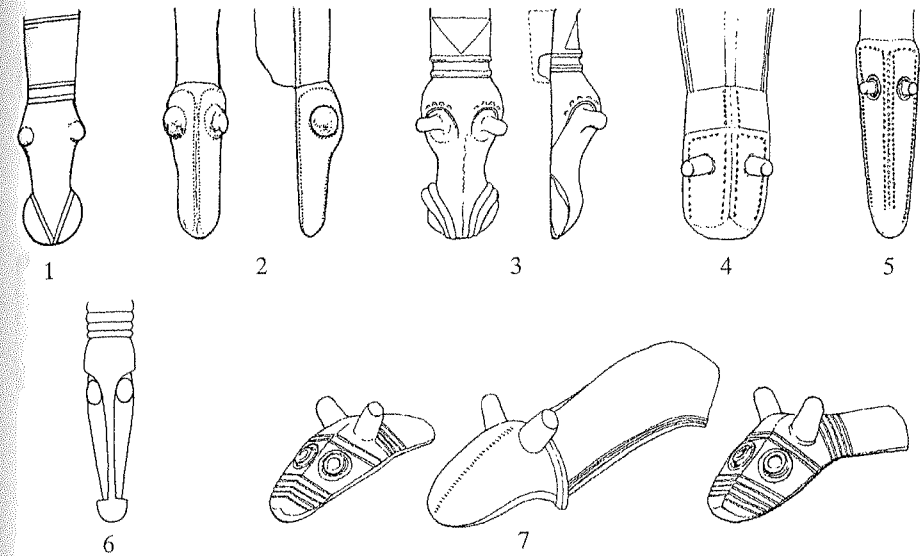

3 pav. V–VI a. germanų ir VIII–IX a. kuršių zoomorfiniai motyvai

1 – Rytinis Šefordas (East Shefford, Berks), Anglija; 2 – Lazdininkai, k. (tir. 1976 m.) 36; 3 – Hangė, Norvegija; 4 – Genčiai I, k. 226; 5 – Genčiai I, k. 227; 6 – Honstropas, Elando sala, Švedija; 7 – Kašučiai, k. 14 (1 – pagal Åberg N. 1926. Fig. 52; 3 – pagal Schetelig H. 1906. Fig. 48; 2, 4–5, 7 Virgilijaus Truklicko piešiniai, 6 – pagal Åberg N. 1923. Fig. 234)

VII–VIII a. baltų zoomorfinis stilius. Antrasis, palikęs gilesnius pėdsakus baltiškų papuošalų ornamentikoje, susidūrimas su zoomorfiniu stiliumi buvo VII a. antroji pusė – VIII a. (pav. 2: 3; 3: 2, 4–5, 7). Tuomet zoomorfiniai motyvai atėjo iš Skandinavijos. Tačiau baltai ir kuršiai iš skandinavų perėmė tik pačią zoomorfinio stiliaus idėją, kai kuriuos ornamentavimo elementus (ataugos), gilaus reljefo ir plokštumos teikiamas galimybes, išstobulintą liejimo techniką. VII a. antrosios pusės – VIII a. kuršių lankinės zoomorfinės segės dar yra gana įvairios, turinčios nemaža bendrų bruožų su normaniškais prototipais (pav. 3: 2, 5: 1). Tačiau nuo VII a. germanų ir baltų zoomorfinio stiliaus vystymosi keliai negrižtamai išsiskiria: baltai geometrizuoja gyvūnus, o germanai sukuria stilius II–III. Zoomorfinio stiliaus elementus įkomponuoti į baltiškąją geometrinio stiliaus aplinką ir į konkretų papuošalą buvo nelengva, bet juvelyrų šį uždavinį puikiai išsprendė. Baltų juvelyrų zoomorfinio stiliaus pagrindiniu motyvu pasirinko roplį – gyvatę ar žaltį, matyt, todėl, kad šie gyvūnai susiję su pasaulėžiūra. Baltų pasaulėvaizdyje ropliai susiję su Gyvybės ar Pasaulio Medžiu, prie kurio šaknų jie gyveno (Dundulienė P. 1979. P. 66). Lietuvos archeologinėje medžiagoje žalčio ar gyvatės įvaizdis, suvoktas kaip abstraktus geometrinis simbolis, buvo žinomas jau senajame geležies amžiuje (Michelbertas M. 1986. P. 147, 150, pav. 59: 1–4, 61: 6; Stankus J. 1995. Pav. 4: 5). X–XII a. baltai gausiai nešiojo pasagines seges ir apyrankes zoomorfiniais galais. Tyrinėtojai mano, kad šių papuošalų galus puošia suabstraktintos žirgų (Kulikauskienė R. 1983. P. 33; Vaitkunskienė L. 1986. P. 37–50) ar žaltčių (Varnas A. 1984. P. 109; Vaska B. 1994 a. P. 116–119) galvos. Remiantis

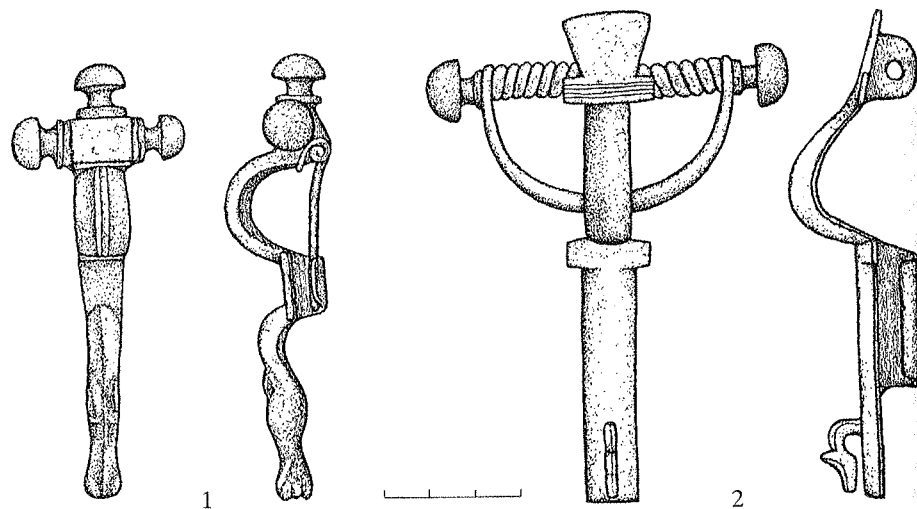

4 pav. Šiaurės germanų kryžinės ir žemaičių lankinės segės. V–VI a.
1 – *Rospas Steigenas, Norvegija*; 2 – *Pagrybis (Šilalės r.), VDKM. 709: 26*
(1 – pagal Schetelig H. 1906. Fig. 47; 4 – pagal Vaitkunsienę L. 1991. Pav. 3)

zoomorfinio baltų stiliaus ištakų, atrodytų, kad vis labiau geometrizuojamo roplio įvaizdis išlieka ir vėlesniais laikais.

Šliaužiantis gyvūnas, kaip zoomorfinio stiliaus įvaizdis, nuo romėniškojo laikotarpio buvo populiarus Skandinavijoje ir visoje Šiaurės Europoje. Realistinėmis roplių galvutėmis puoštos romėniškojo laikotarpio Italijos įvijinės apyrankės. Tokių apyrankių rasta Romos provincijose. Realistiniai zoomorfiniai motyvai siejami su realistine helenistinio ir Romos imperijos meno tradicijomis (Giove T. 1996. P. 189, plate XX). Labiau suabstraktinti ropLIAI būdingi germanų romėniškojo ir vendelio laikotarpių įvijinių apyrankių puošybai (Andersson K. 1995. P. 28–29; 1996. P. 189, plate XXI). Roplio išraiškingomis „migdolo“ pavidalo akimis įvaizdis žinomas XI a. Švedijos įvijinių apyrankių puošyboje (Thålin Bergman L. 1994. p. 71). Todėl, matyt, į spiralę susisukusį ropLį, kaip ir svastiką ar lygiakryžmį kryžių, tenka priskirti prie bendražmogiškųjų simbolių. Jų vaizdavimo būdas – realistinis ar suabstraktintas, geometrinis – priklauso nuo kiekvienos genties mąstymo būdo ir laiko tradicijų. Neabejotina viena – šie simboliai buvo įtraukti į kiekvienos genties pasaulėžiūros vaizdinių sistemą.

Dalis germanų papuošalų ir buitinių daiktų dekorui naudoti ir keturkojai gyvūnai (liūtai), sparnuoti liūtai su erelio galva (Åberg N. 1947. P. 52–53). Priėmusios krikščionybę, Europos germanų gentys (frankai, langobardai, anglo-saksai ir kt.) liūtą, erelį, jautį, grifą siejo su šios religijos įvaizdžiais (Wilson E. 1994. P. 65–75). Šiaurės germanai, kaip ir baltai, zoomorfiniams vaizdiniais išreikšti naudojo tik gyvūnų dalis: galvas, įvairias kūno dalis, uodegas, šias vis abstrahuojamas gyvūnų dalis atskiromis jungtimis sujungdavo į visumą.

Vikingų epochoje, sustiprėjus kuršių ryšiams su Skandinavija, ypač su Gotlando sala, galimybė tobulinti baltiškąjį zoomorfinį stilių buvo įkvėpta

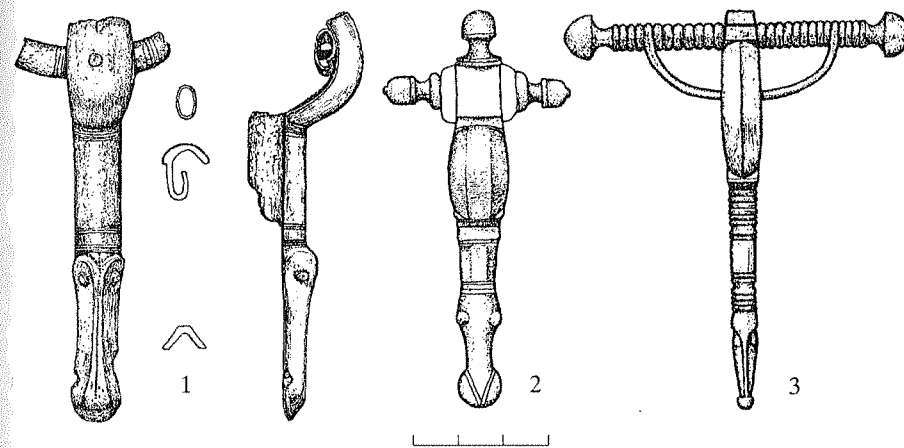

5 pav. Kryžinės germanų ir lankinės zoomorfinės kuršių segės. V–VIII a.
1 – *Lazdininkai (tir. 1976 m.), k. 22*; 2 – *Rytinis Šefordas (East Shefford, Berks), Anglija*;
3 – *Honstropas, Elando sala, Švedija*
(1 – Virgilijaus Truklicko piešinys; 2 – pagal Åberg N. 1926. Fig. 52; 3 – pagal Åberg N. 1923. Fig. 234)

ankstyvųjų šio laikotarpio stilių, tokių kaip Broa/Osebergas (Broa pagal kapinyną – Hala r. Gotlandas, Švedija; Osebergas pagal karališkąjį palaidojimą laive. Pietų Norvegija. Abu stiliai 800–850 m.), Borre (pilkapiai Borre vietovėje, Norvegija, IX a. antroji pusė – X a. antroji pusė.), Jellinge (karališkieji pilkapiai, Jutlandija, Danija, X a. vid. – XI a. pr.; Graham-Campbell J. 1981. P. 132). Baltų ornamentikai įtakos galėjo turėti ir vėlyvieji (X a. pab. – apie 1100 m.) vikingų epochos stiliai, tokie kaip Mammen, Ringerike, Urnes (Mammen pagal kapinyną Jutlandijoje, X a. pab. – XI a. pr.; Ringerike pagal pilkapyną netoli Oslo, Norvegija, XI a. pr. – XI a. pab.; Urnes pagal Norvegijos medinių bažnyčių dekorą XI a. pab. – XIII a.; Wilson D. M. 1980. P. 122–127; Graham-Campbell J. 1981. P. 132).

Lyginant kuršių ornamentiką, ypač nagrinėjant zoomorfinio stiliaus kilmę, gali susidaryti įspūdis, kad baltų ornamentai dažniausiai yra įvairių kultūrų skoliniai. Šiuo atveju pravartu atkreipti dėmesį į švedų archeologo Joano Kalmerio išsakytas mintis, lyg ir perspėjančias visus, tyrinėjančius ornamentų kilmę ir raidą (Callmer J. 1971. P. 226–279). Jo nuomone, tiriant ornamentiką, nekreipti dėmesio į kultūrinę įtaką, kaip ir jas pervertinti, yra pavojinga. J. Kalmerio požiūriu, archeologai, nagrinėjantys Skandinavijos medžiagą, per mažai kreipia dėmesio į bendrus Europos kultūros reiškinius. Tai tinka ir tyrinėjant kuršių ornamentiką, kurios stilistiką lėmė įvairių laikotarpių bendraeuropiniai kultūros reiškiniai.

Kuršių zoomorfinis stilius. VIII–IX a. kuršių juvelyriniai, remdamiesi bendraeuropinėmis zoomorfinio meno tradicijomis, sukūrė savitą, geometriniais motyvais pagrįstą zoomorfinį stilių, kuris pradėjo formotis VII a. pab. Patys gražiausi zoomorfiniai stiliaus dirbiniai žinomi iš VIII–IX a. X–XII a. papuošaluose matyti ne tik tolesnis zoomorfinių motyvų abstrahavimas, bet ir akivaizdi

stiliaus degradacija. Be to, šis stilius kiek skirtingai pasireiškė vyrų ir moterų puošalų ornamentikoje. Moterų papuošalų zoomorfiniai motyvai labiau suabstraktinti nei vyrų.

Būdingiausias VIII–IX a. kuršių vyrų papuošalas, dekoruotas zoomorfiniais motyvais, yra lankinės zoomorfinės segės (pav. 29–37). Nuo VIII a. iki IX a. pab. kuršiai, latgaliai, skalviai, žiemgaliai, žemaičiai nešiojo lankines aguonines seges, kurios taip pat dekoruojamos zoomorfiniais motyvais (pav. 38–41). Lankinės zoomorfinės ir lankinės aguoninės segės skiriasi dekoru, taip pat segių konstrukcija. Lankinių segių konstrukcijos skirtumai (lankelio, įvijos bei buoželių sujungimo būdai; lent. 6: 2–4) iš dalies lėmė baltų zoomorfinio stiliaus geometrizarimą ir abstrahavimą.

VIII a. pab. – IX a. kuršiai vyrai ir moterys pradėjo nešioti įvairių tipų plokštines seges. Į apskritas plokštines seges kartais įkomponuojama svastika, kurios galus dažnai puošia stilizuotos, bet dar turinčios realistinių bruožų roplių – matyt, žalčių ar gyvačių galvutės. Juvelyrų išraiškingai modeliuodavo roplių kaktą, nosį, „ausis“. Ornamentu ar skulptūriškai modeliuojant, roplio galva dažnai atskiriama nuo kūno. Roplių akys, kaip ir Gotlando, dažniausiai būdavo migdolo pavidalo (Thålin Bergman L. 1994. P. 70–71), galvos dažnai turėdavo nedideles ataugėles. Kartais akys būdavo paryškintos geometriniais motyvu, dažniausiai „akutėmis“. Zoomorfiniais motyvais taip pat buvo puošiamos „S“ raidės formos plokštinės segės (pav. 49: 1, 3). X a. pab. – XI a. paplito pasaginės segės zoomorfiniais galais, kurios randamos ir XIII–XIV a. (Daugudis V. 1968. P. 17–24, pav. 13–18). Tokių pasaginių segių galai puošti abstrakčiomis gyvūnų skulptūrėlėmis (pav. 63–64, 66). X a. kuršiai pradėjo nešioti zoomorfines apyrankes, kurios dabintos ir zoomorfiniais motyvais (pav. 97–99). Kuršiai rankas puošė įvijiniais žiedais. Dažniausiai žiedų galai smailėja. Kartais vienas žiedo galas smailėja ir yra lenktas, o kitas – susuktas į spiralę ir labai primena susirangiusį roplį (pav. 101: 11). Roplio šliaužimas išgaunamas spirale, kuri ornamentui suteikia judesio. Žieduose vaizduojamas vienas roplys.

Rankas kuršės mėgo puošti įvijinėmis pusapvalio pjūvio ir didelio trikampio pjūvio apyrankėmis, o jų galai dažnai užbaigiami labai stilizuotomis roplių galvutėmis (pav. 91–92: 1, 3). Apyrankių ropliai, skirtingai nei segių, neturi galvos ataugėlių. Roplių galvutės baigiamos trikampio arba rombo pavidalo plokštuma. Ji puošta geometriniais motyvais („akutėmis“, apskritimais, įkartomis ir t. t.). Ant apyrankių pavaizduoti du ropliai, kurie, matyt, išreiškia dinamišką dualistinę jėgą. Masyvių įvijinių apyrankių galai dažniausiai yra tik smailėjantys. Jie tik menkai primena roplį. Įvijinių apyrankių puošybai dažniausiai naudotas geometrinis ornamentas – zigzaginė linija, kuri sueina į rombų pynę. X pynė imituoja roplio odą (pav. 92: 1). Įvijinių apyrankių, kaip ir žiedų, puošybai naudotas „spiralės metodas“.

Kai kurie moterų nešiotų smeigtukų kabučių skirstikliai primena besirangantį arba šliaužiantį roplį. Skirstikliuose vaizduojami vienas arba du, o kartais net trys ropliai (pav. 81: 1, 85). Dažnai vienas skirstiklio galas susuktas į cilindrėlį arba baigiasi stačiakampiu dekoruota „akute“. Kartais vienas skirstiklio galas susuktas į cilindrėlį, kitas užbaigiamas stačiakampiu arba smailėja ir yra lenktas. Skirstikliai kartais dekoruoti skirtingos krypties įkartomis.

IV. 6. AUGALINIAI MOTYVAI

Augaliniai baltų motyvai. Kuršių ornamentikoje bene įdomiausias yra aguonų galvučių motyvo atsiradimas lankinių segių puošyboje. Skulptūrinės aguonų galvutės atsiranda VII a. kartu su zoomorfiniais motyvais ir reljefiniais paviršiais (pav. 2).

Skandinavai kryžinių segių kojeles bei liemenėlius horizontaliais ar į dešinę ir į kairę pasvirusiais reljefiniais iškilimais pradėjo dekoruoti IV a. vid. – VI a. pr. (Schetelig H. 1906. P. 24, 42–43, fig. 29, 51–52; Klindt-Jensen O. 1957. Fig. 87: 8–9, 11; 88; 89: 4). Dabartinės Vokietijos, Albanijos, Bulgarijos, Kroatijos, Vengrijos, Belgijos, Austrijos, Šiaurės ir Vidurio Prancūzijos ir Šiaurės Italijos teritorijose lankinių kryžinių segių buoželės panašiais į aguonų galvutes motyvais buvo puošiamos III–IV/V a. pr. (Almgren O. 1897. Tafel VIII: 190–191; Åberg N. 1956. Fig. 114–136; Reallexikon. 1994. Abb. 144, 173: 1).

Baltų ornamentikoje idėją papuošalus dekoruoti aguonų pavidalo galvutėmis VII a. išplatino šiaurės germanai. VII a. augaliniai motyvai yra negausūs. Šiam laikotarpiui priklauso lankinė aguoninė segė iš Jauneikių (Joniškio r.) kapinyno, kapo 381 (Vaškevičiūtė I. 1987. P. 26, pav. 1: 4). VII a. antrąją pusę datuojama lankinė zoomorfinė segė, puošta eglute išdėstytais reljefiniais ir zoomorfiniais motyvais, rasta Lazdininkų (tir. 1976 m.) kapinyne, k. 142 (pav. 2: 3). Tačiau prireikė dar beveik 100 metų, kol VIII–IX a. baltai pradėjo dažniau nešioti lankines aguonines seges. Lankinės aguoninės segės ypač paplito X–XI a. Baltų juvelyrų, remdamiesi geometriniais ornamentais, aguonų galvutes, kaip ir visą lankinių segių paviršių, lyg linuote subraižė horizontaliais brūkšniais. Taip jie iki šiuo priimtino lygmens geometrizaravo augalinį motyvą (pav. 38–41).

X–XII a. tarp gausybės pasaginių segių, randamų kuršių kapinynuose, didelę grupę sudaro su aguoninėmis galvutėmis. Tai – baltiškasis pasaginių segių tipas, ypač būdingas kuršiams. Rytų Pabaltijyje šis segių tipas nėra labai paplitęs (Salmo H. 1956. Abb. 25; Carlsson A. 1988; Thunmark-Nylén L. 1995; Žulkus VI. 1997. P. 165–189). Tarp Lenos Thunmark-Nylén paskelbtų Gotlando pasaginių segių su aguoninėmis galvutėmis sudaro tik apie 10 proc. (Thunmark-Nylén L. 1995). Lyginant kuršių ir Gotlando pasagines aguonines seges; galima teigti, kad baltiškiosios yra įvairesnės, jos dažniau būna dekoruotos (Vaitkuskienė L. 1979. Pav. 20). Tačiau abiejose Baltijos jūros pusėse yra analogiškų šio tipo segių (pav. 62; Gintališkė, k. 2, Švėkšna (Šilutės r.), LNM AR 6: 4526). Prigijęs baltiškojoje aplinkoje, aguonų galvučių motyvas vikingų laikais persikėlė į Skandinaviją. Taigi kultūros įtakos pasireiškia nevienpusiškai.

Kuršiams būdingos pasaginės segės žvaigždiniais galais. Jos dengtos balto metalo plokštelėmis. Segių puošybai imti naudoti lenktų linijų motyvai, primenantys raides „S“ ir „C“. Manoma, kad lenktos linijos yra augalinio ornamentato atmaina (Vaitkuskienė L. 1981. P. 81, pav. 31: 3; Nakaitė L. 1991. P. 100), tačiau „S“ ir „C“ raidės pavidalo motyvai nėra augaliniai.

X–XI a. labai panašiais į augalinius motyvais yra dekoruoti kalavijų skersiniai ir buoželės (Bandužiai, atsit. rad. X a. antroji pusė, Kazakevičius V. 1996. P. 58–60, pav. 64; Paežeriai, Tauragės r., XI a., LLM. 1958. Pav. 53–54). Nors šie

kalavijai yra nukalti vietinių ginklalių, tačiau jų Lietuvoje žinoma vos keli (Kazakevičius V. 1996. P. 60).

XI–XII a Lietuvos archeologinėje medžiagoje tikrais augaliniais motyvais, atliktais plokštumoje, dekoruoti vos keli dirbiniai. Tai dažniausiai žirgo kinkymui priklausantys dirbiniai: kamanų apkalai (Griaužiai, Kėdainių r., XI–XII a., LLM. 1966. Pav. 178), balno kilpos (Rimaisai, Panevėžio r.; LLM. 1966. Pav. 182–186). Šie dirbiniai labiausiai primena Urnes stiliaus dirbinius (Graham-Campbell J., Kidd D. 1980. Fig. 36, 103). XIII–XIV/XV a. augaliniais motyvais (stilizuotų lapų pynėmis) dekoruotos apskritos plokštinės segės (Daugudis V. 1968. P. 24–27, pav. 19–20; Urbanavičius V., Urbanavičienė S. 1988. P. 45, 55, pav. 75, 97: 1–2).

Augaliniai motyvai Europos taikomajame mene. Augaliniai motyvai: lotoso žiedas, palmės šaka, alyvos ir mirtos šakelės, akanto lapai, vynuogių lapų ir stiebų (vynmedžio) motyvas žinomi iš VII–VI a. pr. Kristų Graikijos meno pavyzdžių. Viduržemio jūros regione augaliniai motyvai buvo naudojami ornamentuojamų paviršių pakraščiams puošti arba jie skaido dekoruojamą paviršių į dalis (Wilson E. 1994. P. 132, fig. 5: 17). VI a. augaliniai motyvai buvo populiarūs Bizantijos mene, kuris sugėrė turtingą antikinį, Artimųjų Rytų ir ankstyvąjį krikščioniškąjį meną (Rice T. D. 1965. P. 112–138). Didele dalimi augalinį Bizantijos meną šiaurės germanai įtraukė į savo ornamentines struktūras (Graham-Campbell J., Kidd D. 1980. P. 38–40, fig. 14, 15b). Ankstyvosios krikščionybės ikonografijoje augalų motyvai, ypač vynuogių lapų ir šakų pynės, kurios yra siejamos su Kristumi, tampa labai populiarios (Wilson E. 1994. P. 132–135). Tačiau baltai nei tautų kraustymosi laikais, nei merovingų laikotarpiu tokio pavidalo augalinių motyvų nenaudojo. Plokštumoje atliktus augalų motyvus baltai pradėjo naudoti tik X–XI a. Paskatos juos kurti atėjo iš Bizantijos per rytų slavų gentis ir skandinavus kaip orientalistiniai meno pavyzdžiai. Vikingų epochoje kaip prekybinių-kultūrinių ryšių su Bizantija dalis augaliniai motyvai randami Skandinavijos, Rusijos, Volgos bulgarų, Bulgarijos, Vengrijos, Latvijos archeologinėje medžiagoje (Arbman H. 1940. Tafel 89, 90–91, 167: 1; Hamel J. 1905. Tafel 160: 9, 443: 1–2; LPA. 1974. Tab. 76: 1, 5, 23). X–XII a. bendrų orientalistinių augalų motyvų buvo randama ant diržų sagčių, diržų apkalų. Dalis augalų motyvų buvo įtraukti į vikingų epochos stilius (Jellinge).

IV. 7. ANTROPOMORFINIAI MOTYVAI

Antropomorfiniai motyvai nebūdingi kuršių ornamentikai. Lietuvoje žinomi tik keli dirbiniai, puošti antropomorfiniais motyvais (Gaerte W. 1929. P. 315, Abb. 255: a; Nagevičius V. 1935. P. 99, lent. II: 4; Kuncienė O. 1972. P. 219–220, pav. 31, 32: 7). Tai – importuoti ar sekant nebūdingomis baltams kultūrinėmis tradicijomis gaminti vietoje dirbiniai. Mažosios Lietuvos istorijos muziejuje saugoma VIII a. pab. – IX a. plokštinė rombo formos segė, puošta 4 vyrų galvomis (pav. 54; MLM, inv. Nr. 50748). Matyt, tą pačią segę mini V. Gaertė (Gaerte W. 1929. P. 315, Abb. 255: a). Visos 4 vyrų galvos yra skirtingos. Jų vaizdavimo maniera būdinga skandinavų meno tradicijoms (Graham-Campbell J., Kidd D. 1980. P. 85; 135, fig. 39, 75; Wilson D. M. 1980. P. 188).

V. KITI PAPUOŠALŲ ORNAMENTIKOS ĮTAKOS VEIKSNIAI

Forma. Papuošalo ornamentika ir forma yra susijusios. Daugelio kuršių nešiotų papuošalų forma, konstrukcija, ornamentas primena lygiakryžmį (graikiškas) arba lotyniškąjį kryžių, kai techniškai nėra galimybės pagaminti lygiakryžmio pavidalo papuošalo. Geriausias šio teiginio pavyzdys yra lankinės segės. Jų forma ir proporcijos kaip lotyniškojo lygiakryžmio kryžiaus (pav. 12–15; 27–41).

Pirmosios senojo geležies amžiaus baltų segės (labai profiliuotos, akinės, laiptelinės) yra bendraeuropinių tipų, todėl jose, kaip ir jų europiniuose prototipuose, įvija yra nedidelė ar išvis dengta (Michelbertas M. 1985. Pav. 31–37). Daugumos Europoje randamų segių lankeliai ir vėliau išlieka neproporcingai maži (Almgren O. 1897. Tafel I–VII; Müller S. 1888–1895. Tafel II, VII: 93–94). Tobulinant lankines seges baltų ir germanų juvelyrų požiūris išsiskyrė. Germanai lankines, kryžinėmis vadinamas seges jau IV a. pab. – V a. pr. transformavo į zoomorfines. Jiems lygiakryžmio ar lotyniško kryžiaus forma neturėjo jokios reikšmės. Baltams visą I tūkst. nešiotų lankinių segių visų papuošalo dalių santykis buvo labai svarbus. Baltų juvelyrų, tobulindami lankinių segių tipus, didino ir platino lankelį ir įviją. Lankelį stengėsi atlenkti iki kojelės bei liemenelio susikirtimo, tuo, kaip ir lygiakryžmėje kryžmoje, išskirdami papuošalo centrą. Tuo tarpu šiaurinėje Europoje ir kontinente gyvenę germanai po plokštelėmis slėpė lankinių segių lankelius (Schetelig H. 1904. P. 10–18, fig. 2, 5, 10). VIII–IX a. baltų lankinėse segėse buvo atlikta ir esminė pataisa – lankelis atskirtas nuo įvijos ir jos ašies (lent. 6: 1–2). Lankelis tampa savarankiška segės konstrukcine dalimi.

Lygiakryžmį ar lotynišką kryžių primena kryžiniai smeigtukai, kryžinės plokštinės segės (pav. 53, 76, 78–86). Moterų galvos apdangalui prisegti naudoti rateliniai, rombo ir plokščios kiaurakryžmės formos galvutėmis smeigtukai. Jų formoje taip pat matyti lygiakryžmis kryžius (pav. 7–8). Lygiakryžmis kryžius atsispindi ir kai kurių papuošalų dekore (apskriti kabučiai, kai kurios apskritos plokštelinės segės, pav. 104–105).

Daugelis kuršių papuošalų yra apskriti arba artimi apskritimui (plokštinės, pasaginės segės, pav. 44–48, 56–67). Tik maža kuršių papuošalų dalis yra ovalūs ar stačiakampiai (plokštinės segės, kabučiai). Kai kurie papuošalai yra trikampio formos (smeigtukai trikampe galvute, pav. 6, 68–75).

Kur kas įvairesnės yra kuršių kabučių, jungiamų prie smeigtukų, formos. Randami pusbėnelio su 3 ataugėlėmis arba tiesiu pagrindu, vertikalaus bei horizontalaus stačiakampio, taip pat klevo sėklos pavidalo kabučiai (pav. 68, 69: 2, 76: 1, 77–78, 79: 1, 80–81: 1, 84: 1, 85–86).

Kuršiai karolių vėrinuose, apgalvių jungiamosiose dalyse, sraiginėse įvijose, įvijiniuose žieduose, apyrankėse, smeigtukuose sraiginėmis galvutėmis mėgo naudoti įvijas ir spirales.

Papuošalo forma glaudžiai susijusi su konstrukcija ir ornamento atlikimo technika. Kabučiai, grandelės, įvairių žiedelių ir grandelių sistemos, papuošalo

ir kabučių kiaurymės labai pakeičia papuošalą. Ta pati ornamento kompozicija plokštumoje ir panaudojus kiauraraštį ornamentą atrodo skirtingai. Tai labai gerai pastebima įvairių pynučių motyvuose (pav. 50–51, lent. 4: 18–20). Tas pat pintinio rašto motyvas, išlietas kiauraraštyje, iškalinėtas ar išgraviruotas ant žalvario papuošalo, kalstytas balto metalo plokštelėse, neatpažįstamai pakeičia motyvo ir papuošalo vaizdą.

Papuošalo konstrukcija. Tai papuošalo formos ir ornamentikos bei papildomų jungčių (kabučių, grandelių, žiedelių, kiaurymių) visuma.

Dekoravimo būdas. Kuršiai, kaip ir kiti baltai, neornamentuodavo viso papuošalo paviršiaus. Papuošalai dekoruojami skirstant dekoruojamą plotą į ornamentuojamą ir neornamentuojamą. Dažniausiai ornamento juostomis, ornamentų motyvų grupėmis dengiamas papuošalo centras ir pakraščiai, t.y. kaip graikų bei romėnų ornamentikoje naudotas paviršiaus dengimas ornamentuotomis juostomis (frizais). Ornamentu dažnai paryškinamos papuošalo konstrukcinės dalys. Papuošalai dekoruojami labai kruopščiai. Dažnai ornamentas yra labai smulkus, netgi miniatiūrinis. Sunku įsivaizduoti, kiek įgūdžių ir kruopštumo prireikė juvelyrui, jei šiandien motyvai matomi tik juos padidinus. Kuršių papuošalai ornamentais neperkraunami. Reikia pabrėžti, kad visi veiksniai, sąlygoję kuršių ornamentiką, yra vienodai svarbūs ir reikšmingi, neužgožia vieni kitų.

5 lentelė. Spaudai

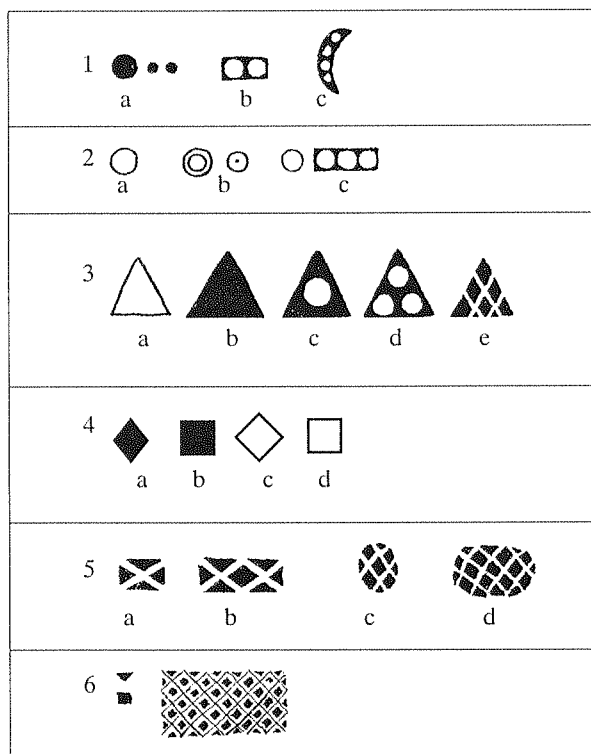

Apdirbimo technikos. Kuršiai papuošalus liejo, kalė, kalstė. Buvo naudojamos kelios skirtingos metalų apdirbimo technikos. Ornamentas buvo kalinėjamas ar liejamas kartu su papuošalu. Ornamentuojant kartais naudojamos abi technikos iškart. Dalis papuošalų buvo vejami iš kelių vielų (pav. 20–21). Plačiai naudotas tordiravimas ir jo imitacija (pav. 60: 1, 63: 1–2, 4). Žalvariniai papuošalai buvo dengiami alavo danga, balto metalo plokštelėmis. Mokėta lituoti alavu. Daugelio lankinių segių įvijos susuktos ant geležinių ašių. Norint apsaugoti skirtingus metalus nuo staigios korozijos, dažnai geležinės lankinių segių įvijos ašis buvo įkalama į medinį pagaliuką.

Ornamento kalstymas spaudais ir graviravimas (lent. 5). Baltų papuošalai dažniausiai buvo kalinėjami spaudeliais. Kalstoma buvo atskirais spaudeliais (puansonais), raizoma tam tikslui skirtais įrankiais. Dažnai motyvai spaudeliais įmušami ne į papuošalą, o į liejimo formą.

Europoje kalstyti papuošalai populiariausi II–VII a., nors čia jie išlieka iki pat XII a. (Corsten M. 1995). Baltų vikingų epochos ornamentai dažniausiai iškalstomi įvairaus profilio spaudais.

Smulkusis dekoras. Baltų, ypač kuršių, juvelyrai papuošalus mėgo dengti balto metalo plokštelėmis ir puošti mėlyno stiklo akutėmis. Balto metalo plokštelės yra vienas išskirtinių baltų juvelyrikos bruožų. Germanai, slavai, ugrofinai savo papuošalus auksavo, sidabravo, alavavo, tačiau retai dengė balto ar kitokio metalo plokštelėmis. Jie taip pat naudojo inkrustavimą kitais metalais, emaliu, brangiaisiais ir pusbrangiaisiais akmenimis (László G 1970; Kivikoski E. 1973; Knape A. 1994; Menghin W. 1995. P. 17–221; Седов В.В. 1982). Tuo tarpu kuršiai papuošalų puošybai naudojo tik mėlyno stiklo akutes. Balto metalo plokštelės prie žalvarinio pagrindo buvo lituojamos arba prispaudžiamos žiedeliais (Volkaitė-Kulikauskienė R., Jankauskas K. 1992. P. 139–155; Jankauskas K. 1990. P. 217–221).

Balto metalo plokštelės dažnai buvo ne sidabrinės, bet alavinės arba alavuto žalvario (Kulikauskienė R., Matulionis E. 1987. P. 29–30; Bliujienė A., Petrauskienė J. 1989. P. 34–35). Ne sidabrinių plokštelių vėlyvojo geležies amžiaus papuošalų dekorui naudojimą skatino spartus turčinės diferenciacijos procesas ir sidabro, kaip vertės mato, augimas. Dėl šių priežasčių sidabras buvo taupomas ir imituojamas.

Mažas pirminių motyvų skaičius vertė juvelyrus ieškoti būdų, kaip išvengti monotonijos. Dėl dekoravimo būdo tik maža balto metalo plokštelių ploto dalis buvo ornamentuojama. Neornamentuota plokštelės dalis dažnai pagyvinama minėtomis mėlyno stiklo akutėmis. Vyraujanti kuršių lygiakryžmio ar lotyniško kryžiaus papuošalų forma vertė akute pabrėžti kryžmos centrą ir galus. Be akučių, buvo naudoti įvairios formos kūgeliai, spurgeliai, spurgeliai–kniedės (pav. 25, 26: 1, 78–86). Kūgeliai buvo gana masyvūs, dažnai puošti mėlyno stiklo akutėmis. Spurgeliai–kniedės ne tik dekoravo papuošalą, bet ir jungė jo dalis. Lankinių segių galai užbaigti kūgeliais, žiedeliais, kurie tvirtino segės įviją, ašį ir lankelį. Lankinės zoomorfinės segės buvo dabinamos ataugomis. Įvairios formos kūgeliai, kniedės, ataugos darė papuošalų paviršių reljefinį.

Smeigtukams su kabučiais sujungti buvo naudojamos įvairios grandelės, skirstikliai, tarpinės grandelės. Kuršiai labai mėgo smulkias grandinėles. Taip

pat naudotos smulkios tuščiavidurės grandinėlės (pav. 69: 2, 79: 1, 81: 1, 85–86). Buvo nešiojamos ir masyvios grandinėlės iš pusapvalės vielos. Paprastai masyvios grandinėlės primena įvijinius žiedus ir yra 2–3 įkartiniais ornamentuotų apvijų (pav. 72–74: 1–2, 75, 84: 2).

Įgilintos ir lygios plokštumos efektas. VIII–IX a. kuršiai kaip papuošalų ornamentavimo būdą naudojo įgilintos ir lygios plokštumos efektą (pav. 7: 3, 69, 71–75), tai yra tie patys motyvai buvo kalinėjami spaudais ir reljefiškai liejami. Puošybai naudotos įvairios ataugos, todėl papuošalai tampa labiau skulptūriški. Įgilintos ir lygios plokštumos efektas buvo gaunamas ir pridėdam papildomą profiliuotą plokštelę. Šį efektą kuršiai išradingai panaudojo diržų apkalų puošybai. Papuošalai su įgilintos ir lygios plokštumos kontrastu (vadinamoji „ship carving“ technika) baltų gyventose teritorijose randami jau V–VI a. (segės iš Vidgirių, Šilutės r.; Plinkaigalio, Kėdainių r.; sagtys, apkalai iš Taurapilio, Utenos r.; Šimėnas V. 1994. P. 6–13; Kazakevičius V. 1981. P. 81, 91; Tautavičius A. 1981. P. 23–25, pav. 8–17). Tačiau tai reti papuošalai, jų randama nedaug. Manoma, kad baltai tuo metu reljefą papuošalų dekorui naudojo sekdami importuotais dirbiniais, o VIII a. pab. šis ornamentavimo būdas suplokštėja ir tampa štrichiniu motyvu (Činters V. 1937. P. 56). Tačiau VII a. atsiranda reljefiniai paviršiai ant lankinių aguoninių segių (pav. 2: 3). VIII–IX/X a. ši technika įvairių dirbinių puošybai naudojama kur kas dažniau. IX a. kuršių moterys puošiasi reljefiniais V tipo trikampė galvute smeigtukais, vyrai – lankinėmis aguoninėmis segėmis. IX–XII a. reljefas iš spurgelių, kniedžių, kūgelių, ataugų buvo naudotas lankinių segių, kryžinių smeigtukų ir segių puošybai. VII a. kuršiai naująją techniką perėmė ne be normanų pagalbos. Skandinavijos vendelio laikotarpio stilių I–III papuošalų puošybai naudota įgilintos ir lygios plokštumos technologija buvo labai paplitusi (Salin B. 1904). Tačiau kuršių juvelyrų jiems svetimus reljefinius motyvus geometrizavo (pav. 7: 3, 38–41, 72–75).

Simetrija. Baltų, taip pat ir kuršių, papuošalų forma ir dekoras yra simetriški. Dažniausiai pabrėžiama vertikali simetrija. Šį bruožą lemia papuošalų forma. Be to, vidinis papuošalo dekoras – lygiakryšmis kryžius, svastika, „S“ raidės formos figūros visada užima ornamentuojamos erdvės centrą (Boas F. 1995. P. 183). Ornamentuojama erdvė natūraliai pasidalija pusiau.

Ritmas. Kuršių papuošalų ornamentas išdėstomas ritmiškai. Pirminiai motyvai jungiami į ornamentinius, o pastarieji į ornamento kompozicijas tam tikru ritmu. Pavyzdžiui, trikampių eiles paslinkus viena kitos atžvilgiu į dešinę ar kairę, motyvas labai pasikeičia (lent. 2: 4–b). Panašus efektas gaunamas paslinkus kitus motyvus. Kuršių juvelyrų, išdėstydami ornamentą, naudojo tam tikras skaičių sistemas. Modeliuodami papuošalo formą, konstrukciją ir ornamentiką jie naudojo dvi skaičių grupes: 3, 6, 9 ir 4, 8, 16. Labiau mėgstama ir dažniau naudojama buvo antroji skaičių grupė ir išskirtinis skaičius – 7. Ornamentų struktūrų jungimas su skaičių sistemomis yra grindžiamas baltų pasaulėžiūra. Kitos skaičių sistemos kuršių papuošalams nebūdingos.

Papuošalo pjūviai (briaunos) (lent. 2: 1–6 d). Kuršiai išmoningai panaudodavo papuošalo skerspjūvį ar briauną. Ornamento vaizdui tai turėjo nemažos įtakos. Motyvas, išdėstytas abipus papuošalo briaunos, keičia žiūrėjimo kampą ir atrodo

visai kitaip negu ant plokštumos, todėl kuršių juvelyrų mėgo panaudoti papuošalo skerspjūvio ar briaunos efektą. Smeigtukų adatose, įvijinėse apyrankėse ir žieduose skerspjūviai dažnai pasikeičia 2–3 kartus.

Ornamento kryptis (lent. 2: 1–7 e; 3: 1–4 e, 7–8 e). Labai svarbi puošyboje yra motyvo kryptis. To paties motyvo išdėstymas vertikaliai ir horizontaliai keičia jį vizualiai (pav. 68, 78).

Atstumas tarp motyvų bei motyvų dydis (lent. 2: 1–4 f; 3: 1–4 d, 7–8 d). Šie veiksniai labai keičia ornamentų motyvų ir kompozicijų vaizdą. Tai pačiai ornamento kompozicijai ar motyvui suteikiama naujo motyvo išvaizda (lent. 2: 4e).

Spiralės metodas. Tai – ornamento motyvo derinimas skirtingose plokštumose. Pavyzdžiui, dvi papuošalo apvijos sudaro vieną ornamentą (pav. 92: 1; 93: 2). Kaip minėta, ornamentuojant šiuo būdu yra svarbus ir motyvų išdėstymo ritmas.

Masyvumas. Kuršių papuošalai yra gana masyvūs. Šį bruožą yra pabrėžę daugelis tyrinėtojų (Gaerte W. 1929. P. 312–317; Puzinas J. 1935. P. 127; Ozepe II. 1987. C. 14). Dažnai papuošalų masyvumas yra tik tariamas. Pavyzdžiui, skardinės tuščiavidurės trikampio pjūvio apyrankės (pav. 89–90). Kai kuriuos tikrai masyvius papuošalus kuršiai stengdavosi lengvinti ir taupyti žaliavą. Daugelio smeigtukų blogoje pusėje yra įdubos. Kai kurių lankinių segių lankeliai yra tuščiaviduriai. Smulkiam dekorui naudotų kūgelių vidus užpildytas moliiu.

Spalva. Baltų papuošalai buvo aukso (žalvaris ar bronzos) ir sidabro (sidabras ar baltas metalas) spalvos. Žalvaris buvo nuo geltonos iki rausvos spalvos. Tikrąją žalvario spalvą nusakyti sunku, nes net nedideli švino, alavo, cinko kiekiai žymiai keičia vario lydinio spalvą. Baltų juvelyrų bimetalizmas turėjo savo priežastis: viena – spalvotieji metalai buvo brangūs, o kita – pasaulėžiūra. M. Gimbutienė teigė, kad aukso ir sidabro spalva – tai Dangaus šviesos Dievo (Deivo) – dangiškosios spalvos (Gimbutienė M. 1985. P. 135). Spalvas pagyvindavo mėlyno stiklo akutės.

Judesys. Baltų, taip pat kuršių ornamentas iš pirmo žvilgsnio gana statiškas. Tuo jis skiriasi nuo vizualiai ir emociškai veržlaus germanų dekorų, tačiau, kaip minėta, geometrinio ornamentų išdėstymas: ritmas, skaičiai, spalvos, įvijos, spiralės, skirstikliai judesiu atgaivindavo kuršių papuošalus, tik šis judėjimas buvo nuosaikesnis, tolygesnis. Spiralės esmė yra judesys, todėl šliaužė segių, apyrankių, žiedų ropliai. Metų ritmu sukosi ir judėjo tridali ir keturdali pasaulio erdvės. Svastika simbolizavo galingą jėgą, sugebančią įsukti ją į ratą ir sugrąžinti atgal (pav. 45).

Garsas. Garsas, matyt, buvo svarbus ir tuo, kad baidė piktašias dvasias. VIII–IX a. tiek kuršių vyrai, tiek moterys nešiojo daugybę papuošalų. Ypatinga papuošalų gausa pasižymėjo VIII–IX/X a. kuršių moterų kostiumai. Todėl jei VIII–IX a. kuršė apsirengdavo jos socialinį sluoksnį atspindintį kostiumą, dėl didelio papuošalų kiekio, moteriai einant ar šokant, turėjo sklisti garsai. Smeigtukai ir jų kabučiai su grandelėmis šlamėjo ir brazdėjo, 5–8 apyrankės dzingsėjo. Dėl nemažo papuošalų kiekio garso veiksnys išlieka ir X–XII a.

Pasaulėžiūra. Didžiosios dalies kuršių papuošalų forma, ornamentika, nešiosena buvo susijusi su pasaulėžiūra (lent. 9).

VI. PAPUOŠALAI

VI. 1. PAPUOŠALAI GALVOS APDANGALUI SUSEGTI IR GALVOS APDANGALAI

1.1. SMEIGTUKAI TRIKAMPE KIAURARAŠTE GALVUTE

Paplitimas, chronologija. Šio tipo smeigtukai randami tik šiaurės vakarinėje Lietuvos dalyje, dabartinių Klaipėdos, Kretingos rajonų teritorijose (pav. 6). 1978 m. buvo žinomi 22 smeigtukai iš 6 kapinytų (Kuncienė O. 1978 a. P. 9, žem. 4: 1), 1995 m. – apie 27 šio tipo smeigtukus. Jie rasti septyniuose kapinyuose (Anduliai, Bandužiai, Genčiai I, Kiauleikiai, Laistai, Palanga, Pryšmančiai I).

Smeigtukai trikampe kiaurarašte galvute yra tipiški kuršių moterų papuošalai galvos apdangalui susegti. Jie randami prie galvos, dažniausiai kaukolės dešinėje (Žulkus V. 1988. P. 123; Jankauskas K. 1992. P. 153). Smeigtukais, matyt, buvo tvirtinamas nuometas (Volkaitė-Kulikauskienė R. 1970. P. 123, pav. 14) ar koks nors kitas galvos apdangalas. Jie randami VIII–IX a. (LAB. 1961. P. 341) arba tik IX a. kapuose (Volkaitė-Kulikauskienė R. 1970. P. 176). Tačiau Palangos kapinyne jų rasta net X a. pab. – XI a. pr. kapuose (Žulkus V. 1988. P. 125).

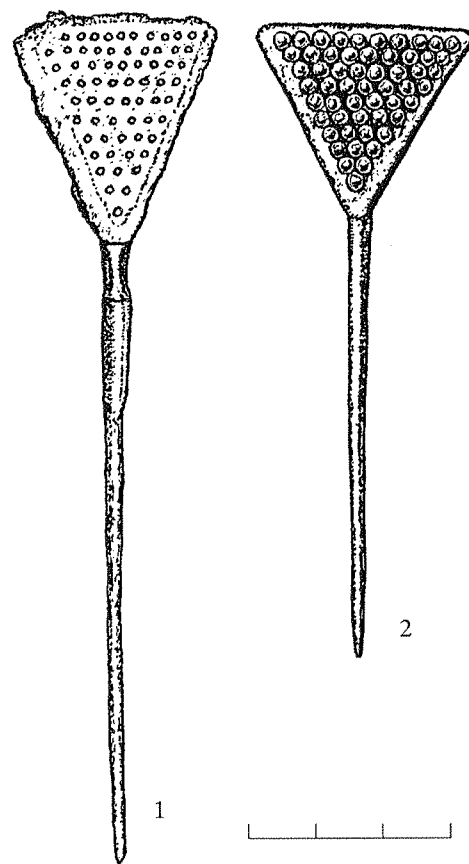

6 pav. Smeigtukai trikampio formos galvutėmis, skirti galvos apdangalui susegti

1 – Palanga, k. 357; 2 – Palanga, k. 151
(rekonstrukcinis piešinys)

(1 – pagal Žulkų V. 1998. P. 124. pav. 16; 2 – Virgilijaus Truklicko rekonstrukcinis piešinys)

Smeigtukų gamyba ir ornamentika. Smeigtukai yra lieti iš žalvario. Jie dažniausiai yra labai blogai išsilaikę, todėl jų dydis, o dažnai ir puošyba nėra visiškai aiškūs. Jų yra apie 9–19 cm ilgio, trikampio formos galvutės yra 3, 5–4 cm pločio ir 3,6–4,6 cm aukščio. Smeigtukų galvutės puošia skylutės ar skylutės ir kūgeliai. Randa ma smeigtukų be skylučių ir kūgelių (Palanga, k. 154). Skylučių ir kūgelių skaičius priklauso nuo galvutės dydžio – jų priskaičiuojama nuo 21 iki 65.

Smeigtukų trikampe kiaurarašte galvute ornamentiką ir gamybos technologiją nagrinėjo K. Jankauskas (Jankauskas K. 1992. P. 153–160). Labai dažnai smeigtukų galvutės ir kūgeliai buvo dengiami alavu. Taip žalvariniam papuošalui buvo suteikiama sidabrinio išvaizda. Taupant sidabrą, alavo sluoksniu buvo formuojami kūgeliai (Jankauskas K. 1992. P. 158–160). Be to, alavo sluoksniu buvo išgaunamas smeigtuko galvutės pakraščio ornamentas. Kartais per 2–3 cm nuo galvutės krašto yra alavo juostos. Taigi juvelyras į dekoruojamą erdvę įtraukdavo ne tik kūgelius, bet ir spalvas – baltą bei geltoną (Palanga, k. 116, 357). Dažnai smeigtuko galvutės ir adatos sandūra buvo įsmaukiama – taip smeigtukai tapdavo grakštesni (pav. 6: 1).

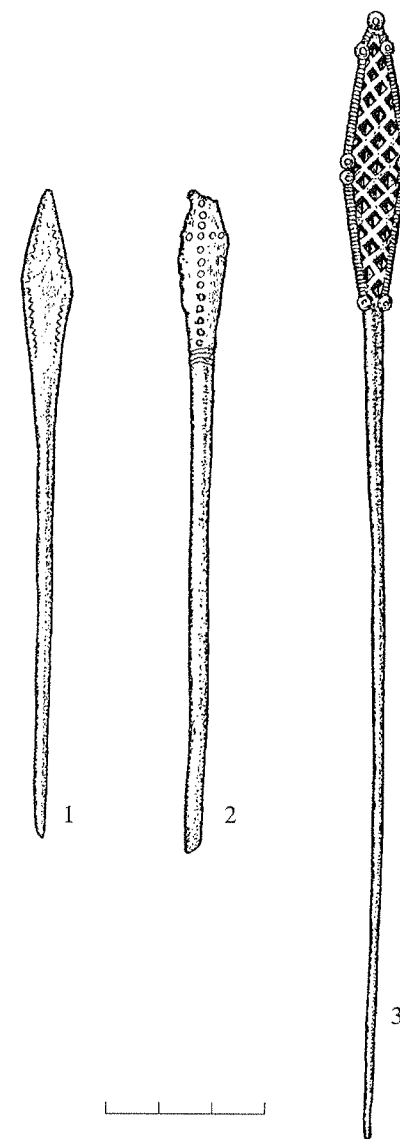

7 pav. Smeigtukai iššęto rombo formos galvutėmis
1 – Laiviai, k. 15; 2 – Laiviai, k. 168; 3 – Laiviai, k. 12
(1 – 2 – Audronės Ruzienės piešiniai; 3 – pagal LLM. 1958. Pav. 469)

1. 2. SMEIGTUKAI IŠTĖSTO ROMBO FORMOS GALVUTE

Paplitimas, chronologija. Šio tipo smeigtukų rasta nedaug (pav. 7). Žinomi tik 7 smeigtukai ištėsto rombo formos galvute, rasti Godelių, Laivių, Palangos kapinyuose (Kuncienė O. 1978 a. P. 9, žem. 4: 2). Tokie smeigtukai buvo nešiojami VIII a. antroje pusėje – IX a. Kai kurių tyrinėtojų nuomone, jų galima rasti ir IX–X a. kapuose (Volkaitė-Kulikauskienė R. 1970. P. 177). Jie buvo naudojami galvos apdangalui susegti.

Smeigtukų gamyba ir ornamentika. Šio tipo smeigtukai yra 10–18 cm ilgio, lieti, galvučių ornamentas yra lietas arba kalinėtas ir išryškina rombo ir kryžmos jungtį. Galvutės puoštos X, „akučių“, apskritimų, įkartelių motyvais. Jie išdėstomi rombinės galvutės centre kaip kryžma (pav. 7: 2, lent. 2: 7–c). Kartais įvairios krypties įkartos, sudarančios zigzago motyvą, išdėstomos palei smeigtuko galvutės kraštą (pav. 7: 1). Retkarčiais smeigtuko galvutė ir adata atskiriama horizontaliomis įkartomis.

Šių smeigtukų puošybai naudotas plokštumos ir įgilinto reljefo efektas (pav. 7: 3). Iš pirmo žvilgsnio sunku pastebėti, kad, jungdami dvi skirtingo aukščio plokštumas, juvelyras naudojo X motyvą, kuris perauga į X rombų pynes. Smeigtukų kraštai kiek aukštesni, ornamentuoti smulkiais įkartėlėmis. Smeigtukų galvutės kampai paryškinti mažomis ataugėlėmis. Ir negali atsistebėti, kaip tuos pačius motyvus, naudotus plokštumoms dekoruoti, baltų juvelyras panaudojo ir reljefe.

Kuršių moterų smeigtukai ištėsto rombo formos galvute yra panašūs į VIII–IX a. lamatiečių smeigtukus ištėsto rombo ar virbalo pavidalo galvutėmis. Lamatoje šiais smeigtukais susegdavo galvos apdangalą (Kuncienė O. 1978 a. P. 10, žem. 4: 5). Kuršių ir lamatiečių smeigtukai puošti tais pačiais motyvais, tik lamatiečių smeigtukų dekoras gausnis, dažnai puošiamos abi galvutės pusės (Stragnai, LNM AR 3: 658, 1385–1389).

1. 3. RATELINIAI SMEIGTUKAI

Paplitimas, chronologija. Rateliniai smeigtukai randami Šiaurės Vakarų Lietuvoje – Klaipėdos, Kretingos, Plungės, Skuodo rajonų kapinynų IX–X a. kapuose (pav. 8). 1978 m. buvo žinoma 13 smeigtukų. Jie rasti 7 kapinyuose (Kuncienė O. 1978 a. P. 9, žem. 4: 3). 1995 m. buvo žinoma 18 šio tipo smeigtukų iš 9 radimviečių (Anduliai, Gandinga, Genčiai I, Gintališkė, Laiviai, Lazdininkai, Luknės, Palanga, Pryšmančiai I).

Smeigtukai randami mirusiosios galvos srityje dažniausiai dešinėje pusėje arba viršugalvyje (Laiviai, k. 155). Manoma, kad smeigtukais susegdavo plaukus ar tvirtindavo galvos apdangalą (Engel C. 1931. P. 322, Abb. 4: v; LAB. 1961. P. 488–489). Dviem rateliniais smeigtukais žemaitės puošė krūtinę (Вайткунскене Л. 1985. С. 74–75, рис. 6–1).

Šių smeigtukų prototipai galėtų būti senojo geležies amžiaus pirmosios pusės I tipo rateliniai smeigtukai (Michelbertas M. 1986. P. 128–129, pav. 45; Šnore R. 1930. Tab. I : 13–14, II : 13, 23). Ankstyvųjų ir IX–X a. ratelininių

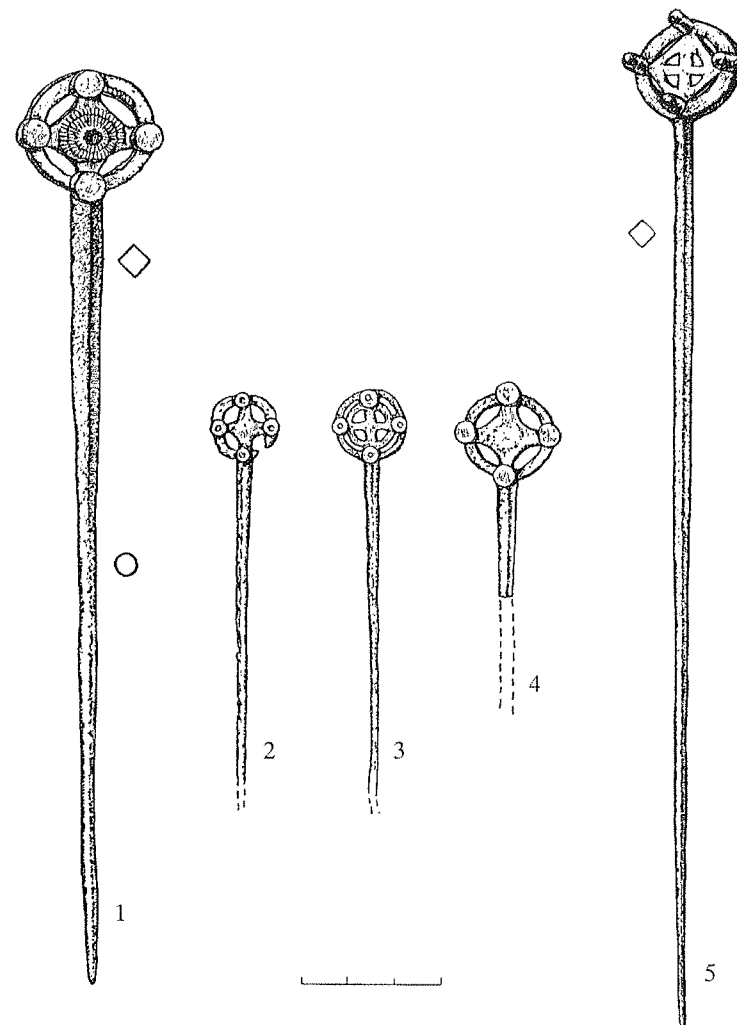

8 pav. Rateliniai smeigtukai

1 – Genčiai, I k. 130; 2 – 3 – Gintališkė, k. 14 ir atsit. rad.; 4 – Lazdininkai (tir. 1976 m.), k. 18; 5 – Laiviai, k. 155
(1 – Erikos Girčienės; 2 – 3 pagal Vaitkunskiene L. 1979. Pav. 23; 2 – 3; 4 – Audronės Linauskaitės piešiniai; 5 – pagal LLM. 1958. Pav. 467).

smeigtukų galvutės puoštos panašiai – keturiais stipinėliais arba keturkampe, išmaugtais šonais, rombo pavidalo plokštuma.

Smeigtukų gamyba ir ornamentika. IX–X a. smeigtukai yra nuo 14–16 cm iki 29 cm ilgio, jų galvučių skersmuo 3–3,5 cm. Jų galvutės sudarytos iš žiedo ir rombo arba kryžmos (pav. 8). Vienų smeigtukų galvutės puoštos lygiakryžmiais kryžiais (pav. 8: 3, 5), kitų – pažymėti tik pagrindiniai lygiakryžmio kryžiaus taškai: centras ir kryžmų galai (pav. 8: 1–2, 4). Pastarųjų smeigtukų galvutės

centre yra rombinė plokštelė, o menamo kryžiaus galai baigiasi 4 ataugomis ir mėlyno stiklo akutėmis. Penktoji stiklo akutė yra rombinės plokštelės centre – menamų kryžių susikirtimo taške. Smeigtukų galvučių lankeliai dažniausiai turi keturias nedideles ataugėles. Rasti tik keli smeigtukai, kurių galvutės yra be apskrito lankelio – tik rombinė plokštuma (Laiviai, k. 168). Smeigtukų adatos viršus dažniausiai rombo skerspjuvio, o apatinė dalis apskrita. Tokia adata lengviau smigo į audinį. Smeigtukai lieti, gana masyvūs, todėl buvo stengiamasi taupyti žaliavą ir įvairiais būdais jų lengvinti. Kartais blogojoje smeigtuko pusėje buvo išliejamos nedidelės įdubos.

Smeigtukų galvutės dengtos balto metalo plokštelėmis*. Iširta smeigtuko iš Genčų I kapinyno k. 83 plokštelė. Ji pagaminta iš prasto sidabro (Volkaitė-Kulikauskienė R., Jankauskas K. 1992. P. 153, pav. 34–35, lent. 15). Plokštelės prie žalvarinio pagrindo buvo prilituojamos.

Balto metalo plokštelės išlikusios labai prastai, jos dengė smeigtuko galvutės plokštumą ar lygiakryšmį kryžių. Atskira plokštele buvo padengiamas galvutės lankelis. Smeigtukų galvutes puošia penkios mėlyno stiklo akutės. Dažnai lankelio ataugose buvo padaromos įdubos, į kurias įstatydavo akutes.

Plokštelės buvo puošiamos tik rumbelio motyvu, kalinėtos iš blogosios pusės. Į centrinę plokštelės dalį 2–4 rumbelių eilėmis būdavo įkomponuojamas rombas arba apskritimas (Genčai I, k. 130, pav. 8: 1). Lankelio plokštelės, priklausomai nuo jų pločio, dekoruotos 1–2 rumbelių eilėmis.

Keletas labai panašių smeigtukų su kryžiumi apskritime rasta Gotlando Iri kapinyne, dar keletas – atsitiktinai (SHM 3385: 36). Jie nedideli, be balto metalo plokštelių. Abi smeigtukų galvučių pusės puoštos geometriniais motyvais (Nerman B. 1969. Tafel 285: 2174–2186; Thunmark-Nylén L. 1995. Abb. 168: 2, 172: 1, 178: 4, 183 c). Manoma, kad tokiais smeigtukais buvo tvirtinami karolių vėrinų galai (Thunmark-Nylén L. 1983. P. 160, fig. 6, 11–22). Tiek Gotlando saloje, tiek Skandinavijos pusiasalyje smeigtukai randami retai. Matyt, Gotlando ratelinių smeigtukų formai įtakos turėjo kuršių kultūra.

1. 4. SMEIGTUKAI PLOKŠČIA KIAURARAŠTE GALVUTE

Smeigtukų paplitimas ir chronologija. X–XI a. Šiaurės Lietuvos kapinyuose randami smeigtukai plokščia kiaurarašte galvute (pav. 9: 1, 4). 1978 m. duomenimis, buvo žinomi 35 šio tipo smeigtukai iš 9 radimviečių (Kuncienė O. 1978 a. P. 9, žem. 4: 4). Didėjant tyrinėjamų kuršių kapinynų skaičiui, auga ir rastų smeigtukų plokščia kiaurarašte galvute skaičius. Dabar šio tipo smeigtukai žinomi iš Bandužių, Genčų I, Girkalių, Griežės, Jazdų, Kiauleikių, Kretingos I, Laistų, Laivių, Palangos, Pryšmančių I kapinynų, randami nedegintų ir sudegintų moterų kapuose. Nedegintų moterų kapuose smeigtukai randami galvos srityje, dažniausiai dešinėje mirusiosios pusėje. Jais, matyt, tvirtino plaukus, galvos apdangalą arba kepuraitę (Genčai I, k. 41, 60, 67, 76; Palanga, k. 143). X–XI a. žemaitės šio tipo smeigtukais, sujungdamos grandinėėmis po du, puošė krūtinę (Вайткунскене Л. 1985. С. 74–75, рис. 6–2). Keli smeigtukai plokščiomis

*Plokštelių metalas dažniausiai netirtas.

kiauraraštėmis galvutėmis rasti lyvių kapinyuose Latvijoje (LPA. 1974. Tab. 52: 6). Jų smeigtukai yra su kilpelėmis grandinėlems įverti.

Smeigtukų gamyba. Šio tipo smeigtukai yra gana masyvūs, nuo 16 cm iki 30–32 cm ilgio. Galvutės skersmuo 3, 5–4, 5 cm. Smeigtukai plokščia kiaurarašte galvute, kaip ir kitų tipų smeigtukai galvos apdangalui pritvirtinti, yra be kilpelių. Dažnai smeigiamoji dalis, esanti prie smeigtukų galvutės, yra rombo skerspjuvio, laipsniškai pereinanti į apskritimą. Ši rombinė smeigtuko smeigiamoji dalis dažnai ornamentuota. Labiausiai mėgtas smulkių trikampėlių motyvas. Šis pirminis motyvas iškalstomas spaudeliu, naudojant rombinį smeigiamosios dalies pjūvį (pav. 9: 4).

Smeigtukai yra lieti, trumpesnieji buvo lieti vienoje formoje, o didesniųjų galvutės yra lietos atskirai. Tuomet smeigtuko galvutė ties smeigiamąja dalimi yra susiaurinama iki „kojelės“. Smeigtuko smeigiamosios dalies viršuje yra įgilinimas, į kurį įstatoma galvutės „kojelė“. Abi dalys sujungiamos 2–3 kniedėmis (Genčai I, k. 41, 76, 137; Palanga, k. 13, 18). Kai kurių smeigtukų galvutės buvo nulūžusios. Jos taisytos sujungiant kniedėmis (Genčai I, k. 68).

Smeigtukai plokščia kiaurarašte galvute yra gana masyvūs, todėl stengiasi juos lengvinti kiaurymėmis, esančiomis smeigtuko galvutėje. Be to, dažnai kitoje galvutės pusėje yra įdubos. Jos irgi lengvino smeigtuką. Kartais, kad smeigtukas

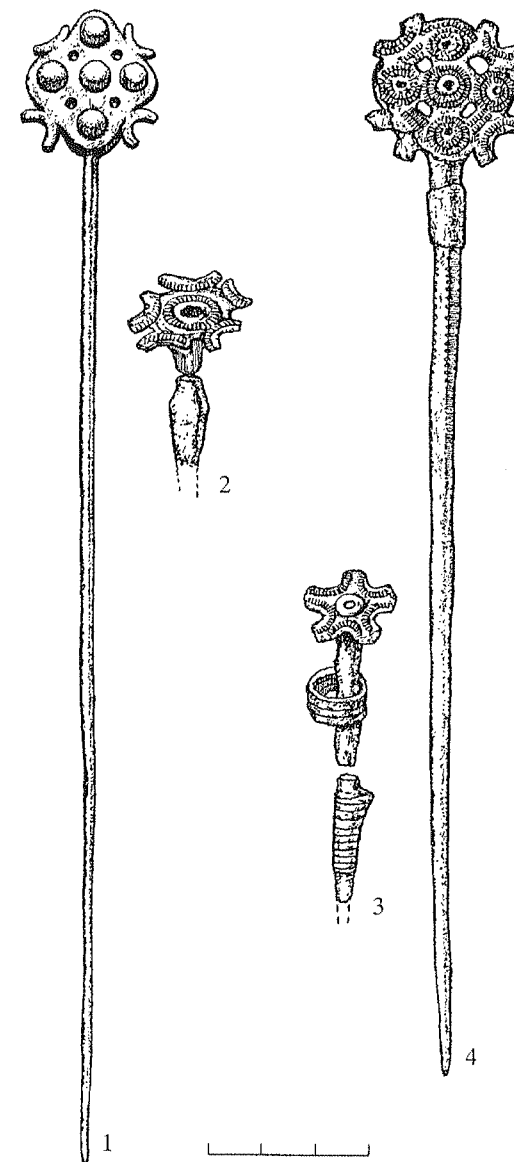

9 pav. Smeigtukai plokščia kiaurarašte ir vinies pavidalo galvute

1 – Laiviai, *atsit. rad.*; 2 – Genčai I, k. 60;

3 – Genčai I, k. 76; 4 – Genčai I, k. 93

(1 – pagal LLM. 1958. Pav. 468; 2 – 4 – Erikos Girčienės piešiniai)

būtų lengvesnis ir tvirčiau prisitvirtintų akutės, galvutėje būdavo išliejamos 5 duobutės (Palanga, k. 30).

Smeigtukų galvutės dengia balto metalo plokštelės (didžioji dalis smeigtukus dengusių plokštelių netirta). Iširta smeigtuko galvutę dengusi plokštelė iš Genčių I kapinyno k. 50. Nors ji atrodė sidabrinė, iš tikrųjų buvo pagaminta iš vario, alavo, švino lydinio (Volkaitė-Kulikauskienė R., Jankauskas R. 1992. P. 155–156, pav. 36, lent. 16). Plokštelės prie žalvarinio pagrindo buvo prilituojamos.

Smeigtukų plokštelių ornamentika. Plokštelės buvo kalinėjamos iš blogosios pusės atskirais kalteliais ar spaudeliais. Buvo naudojami tam tikro motyvų skaičiaus spaudeliai (Genčiai I, k. 11, 50, 76). Plokštelių dekoravimui naudotas tik vienas pirminis motyvas – rumbelis (lent. 3: 1). Dažniausiai rumbelis 2–3 koncentriniais apskritimais išdėstomas aplink 5 stiklo akutes. Dar dvi rumbelių eilės puošia plokštelės pakraščius. Be to, 1–2 rumbelių eilės dekoruoja pusbėnulių formos ataugas. Puoštas visas plokštelės paviršius, todėl smeigtukas yra perkrautas dekoru (pav. 9: 4).

Smeigtukai plokščia kiaurarašte galvute yra vėlyviausi iš visų kuršių smeigtukų, skirtų galvos apdangalui pritvirtinti, todėl jų stilistikoje jaučiama degradacija. Tačiau „karpyta“ smeigtuko galvutė sueina į apskritimą. Pagrindinį stilistinį motyvą – lygiakryžmį kryžių fiksuoja papuošalo forma, konstrukcija ir ornamentika. Visuose šio tipo smeigtukuose yra akcentuojama apskritimo dalyba į 4 ir 8 dalis (pav. 9: 1, 4). Smeigtuko galvutėje yra 4 pusbėnulių nukirstais galais formos ataugos, 4 stačiakampės (kartais rombo ar apskritimo) formos kiaurymės. Smeigtuko galvutėje 4 ornamentiniais motyvais akcentuojama kryžma. Penktasis ornamentinis motyvas yra kryžmų susikirtime. 4 stiklo akutės puošia menamos kryžmos galus. 5-oji, dažnai kiek didesnė, akutė dekoruoja smeigtuko galvutės ir kryžmos centrą (pav. 9: 1, 4).

1. 5. SMEIGTUKAI KARPYTA VINIES PAVIDALO GALVUTE

Smeigtukų paplitimas ir chronologija. X–XI a. kapuose, kuriuose buvo rasti smeigtukai plokščia kiaurarašte galvute, kartais yra randami mažesni smeigtukai, kurių galvučių tvirtinimas primena vinį (pav. 9: 2–3). Tokių smeigtukų galvutė yra „karpyta“ arba primena snaigę (Tautavičius A. 1961 š. LII. F. 1, byla Nr. 111. P. 16). Šiuo metu žinoma 18 smeigtukų karpyta vinies pavidalo galvute. Jie buvo rasti 6 kapinyuose (Genčiai I, k. 30, 36, 41, 46, 60, 76, 83–84, 93, 137, 193; Palanga, k. 4, 18, 113, 143; Kretinga I, atsit. rad.; Laistai, atsit. rad.; Laiviai, k. 375; Siraičiai (Telšių r.), atsit. rad.). Kartais smeigtukai vinies pavidalo galvute yra randami kartu su rateliniais smeigtukais (Genčiai I, k. 83, 84), kartais, kaip galvos apdangalo tvirtintojai, aptinkami vieni (Laiviai, k. 375).

Smeigtukai karpyta vinies pavidalo galvute randami mirusiosios viršugalvyje ir, matyt, yra skirti galvos apdangalui pritvirtinti (Volkaitė-Kulikauskienė R. 1964. P. 42–43, pav. 2) ar plaukams susegti. Smeigtukų galvutės randamos dešinėje ar kairėje galvos pusėje, smeigtuko adata paprastai randama skersai kapą (Genčiai I, k. 193; Palanga, k. 4). Tokia smeigtuko padėtis kape sąlygota galvutės ir smeigiamosios dalies jungimo būdo. Smeigtuko galvutės forma ir dekoras atsiskleidžia tik išmeigus jį skersai galvos.

Smeigtukų gamyba. Smeigtukų karpyta vinies pavidalo galvute gamyba yra sudėtinga. Karpyta smeigtukų galvutė yra žalvarinė, smeigiamoji dalis – geležinė.

Žinomi tik keli atvejai, kai šio tipo smeigtukų smeigiamosios dalys yra žalvarinės (Genčiai I, k. 21). Smeigtuko galvutę dengia balto metalo plokštelė*. Plokštelės prie žalvarinio pagrindo buvo prilituojamos. Smeigtuko galvutės centre yra nedidelė skylutė, per ją smeigtuko galvutė sujungiama su smeigiamąja dalimi. Smeigtukai buvo gaminami iš skirtingo aktyvumo metalų (vario lydinys, sidabras ar jo pakaitalas, geležis), spartinusiu korozijos procesus, todėl jie randami labai sunykę. Dažniausiai randamos tik žalvarinės smeigtukų galvutės. Lieka neišskus smeigtukų ilgis. Sprendžiant iš galvučių skersmens (1, 8–2, 5), jų ilgis turėtų būti apie 10–12 cm. Įdomiausia šių smeigtukų savybė susijusi su jų nešiojimu. Visų geriau išlikusių smeigtukų geležinės smeigiamosios dalys buvo apsuktos plona vilnone virvele arba ant jos buvo užmaiti žiedeliai iš vilnonės virvutės**. Matyt, virvute apsukta smeigiamoji smeigtuko dalis geriau jį laikė audinyje ar plaukuose.

Smeigtukų ornamentika. Smeigtukų galvutė yra apskrita su 5 pusbėnulių formos ataugomis (pav. 9: 2–3). Keli smeigtukai yra su 6 pusbėnulių nukirstais galais ataugomis. Pastarųjų smeigtukų galvutė karpyta ir primena snaigę. Smeigtukų plokštelių neiškilo, todėl jų puošyba nėra visai aiški. Sprendžiant iš nedidelių plokštelių liekanų, jos buvo dekoruotos iškilų rumbelių eilėmis.

1. 6. NETIPIŠKI GALVOS APDANGALO SMEIGTUKAI

Laivių kapinyne, X a. kape, 6 rastas nedidelis (9 cm ilgio) smeigtukas galvos apdangalui pritvirtinti (pav. 10). Smeigtuko galvutė sudaryta iš 3 tarpusavyje sujungtų apskritimų. Smeigtuką dengė kalstyta balto metalo plokštelė, dekoruota rumbelių motyvu, kurie išdėstyti trimis apskritimais. Smeigtuką puošė 3 mėlyno stiklo akutės, o jo pagrindas – lietas. Smeigtukas yra be kilpelės.

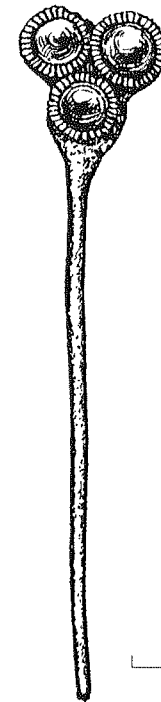

10 pav. Smeigtukas galvos apdangalui pritvirtinti iš Laivių kapinyno, k. 6 (pagal – Kulikauskas Pr., Kulikauskienė R. 1949 – 1951 š. LII. F. Nr. 8)

*Didžioji plokštelių dalis yra netirta. Smeigtuko iš Genčių I kapinyno, k. 93, plokštelė yra sidabrinė. Tirta mikrocheminės analizės būdu. Tyrė Jūratė Senvaitienė, LDM Prano Gudyno muziejinių vertybių restauravimo centro vadovė.

**Tyrė Jūratė Senvaitienė.

1. 7. LANKINĖS ŽIEDUOTOSIOS SEGĖS

Segių paplitimas, chronologija. Lankinės žieduotosios segės dažniausiai buvo skirtos kuršių moterų galvos apdangalui prisegti (pav. 11–15). VIII–IX a. kuršių kapuose šios segės dažniausiai randamos prie galvos (Genčiai I, Godeliai, Kašučiai, Kiauleikiai, Palanga). Manoma, kad jomis būdavo tvirtinamas galvos apdangalas. Kartais šios segės randamos ant krūtinės (Bandužiai, k. 22; Godeliai, k. 3; Lazdininkai (tir. 1976 m.), k. 23, 31) ar ant peties (Kiauleikiai, k. 4, 43). Matyt, jomis susegdavo drabužius arba skepetą (Danilaitė E. 1961. P. 104).

Lankinės žieduotosios segės yra būdingi baltų genčių papuošalai. Tai vieni gražiausių baltų papuošalų, nešiotų nuo III–IV a. iki pat VIII a. pab. – IX a. pr. ar net IX a. (Volkaitė-Kulikauskienė R. 1970. P. 158; Tautavičius A. 1978. P. 39; 1996. P. 193–196).

Lankinių žieduotųjų segių rasta Latvijoje (LPA. 1974. Tabula 41: 4), Estijoje (EE. 1982. P. 195, lent. XVII) ir net Suomijoje, kur jos pateko kultūrinių ir prekybinių ryšių dėka (Kivikoski E. 1973. P. 41. Tab. 24: 197–198). Lankinių žieduotųjų segių daugiausia rasta Sambijos pusiasalyje ir Mozūruose, iš kur jos ir yra kilusios.

VIII–IX a. kuršiškos segės priklauso III tipui (Tautavičius A. 1978. P. 40–42, žem. 26:3; 1996. P. 196). 1978 m. buvo žinomos 34 trečio tipo segės iš 11 radimo vietų (Tautavičius A. 1978. P. 41–42). 1995 m. kuršių kapinyuose buvo žinomos 45 lankinės žieduotosios segės. Jos rastos Andulių – 4, Aukštkiemių – 4, Bandužių – 2, Genčių I – 1, Godelių – 1, Jazdų – 1, Kašučių – 3, Kiauleikių – 10, Laistų – 2, Laivių – 2, Lazdininkų – 11, Palangos – 2, Rūdaičių – 1, Tūbausių – 1 kapinyuose.

Segių gamyba. VIII–IX a. segės gana masyvios, dažniausiai nuo 9–10 iki 11–12,5 cm ilgio, nuo 8–10,5 iki 11–12 cm pločio įvija. Segių kojėlė plati, išgaubta, 3–3, 5 cm pločio. Ji lenkta, užlenkimas vienoje pusėje susiaurinamas iki vielos ir apsakamas aplink kojėlę. Segė puošiama 8 rantytais arba lygiais žiedeliais. Segių lankelis – pusapvalis ar kiek trikampiškas. Lankelis ir

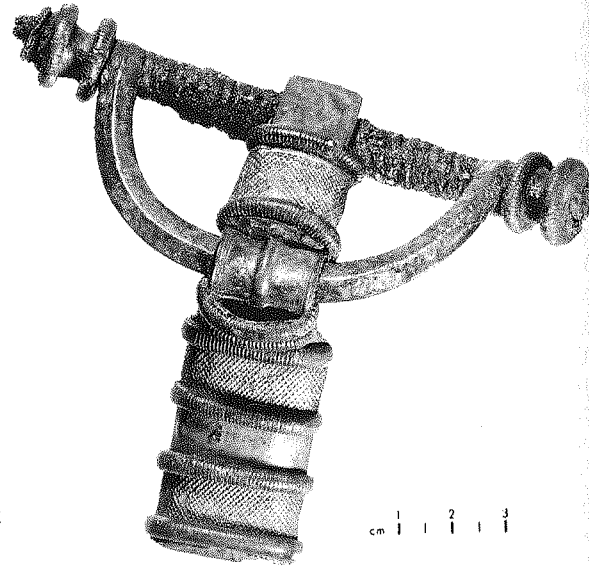

11 pav. Lankinė žieduotoji segė iš Kašučių kapinyno, k. 13
(fotonuotrauka Antano Lukšėno)

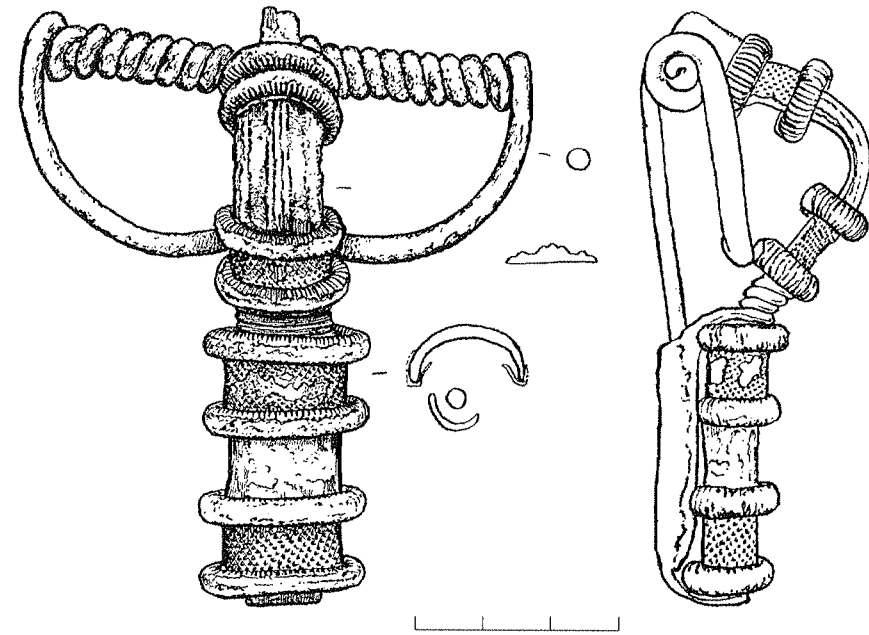

12 pav. Lankinė žieduotoji segė iš Tūbausių kapinyno, KrM inv. Nr. 113
(Virgilijaus Truklicko piešinys)

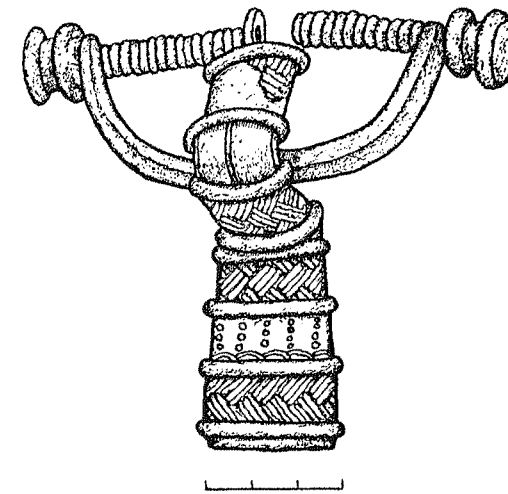

13 pav. Lankinė žieduotoji segė iš Genčių I kapinyno, k. 221
(Erikos Girčienės piešinys)

įvija gaubianti segės ašį, bei užsegimo adata – vienas vielos gabalas (lent. 6: 1). Įvijos ašis – geležinis strypelis. Matyt, kartais geležinis strypelis buvo įkalamas į medinį pagaliuką (Bandužiai, MLIM inv. Nr. 4808). Įvijos galai baigiami lygiais

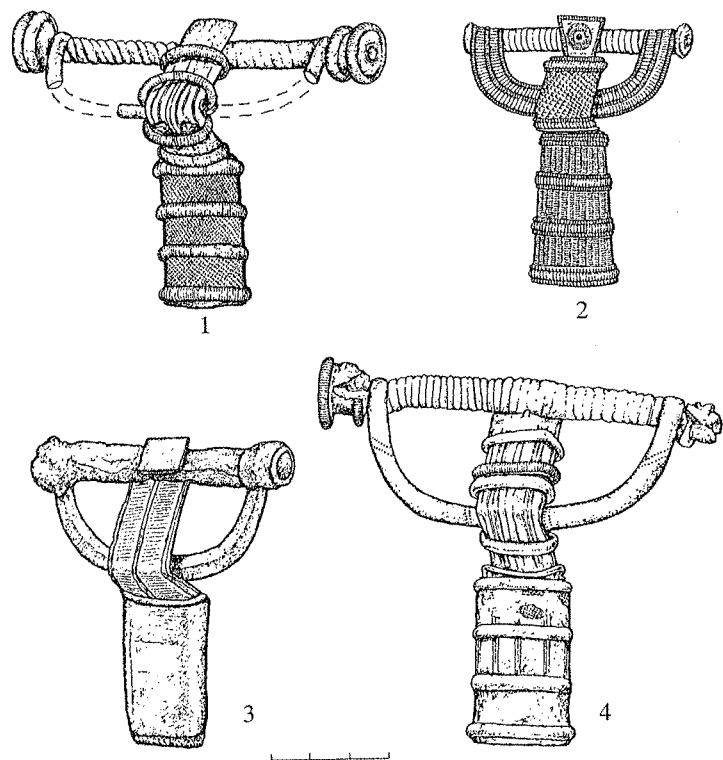

14 pav. Lankinės žieduotosios segės

1 – Lazdininkai (tir. 1976 m.), k. 26; 2 – Kiauleikiai, LNM AR 4: 179; 3 – Genčiai, I, k. 195; 4 – Laiviai, LNM AR 2: 2255

(1 – Audronės Linauskaitės; 2 – pagal Vaitkunskienę L. 1981. Pav. 5: 3; 3 – Erikos Girčienės; 4 – Audronės Ruzienės piešiniai)

ar rantytais žiedeliais (po du). Kartais segių liemenėlio dalis prie įvijos baigiama nedidele stačiakampe plokštele. Ji puošta balto metalo plokštele ir mėlyno stiklo akute (pav. 11, 14: 1–3).

Dauguma šio tipo segių yra žalvarinės. 1981 m. Lietuvoje buvo žinoma 40 sidabrinių segių (Vaitkunskienė L. 1981. P. 50).* Tarpai tarp liemenėlio ir kojelių žiedelių puošiami balto metalo ar aukso plokštelėmis**. Segių technologiniai tyrimai rodo, kad plokštelės buvo ne prilituojamos, o tik žiedeliais prispaudžiamos prie segės kojelių (Jankauskas K. 1990. P. 219).

Lankinės žieduotosios segės, kaip ir visos lankinės segės, yra įsivaizduojamo lygiakryšmio kryžiaus pavidalo, kuris dėl segių konstrukcijos primena lotynišką kryžių. Šis kryžius puošiamas 8 žiedeliais (4 – ant segės liemenėlio, 4 – ant segės kojelių). 8 žiedeliais puošta ir dauguma ankstesnių šio (I–II) tipo

* Segių metalas netirtas.

** Plokštelių metalas netirtas.

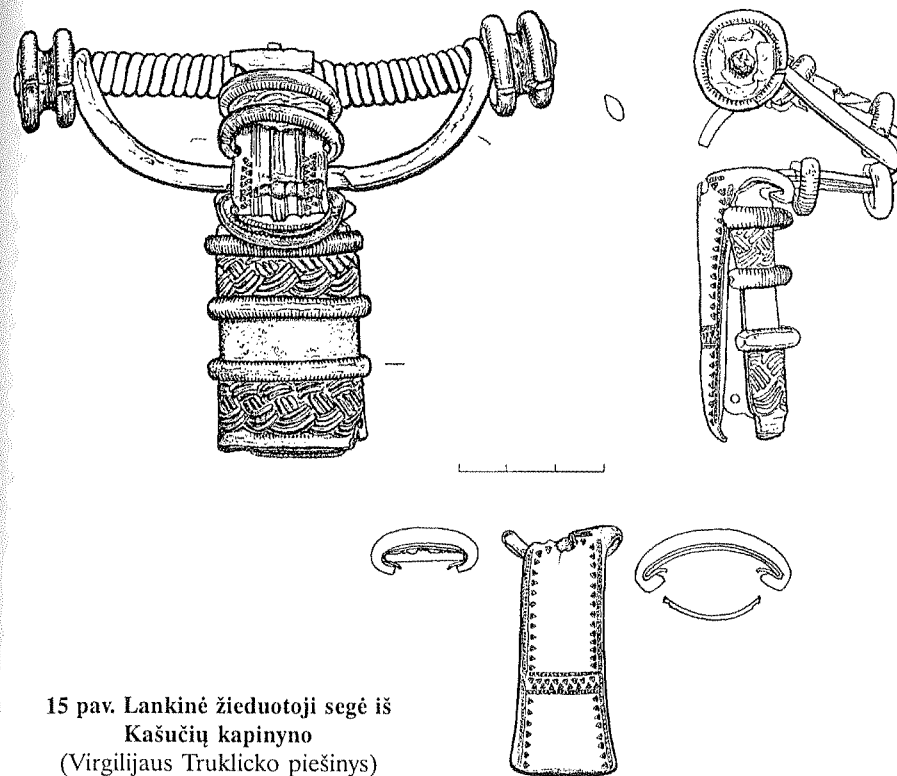

15 pav. Lankinė žieduotoji segė iš Kaščių kapinyno (Virgilijaus Truklicko piešinys)

segių. Šią jų ypatybę yra pastebėjęs J. Puzinas, bet jis nekommentavo šio puošybos savitumo (Puzinas J. 1938. P. 86, lent. XXXVI: 3–9). Kaip jau minėta, segių forma (kryžma) ir konstrukcija (8 žiedeliai) pabrėžia Gyvybės Medžio keturdalę erdvę.

Segių ornamentika. Balto metalo plokštelės puošdavo segių kojelę bei liemenėlio dalį. Kartais buvo ornamentuojami balto metalo plokštelėmis nedengti segių kojelių tarpai tarp žiedelių (pav 14: 1–2, 4). Segių lankelis ornamentuotas retai, dažniausiai pasvirusiomis taškų eilėmis, smulkiomis įkartėlėmis (14: 2, 4). Lankinių segių plokšteles visos baltų gentys labiausiai mėgo puošti „sieteliu“ (lent. 3: 7 a; 5: 5 d–6, pav. 11–12, 14: 1). Motyvas buvo įspaudžiamas spaudeliu iš smulkių įstrižų kvadratelių eilių (pakraščio eilės sudarytos iš trikampėlių). Kartais plokštelės puoštos gulsčiomis ar stacioniais spurgelių bei taškų eilėmis arba pintiniu raštu iš 2 eilių gulsčių įkartėlių grupių ar trikampių eilių, imituojančių I a tipo pintinį raštą (Genčiai I, k. 221; pav. 13). Vienas rečiausių motyvų, kuriuo kuršių juvelyrų puošė balto metalo plokšteles, yra Borre stiliaus pynelė (Kaščiai, KrM inv. Nr. 5294; pav. 15). Segių liemenėliai puošiami 1–3 stacioniais reljefinėmis linijomis, kartais smulkių trikampėlių eilėmis (pav. 11–12, 14: 1, 4, 15). Dažnai buvo ornamentuojama stačiakampė, įeinanti į įviją, segių liemenėlio dalis. Ji buvo dengiama atskira, rumbeliais ornamentuota balto metalo plokštele bei puošta mėlyno stiklo akute. Kartais ši liemenėlio dalis puošiama X (Bandužiai, k. 22)

ar „akučių“ motyvu. Pastarasis motyvas yra būdingesnis Vidurio Lietuvos kapinyams. Akutės buvo išdėstomos dviem eilėmis po keturias eilėje (Plinkaigalis, Pašušvys, abu Kėdainių r.; LLM. 1958. Pav. 303–304; Kazakevičius V. 1993. Pav. 117: 2). Retkarčiais buvo puošiamos užlenktos segių kojelės (Bandužiai, k. 22, MLIM inv. Nr. 48087; Genčiai I, k. 22; Kašučiai, KrM inv. Nr. 5294, pav. 15). Šio dekoru aplinkiniai nematė. Jis buvo žinomas tik moterims, nešiojusioms šias seges. Nepaisant to, ornamentas iškalinėtas labai preciziškai. Kitoje kojelės pusėje iškalstytos kompozicijos iš smulkesnių trikampių, taškelių, brūkšnelių, X motyvo. Pavyzdžiui, spaudelio, kuriuo buvo kalinėtas X motyvas ant segės iš Bandužių kapinyne (MLIM inv. Nr. 48087), dydis yra tik 1,4 x 1,5 mm.

Ypač įdomi lankinė segė rasta Kiauleikiuose (LNM AR 4: 179, pav. 14: 2). Segė sulūžusi, tačiau, sprendžiant iš 1981 m. paskelbto piešinio, tai lankinė žieduotoji segė (Vaitkunsienė L. 1981. P. 22, pav. 5: 3). Kalinėtos balto metalo plokštelės ar plokštelė dengė visą segės paviršių. Segė buvo puošta stačiomis (lankelis, kojelė) ir horizontaliomis rumbelių eilėmis (žiedeliai), liemenėlis – sieteliu. Skirtingos segės dekoru motyvu kryptys sukuria skirtingų motyvų išpūdį.

Išsiskirianti lankinė žieduotoji VIII a. pab. – IX a. segė rasta Genčių I kapinyne k. 195 (Merkevičius A. 1988. P. 81, pav. 7: 4). Segė turi visus lankinėms segėms būdingus bruožus, tik ji nebedekoruota žiedeliais (pav. 14: 3). Stačiomis reljefinėmis linijomis ornamentuotas tik segės liemenėlis tarp įvijų ir kojelės.

1. 8. APGALVIAI

Apgalvių paplitimas ir chronologija. Apgalviai yra rasti tik keliuose kuršių kapinyuose (Bandužiai, k. 43 A; Gintališkė, k. 5?; Girkaliai, k. 23; Kiauleikiai, k. 10, Kiauleikiai, k. 1, (tir. 1984 m.); Ramučiai, k. 213; Rūdaičiai I). Jie randami IX–X a. (Michelbertas M. 1972 a. P. 128) ar X–XI a. kapuose (LAB 1961. P. 454–455; Vaitkunsienė L. 1979. P. 56–69).

Apgalvių kuršių kapinyuose randama mažai (pav.16). Dažnai jie randami suirę arba priklauso degintiniams kapams (Bandužiai, k. 43 A), galbūt todėl Ramučių kapinyne sudeginto mirusiojo k. 213 rastą skirstiklį J. Hofmanas manė esant žirgo kamanų detale (Hoffmann J. 1941. P. 38, Abb. 7). Visiškai neaišku, kaip buvo dėvimi apgalviai. Dalis apgalvių yra rasti ant krūtinės (Gintališkė, k. 5). Šiuos dirbinius tyrinėtojai taip pat mano esant apgalviais (LLM. 1958. Pav. 415; Volkaitė-Kulikauskienė R. 1964; Vaitkunsienė L. 1979. 56, lent. 1). Greičiausiai ne visi apgalviai vadinami dirbiniais yra apgalviai, juolab kad karolių vėrinių konstrukcija ir sudedamosios dalys yra tokios pat kaip apgalvių. Kiauleikių kapinyne kape 1 šalia smeigtuko, tvirtinusio galvos apdangalą, buvo rasti 289 įvairių spalvų stiklo karoliukai (Šimėnas V. 1986. P. 68). Jie greičiausiai nebuvo apgalvio ar galvos apdangalo dalis (Tautavičius A. 1996. P. 173). Karoliai, matyt, priklausė karolių vėriniui ar kokiam kitam dirbiniui (Šimėnas V. 1984–85 š. LII. F. 1. Nr. 1162. P. 7–9, pav. 37–40). Apgalviu taip pat vadinamas Pryšmančių I kapinyne radinys (LNM AR 3: 94; Nagevičius V. 1935. P. 62; LLM. 1958. Pav. 359–360; LAB. 1961. P. 454). Dirbinį sudaro ant keturių odinių juostelių

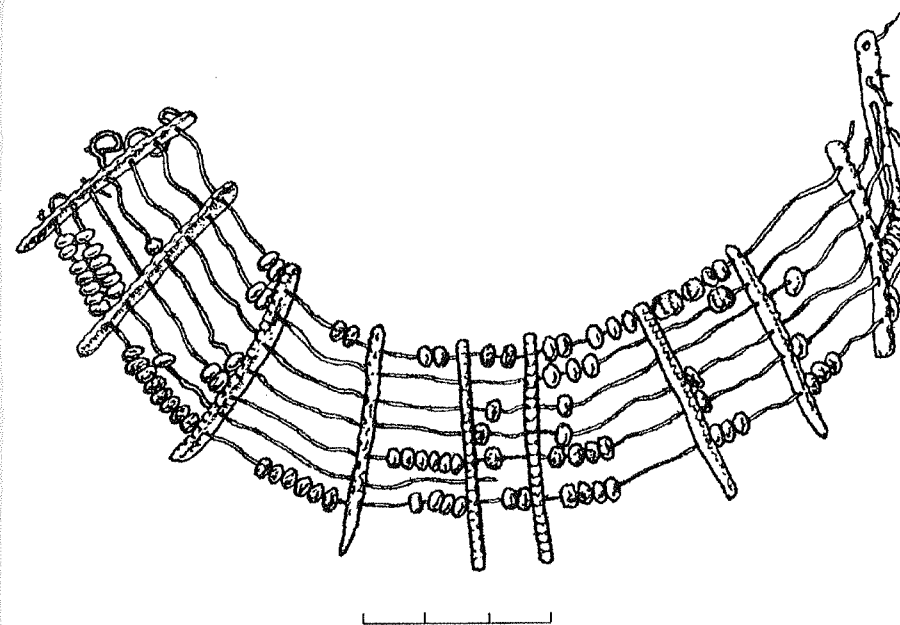

16 pav. Apgalvis, Plungės r., tiksli radinio vieta nežinoma (pagal LAB. 1961. Pav. 326)

suvertos keturios žalvarinių spiralinių įvijų eilės. Dirbinio galai užbaigti žalvariniais apkalėliais su buoželėmis galuose. Toks apgalvis negali laikytis ant plaukų ar ant galvos apdangalo, nes jo detalės tarpusavyje nesujungtos. Visiškai tokiais pat apkalėliais su buoželėmis buvo puošiami kuršių, žiemgalių, latgalių, žemaičių vyrų diržų kutai. Tokie dirbiniai yra diržo kutai-kabučiai (Merkevičius A. 1983–87 š. LII. F. 1. bylos Nr. 1082, 1137, 1192, 1264, 1303; LPA. 1971. Tab. 59: 23; Apala Z., Zariņa A. 1991. P. 16, 26, att. 4:5). Matyt, Pryšmančių I radinys taip pat yra diržo kabutis.

Apgalvių gamyba ir ornamentika. Apgalvius sudaro metaliniai skirstikliai ir įvairiaspalviai stiklo ir emalio karoliai, suverti ant žalvarinės vielos ar odinės šikšnelės. Apgalviuose būna nuo 2 iki 10 stačiakampių ar „T“ raidės pavidalo žalvarinių skirstiklių. Jų ilgis 5–7 cm, plotis 0,4–0,7 cm. Rūdaičių I kapinyne rasto skirstiklio ilgis 3,3 cm, plotis 1,8 cm. Skirstiklių kojelėse yra nuo 4 iki 12 skylių, per kurias suveriamos apgalvio dalys. Kartais apgalvis baigiasi žalvarinėmis įvijomis. „T“ raidės pavidalo skirstiklių paviršius kartais ornamentuotas vertikaliomis trikampių eilėmis. Trikampaiais buvo siekiama sudaryti rombinės plokštumos išpūdį (Girkaliai, k. 23). Kai kurie skirstikliai puošti trikampių eilėmis, tarp jų buvo paliekami nemaži tarpai (Ramučiai, k. 213). Kartais skirstikliai būdavo puošiami vertikalia „akučių“ eile (Rūdaičiai I; Michelbertas M. 1972a. P. 128). Dalis apgalvių skirstiklių yra padengti baltu metalu (Girkaliai, k. 23).

1. 9. KEPURAITĖS

Kepuraičių paplitimas. Jos rastos tik keliuose kuršių kapinyuose. Labiausiai žinomas Gintališkės kapinyo vaiko kapo 7 radinys (LAB. 1961. P. 453, pav. 325; LLM. 1958. Pav. 362). Kepuraitės pakraštį puošia šachmatine tvarka išdėstytos įvijos. Matyt, dalis įvijų, rastų Palangos kapinyo moterų kapuose, galėjo puošti ne kepuraičių, bet skarelių pakraščius (Tautavičius A. 1970. P. 112).

Genčių I kapinyo moterų arba mergaičių kapuose 11, 46, 60, 67 prie galvos rasta audinio liekanų. Tai greičiausiai kepuraičių liekanos. Jų pakraščiai puošti aštuoniuke pinta žalvarinė viela ar grandelių eilėmis (Merkevičius A. 1987 š. LII. F. 1. byla Nr. 1264, 1303). Tuose pat kapuose rasti karpyta vinies pavidalo ar plokščia kiaurarašte galvute smeigtukai. Jais, matyt, buvo tvirtinamos prie plaukų kepuraitės. Šie Genčių I kapinyo kapai datuojami IX–XI a.

VI. 2. KAKLO PAPUOŠALAI

2. 1. ŽALVARIO KAROLIAI IR VĒRINIŲ SKIRSTIKLIAI

VIII–XII a. vėrinių iš žalvario karolių rasta mažai. Kuršės labiausiai mėgo vėrinius iš mėlyno rantyto stiklo, mėlynų ir kitų spalvų stiklo karolių. Į tokius vėrinius dažnai buvo įveriami gintaro ir žalvario karoliai, žalvarinės įvijos, grandelės (pav.17: 1, 3). Kartais randami žalvariniai vėrinių skirstikliai (Bandužiai, k. 22; Girkaliai, MLIM inv. Nr. 4412; Laiviai, k. 43; Lazdininkai, k. 73; Palanga, k. 9, 37, 57, 104, 198). Vėrinių skirstikliai yra „T“ profilio, 4, 3–7, 5 cm ilgio ir 0,4–0,8 cm pločio. Jų kojelėse yra 3–6 ar net 9 skylutės vėrinio aparoms praverti. Kartais skirstiklio kojelė yra profiliuota (Talsų Vilikumuižos ežeras, Talsų r., Latvija). Šių dirbinių forma ir ornamentika visiškai panaši į apgalvių skirstiklių. Dažnai skirstikliai randami atsitiktinai, todėl nustatyti, kur apgalvio, o kur vėrinio skirstiklis, yra sunku. Jie ornamentuoti horizontaliomis įkartų grupėmis, sudvigubintu X motyvu (Palanga, k. 198), vertikaliomis trikampių eilėmis, sudarančiomis rombines plokštumas (Talsų Vilikumuižos ežeras, LVM PV 12380). Kartais skirstiklių pakraščiai yra profiliuoti, o vidurys puoštas vertikaliomis linijomis (Girkaliai, MLIM inv. Nr. 4412).

Kuršių vėrinių skirstiklių forma, o kartais ir ornamentika panaši į randamų Gotlando saloje (Thunmark-Nylén L. 1995. Abb. 29 a: 1–3, 47 b: 6–8, 49 a: 5, 166 b: 13), Gruobinioje (Nerman B. 1958. Tafel 2: 14, 19: 105). Karolių vėrinių skirstikliai yra retas kuršių žemių radinys, todėl visai įmanoma, kad mūsų pakrantėje jie galėjo atsirasti bendradarbiaujant Gotlando, Švedijos pakrančių, Gruobinio kolonistų ir kuršių kultūroms.

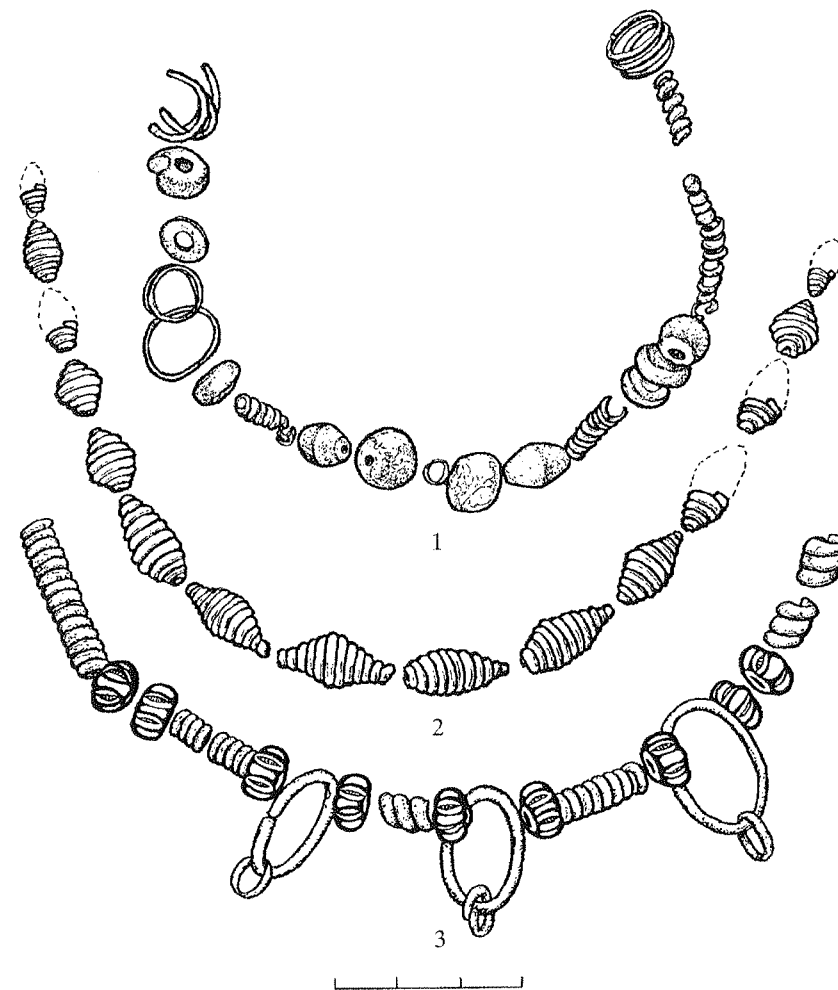

17 pav. Vėriniai iš karolių ir įvijų

1 – Slengiai, k. 28; 2 – Prysmančiai I (tir. 1984 m.), k. 7; 3 – Bandužiai, k. 22
(1 – pagal Žulkų V. 1978 š. LII. F. 1. Nr. 671; 2 – pagal Kulikauskienę R. 1984 š. LII. F. 1. Nr. 1163; 3 – Broniaus Gražio piešinys)

Žalvarinių karolių vėrinių rasta vos keli. Žalvarinių statinaitės formos karolių vėrinys rastas Kiauleikių kapinyne. Įdomūs yra įvijiniai dvigubo nupjauto kūgio formos karoliai, rasti vėriniuose. Jie sukti iš žalvarinės vielos (Palanga, k. 359; Prysmančių I (tir. 1984 m.), k. 7). Tokie vėriniai randami IX a. pab. – XI a. kapuose (pav. 17: 2). Tokių pat karolių rasta Rytų Lietuvos pilkapiuose (Volkaitė-Kulikauskienė R. 1970. P. 157, pav. 20). Visiškai tokios pat formos karolių rasta žemyninėje Švedijoje (Uplando, Ostergotlando, Sodermanlando srityse), Gotlando saloje, taip pat Latvijos Gruobinio kapinyne (Arbman H. 1940. Tafel 114: 8–12; Thunmark-Nylén L. 1995. Abb. 4: 6 a; Nerman B. 1958. Tafel 11: 66, 23: 130).

2. 2. ANTKAKLĒS TORDIRUOTU LANKELIU SU KILPELE IR KABLIUKU

Antkaklės tordiruotu lankeliu su kilpele ir kabliuku nėra vien tik kuršiams būdingas papuošalas (pav. 18: 2). Šio tipo antkaklės išsivystė iš senojo geležies amžiaus antkaklių su kilpele ir kabliuku (Moora H. 1938. P. 145). Kuršiai šias antkakles pradėjo nešioti VII–VIII a. Jomis buvo puošiami ir IX–X a. (Kuncienė O. 1978 e. P. 21–22, žem. 13: 1). Pavienės antkaklės randamos XI a. (Tautavičius A. 1996. P. 178).

Antkaklių galai plonėja ir yra tordiruoti. Vienas jų užbaigiamas nedidele kilpele, kitas – kabliuku. Vidurinė antkaklės lankelio dalis yra netordiruota, rombo formos skerspjūvio. Antkaklių galai buvo sukami (tordiruojami) į priešingas puses, kartais buvo puošiami išorinis ir vidinis antkaklės lankelio paviršiai. Dažniausiai naudojant skirtingos krypties įkertas, sudaromas sudvigubintos X pynės įspūdis. Kartais labai smulkūs trikampiniai viršūnėmis žemyn išdėstomi ant briaunos, X motyvas sujungiamas į rombų pynę ar II tipo pintinį raštą. Kartais pynės tarpuose kalstomi trikampių ar rombo motyvai (pav. 18: 2, lent. 2: 4 c). Retkarčiais antkaklių lankeliai puošti horizontaliais grioveliais arba labai smulkiu sietelio pavidalo motyvu. Labai retai ornamentuojamos visos, net ir nematomos, rombinio paviršiaus briaunos (Kiauleikiai, LNM AR 4: 205).

2. 3. ANTKAKLĒS LYGIU LANKELIU SU KILPELE IR KABLIUKU

Šio tipo antkaklės randamos kuršių, lamatiečių, skalvių IX – XI a. kapuose (Kuncienė O. 1978 f. P. 22–23, žem. 13: 2). Dažniausiai jos nešiotos X–XI a. Antkaklės išsivystė iš antkaklių tordiruotu lankeliu su kilpele ir kabliuku (Volkaitė-Kulikauskienė R. 1970. P. 142). Taip pat yra manoma, kad antkaklės lygiu lankeliu su kilpele ir kabliuku ir tordiruotais galais yra du to paties tipo variantai (Tautavičius A. 1996. P. 178). Antkakles lygiu lankeliu su kilpele ir kabliuku nešiojo ir kuršių moterys, ir vyrai (pav. 18: 3). Po dvi šio tipo antkakles kape rasta Palangos kapinyne kapuose 9, 12, 37 ir Genčių I kapinyne kape 46.

Antkaklių lankeliai į galus plonėja ir užbaigiami vienas kabliuku, kitas – kilpele. Lankeliai yra pusapvalio, ovalo ar rombo pjūvio. Daugelis šio tipo antkaklių yra neornamentuotos. Dažniausiai dekoruojama vidurinė lankelio dalis, ornamentas išdėstomas abipus antkaklės briaunos. Įvairios krypties įkertas sudaro sudvigubinto X ar rombo motyvą (pav. 18: 3). Taip pat mėgtas trikampių motyvas. Trikapiai išdėstomi viršūnėmis žemyn. Antkaklių puošybai naudotas prasilenkiančių trikampių su trimis taškais viduje motyvas, pintinis raštas, kurio pagrindą sudaro X pynė (II tipas). Kuršių juvelyrų ornamentų kompozicijas mėgdavo užbaigti tam tikrais motyvais, populiariausi buvo įvairiausių trikampių motyvai (lent. 2: 1c, 2 c; pav. 19:1). Šio tipo antkaklių ornamentų kompozicijos dažniausiai buvo užbaigiamos vertikalių įkertas eilėmis.

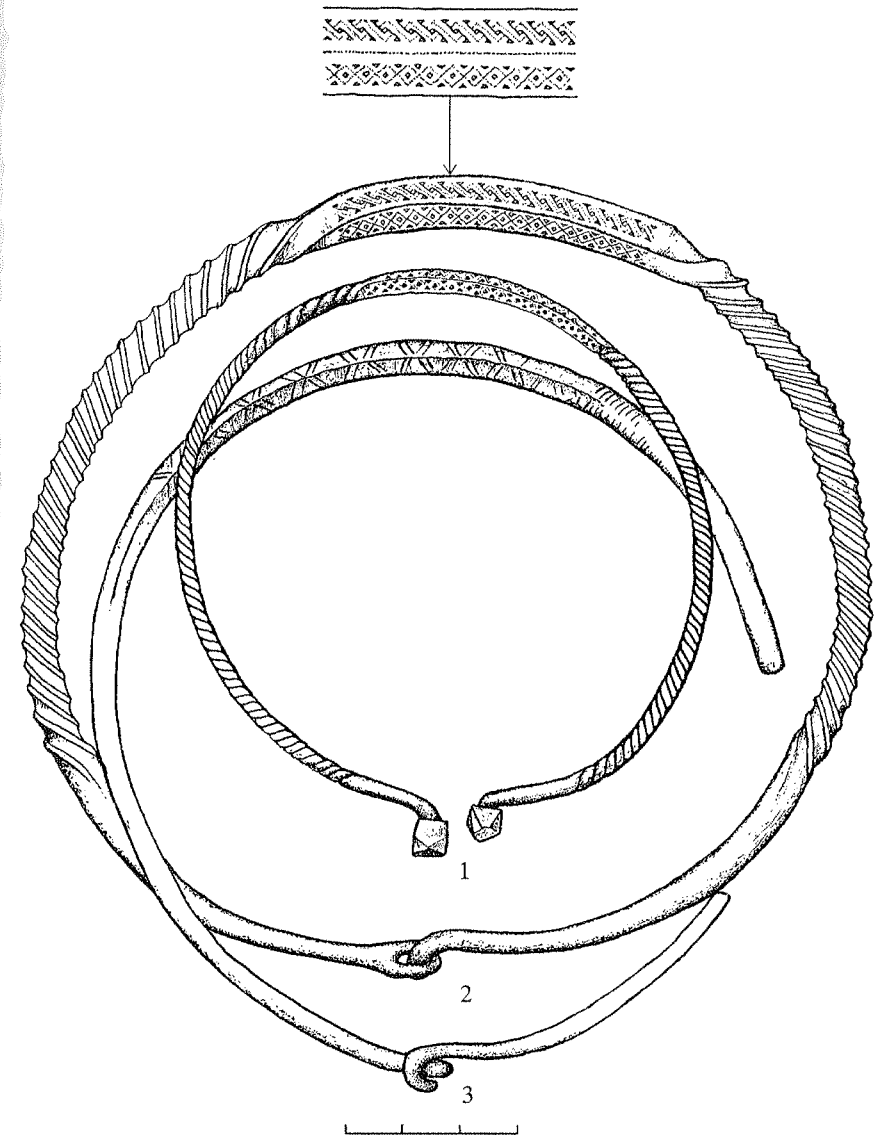

18 pav. Antkaklės su kilpele ir kabliuku bei buoželėmis galuose
1 – Laiviai, k. 173; 2 – Palanga, k. 34; 3 – Prysmančiai I (tir. 1984 m.), k. 7 (1, 2 – Audronės Ruzienės piešiniai; 3 – pagal Kulikauskienę R. 1984 š. LIL.F. 1. Nr. 1163)

2. 4. ANTKAKLĒS APVALIAIS PASTORINTAIS GALAIS

Šio tipo antkaklės – būdingas kuršių moterų papuošalas (pav. 19). Vos keletas tokių antkaklių rasta vyrų kapuose (Kašučiai, k. 14). Daugiausia šio tipo antkaklių rasta Lazdininkų kapinyne. Antkaklės pastorintais galais pradėtos

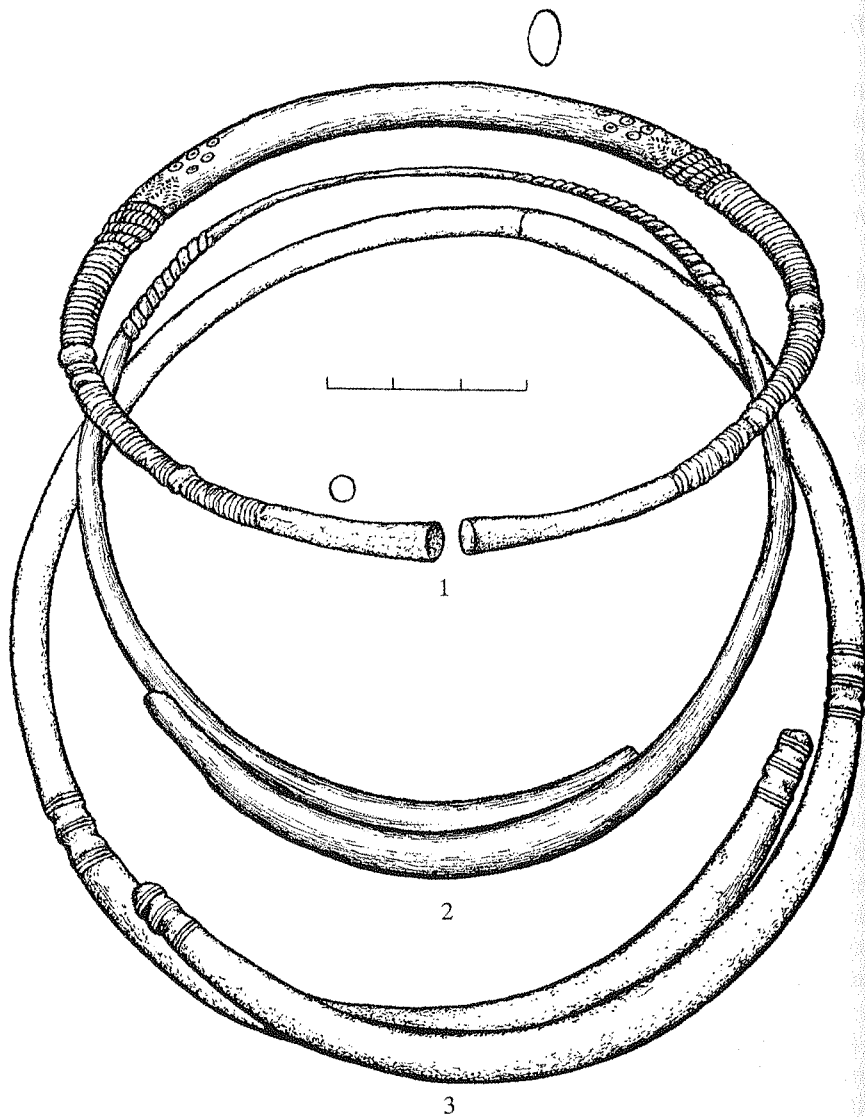

19 pav. Antkaklės storėjančiais galais

1 – Genčiai I, k. 76; 2 – Lazdininkai (tir. 1976 m.), k. 28; 3 – Lazdininkai (tir. 1976 m.), k. 187
(2–3 – Audronės Linauskaitės; 1 – Erikos Girčienės piešiniai)

nešioti V a. (Puzinas J. 1938. P. 256–257), jų randama VIII a. pab. – IX a. kapuose (Tautavičius A. 1996. P. 180–181), matyt, jos nešiotos iki pat XI–XII a. (Kuncienė O. 1978 g. P. 24, žem. 14: 1). Daugiausia šio tipo antkaklių rasta VIII–IX a. kuršių kapuose.

VIII a. pab. – IX a. antkaklių pastorintų užkeistų dalių galai smailėja. Dažniausiai pastorinti šio tipo antkaklių galai yra užkeisti. Tačiau žinomos kelios antkaklės pastorintais susieinančiais galais (pav. 19: 1). Šio tipo antkaklių dekoras

nėra sudėtingas. Antkaklių vidurinė dalis yra apskrito ar ovalaus pjūvio, toliau jų lankelis storėja, o patys galai suplonėja. Antkaklių galai dažniausiai yra apskriti, kartais profiliuoti. Rasta keletas neornamentuotų šio tipų antkaklių (Lazdininkai (tir. 1976 m.), k. 187). Lazdininkų kapinyne kape 28 rastos antkaklės lankelis ties išplatėjimu tordiruotas (pav. 19: 2). Dažniausiai būdavo puošiamos lankelio platėjimo vieta ir galai. Šias vietas mėgta puošti vertikalių įgilintų linijų grupėmis (pav. 19: 3). Įdomu, kad ornamentiniai motyvai būdavo išdėstomi grupėmis po 2. Sukeitus antkaklės galus, motyvai susigrupuoja 4 vietose. Tai kuršiams būdingas ornamento skaitmeninis kodas.

2. 5. VYTINĖS ANTKAKLĖS SU KILPELE IR KABLIUKU IR KILPINIAIS GALAIS

Šio tipo antkaklės būdingos ne tik kuršiams, jas taip pat nešiojo skalviai, lamatiečiai (pav. 20–21). Tokių antkaklių randama ir prūsų genčių gyventose teritorijose. Pavienių šių tipų antkaklių randama aukštaičių ir žemaičių kapinyuose. Tokios antkaklės randamos kuršių vyrų ir moterų kapuose. Šio tipo antkaklių randama su VIII–XII a. medžiaga (Kuncienė O. 1978 h–j. P. 27, žem. 17, 18: 1; Volkaitė-Kulikauskienė R. 1970. P. 150–152; Tautavičius A. 1996. P. 184–185).

Abiejų tipų vytnių antkaklių lankeliai stangriai suvyti iš 3 vielų. Paprastai pradedama vyti nuo vidurio, būsimą antkaklio lankelį įtvirtinus ties viduriu. Viename gale iš vienos vielos padaroma kilputė, kitame – kabliukas arba papuošalas užbaigiamas dviem kilputėmis. Kartais kilputės išplojamos, kad būtų gauta stačiakampė, patogi dekoruoti plokštuma. Tačiau dauguma šio tipo antkaklių yra neornamentuotos. Puoštos tik antkaklių kilputės (pav. 20–21). Kilputės dekoruotos labai smulkių duobučių eilių motyvais, primenančiais spindulius (Palanga, k. 178, pav. 20: 1, 21: 2). Yra antkaklių, kurių kilputės

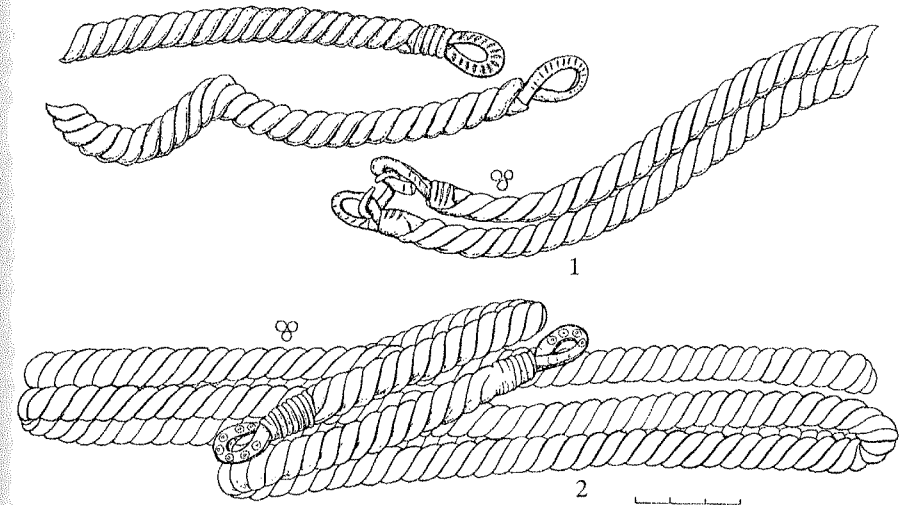

20 pav. Vytinės antkaklės iš Palangos kapinyno
1 – k. 252; 2 – k. 256 (Audronės Ruzienės piešiniai)

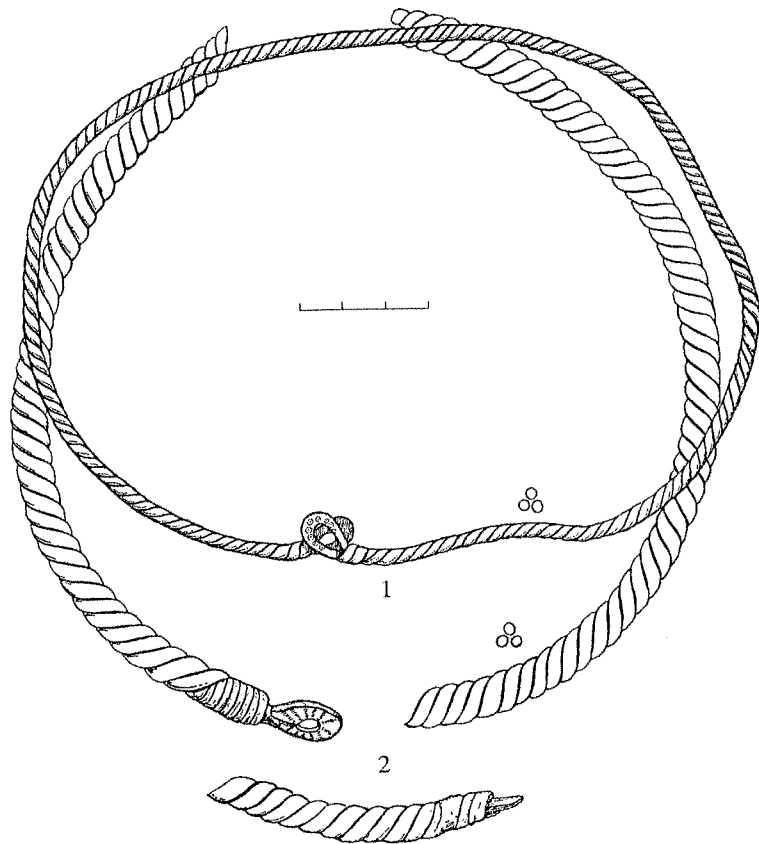

21 pav. Vytinės antkaklės iš Palangos kapinyno
1 – k. 178; 2 – k. 231 (Audronės Ruzienės piešiniai)

dekoruotos ypač smulkių „akučių“, įkartėlių, trikampėlių eilėmis. X–XI a. antkaklės dažnai yra su dviem kilpelėmis ir dviem kabliukais (pav. 20: 1). Jos turėjo būti kelis kartus apsukami aplink kaklą. Antkaklių kilpelės dekoruotos tais pačiais motyvais.

2. 6. Kitų tipų antkaklės. XII–XIII a. kuršių kapinynuose yra randamos įvijinės antkaklės, pagamintos iš geležinės vielos, ant kurios būdavo suveriami žalvariniai įvairių formų karoliai (Kuncienė O. 1978 k. P. 32, žem. 21). Tai būdingas kuršių papuošalas. Antkaklės dažniausiai randamos degintiniuose kapuose. Antkaklių iš vielos ir karolių daugiausia rasta Gintališkės, Griežės, Palangos kapinynuose. Šio tipo antkaklės yra neornamentuotos.

Kuršių kapinynuose rasta keletas antkaklių, nebūdingų kuršiams. Tai antkaklės ramentiniais (Gintališkė, k. 14; Kašučiai, k. 24; Palanga, k. 255), pastorintais, kampuotais (Palanga, k. 307), tordiruotais užkeistais (Genčiai I, k. 213; Gintališkė, k. 10; Kiauleikiai, k. 1 (tir. 1985 m.), plonėjančiais galais (Genčiai I, k. 24; Kašučiai, k. 15), tordiruotu lankeliu su buoželėmis galuose (Laiviai, k. 193; pav. 18: 1). Šių tipų antkaklės randamos IX–X/XI a. kapuose. Jos nebūdingos kuršiams, jų rasta vos po 2–3 egzempliorius.

Kuršiai neskyrė ypatingo dėmesio antkaklių puošybai. Daugumos antkaklių puošyba labai skurdi. Tordiravimas, pynimas, lankelio pastorinimas arba paplatinimas ir kitos technologinės priemonės – pagrindiniai antkaklių puošnumo elementai. Kuršių antkaklės yra masyvos. Vytinės antkaklės dažnai būdavo kelis kartus apsukamos aplink kaklą, todėl jų puošybai naudotas smulkus kalstytas dekoras buvo matomas tik iš arti.

VI. 3. KRŪTINĖS PAPUOŠALAI 3. SEGĖS

3.1. LANKINĖS LAIPTELINĖS SEGĖS

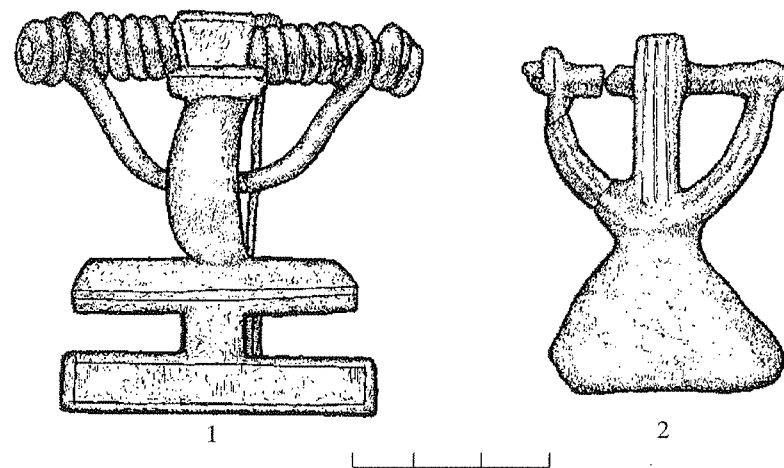

22 pav. Lankinės laiptelinės segės
1 – Prysmančiai I (tir. 1986 m.), LNM AR 3:626; 2 – Palanga, k. 71.
(1 – pagal Kulikauskienę R. 1986 š. LII.F. 1. 1613; 2 – Audronės Ruzienės piešinys)

Segių kilmė, paplitimas, chronologija. Lankinės laiptelinės segės išsivystė iš VII a. lankinių segių kryžine kojele (LAB. 1961. P. 475). VIII–XI/XII a. lankinės laiptelinės segės randamos kuršių, lamatiečių, skalvių, prūsų kapinynuose (Åberg N. 1919. P. 125–131; Vaitkunskienė L. 1978 d. P. 45–47, žem. 32: 1–5; Кулаков В.И. 1994. С. 48–49, рис. 24). Pastaraisiais metais keletas VIII–IX a. segių rasta žemaičių laidojimo paminkluose (Vaitkunskienė L. 1984. P. 87, pav. 15: 3; 1995. P. 121, pav. 17: 4–6). VIII–XI/XII a. lankinės laiptelinės segės suskirstytos į penkis tipus (Vaitkunskienė L. 1978 d. P. 45–47, žem. 32: 1–4; Tautavičius A. 1996. P. 214–216). II–IV tipo lankinės laiptelinės segės buvo nešiotos VIII–IX a. (Vaitkunskienė L. 1978 d. P. 45–47, žem. 32: 1–5). Šių tipų segės buvo ypač mėgstamos kuršių (pav. 22–26, 28).

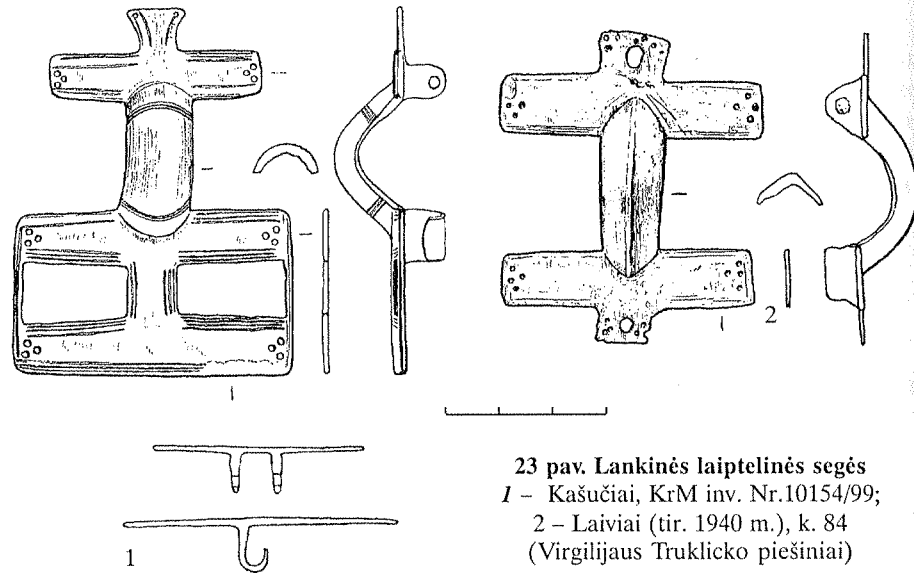

23 pav. Lankinės laiptelinės segės
1 – Kašučiai, KrM inv. Nr.10154/99;
2 – Laiviai (tir. 1940 m.), k. 84
(Virgilijaus Truklicko piešiniai)

Lankines laiptelines seges nešiojo kuršių moterys ir vyrai, tačiau atrodo, kad šio tipo seges nešioti labiau mėgo vyrai. I tipo lankinės laiptelinės segės randamos vyrų kapuose (Genčiai I, k. 199; Kiauleikiai, k. 7, 15, 16, 34; Kašučiai, k. 11). Matyt, jas nešiojo tik žemaičių vyrai (Kaštaunaliai, Pagrybis, abu Šilalės r.; Vaitkunskienė L. 1984. P. 87, pav. 15: 3; 1995. P. 121, pav. 171: 4–6). Tuo tarpu

aukštaičiai ir moterys, ir vyrai nešiojo ankstyvasias lankines laiptelines seges (Kazakevičius V. 1993. P. 112, pav. 180). III–V tipų seges nešioti labiau mėgo kuršių vyrai. Kapuose segės randamos po viena, kartais po dvi (Pryšmančiai I (tir. 1984 m.), k. 5; Girkaliai, k. 16).

Lankinės laiptelinės segės kito plokštinių segės liemenėlį ir keičiant lankelį ir kojelę. Pastarieji elementai buvo platinami ir ilginami. Lankelis buvo supaprastintas iki dekoro elemento, kojelė perdirbama į du vienodo ilgio laiptelius. Kartais apatinis laiptelis kiek ilgesnis, todėl tik I ir iš dalies III tipų lankinės laiptelinės segės atitinka lankinėms



24 pav. Laiptelinė segė iš Lazdininkų kapinyno
(Modesto Ežersko fotonuotauka)

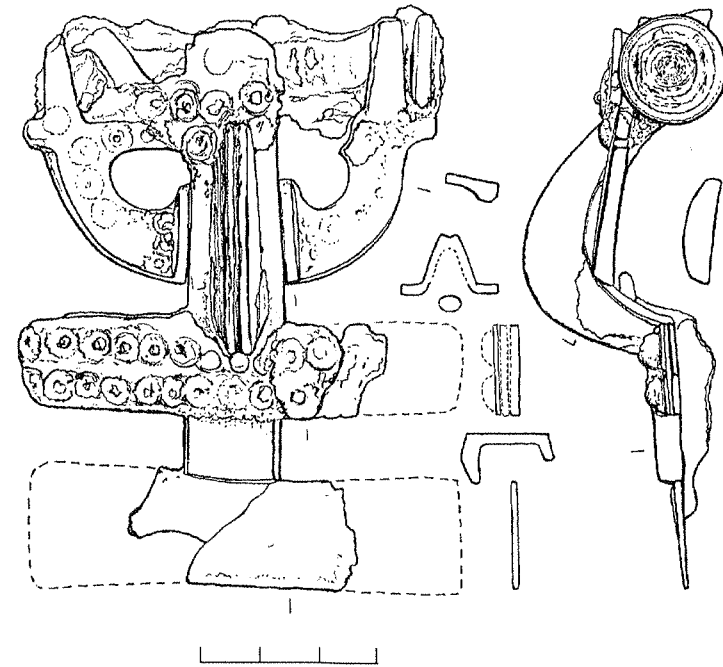

25 pav. Lankinė segė iš Lazdininkų
kapinyno, k. 54
(Virgilijaus Truklicko piešinys)

segėms būtinus reikalavimus: turi lankelį ir įviją (pav. 22: 1, 25, 26: 1; lent. 6). II tipo segės neturi lankelio įvijos. Šio tipo segės užsegimas toks pats kaip plokštinių segių. II tipo lankines laiptelines seges tik sąlygiškai galima priskirti laiptelinėms, greičiau tai kryžinės segės (pav. 23–24). II–V tipo segių laipteliai yra platesni nei įvija ir lankelis (pav. 23–26, 28). III tipo segių lankelis yra su profiliuotomis išpjovomis, kurių forma neturi analogų baltų papuošalų dekore (pav. 26: 1). Šių kiaurymių forma primena XVIII a. antrosios pusės rokoko stiliaus rokailio motyvą. Dauguma lankinių laiptelinių segių tipų lankeliai neturi funkcinės paskirties. Jie yra tik dekoratyvūs elementai (pav. 22–2, 26: 2–4, 28). V tipo segių abu laipteliai sujungti į vieną, juose yra 4 stačiakampės kiaurymės. Tarp lankinių laiptelinių segių pasitaiko tokių, kurias sunku priskirti vienam ar kitam tipui (pav. 22: 2). Paprastai tokių segių žinoma po viena. Jos nesudaro atskirų tipų.

Segių gamyba ir ornamentika. Lankinės laiptelinės segės buvo liejamos, kalamos, kniedijamos, lituojamos. Jų puošybai naudoti įvairūs kūgeliai. Segės buvo dengiamos balto metalo, sidabro arba alavo, o kartais žalvarinėmis, iš abiejų pusių alavuotomis plokštelėmis. Ištyrus kelių lankinių laiptelinių segių gamybos technologiją, nustatyta, kad segėms puošti naudotas alavas (Volkaitė-Kulikauskienė R. 1988. P. 45; Bliujienė A., Petrauskienė J.

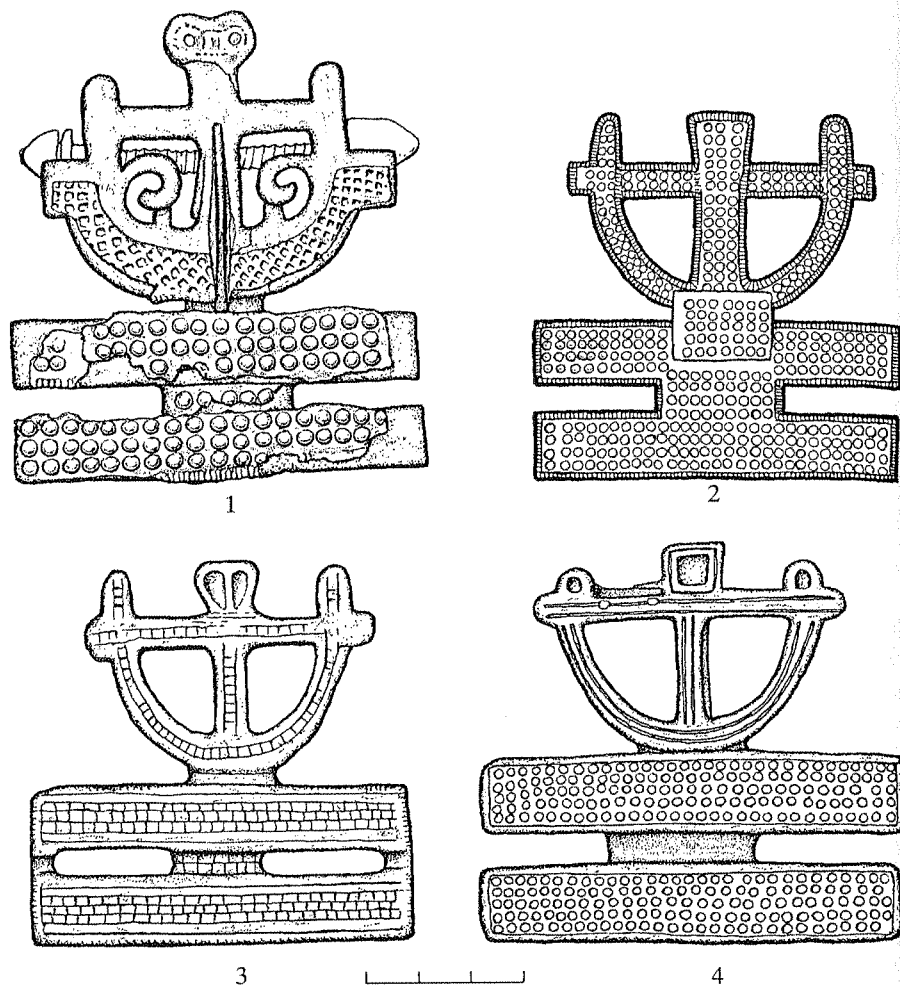

26 pav. Laiptelinės segės

1 – Pryšmančiai I (tir. 1984 m.), k. 5; 2 – Anduliai (tir. 1972 m.), k. 1; 3 – Palanga, k. 59; 4 – Palanga, k. 37 (1 – pagal Kulikauskienę R. 1984 š. LII. F. 1. Nr. 1163; 2 – Igno Jablonskio ir 3 – 4 – Audronės Ruzienės piešiniai).

1989. P. 35; Volkaitė-Kulikauskienė R., Jankauskas K. 1992. P. 152, pav. 30, lent. 13; Jankauskas K. 1992. P. 160–161, pav. 15, lent. 9–12). Plokštelės prie žalvarinio pagrindo būdavo prilituojamos alavo ir švino lydmetaliu. Segių įvijų ašis yra į medinį pagaliuką įkaltas geležinis strypelis. Toks ruošinys būdavo apvyniojamas žalvarine viela. III tipo segių įvijų galai užbaigiami žiedeliais ir kūgeliais. IV tipo segių įvijų galuose esantys kūgeliai, taip pat įvija ir lankelis dažnai yra tik imituojami. Tokios segės yra plokščios, lietos vienoje formoje (pav. 26: 2–4).

Lankinės segės yra vieni sudėtingiausiai gaminamų kuršių papuošalų. Laiptelinių segių puošyba sudėtinga ir įvairi. Pats nesudėtingiausias dekoras

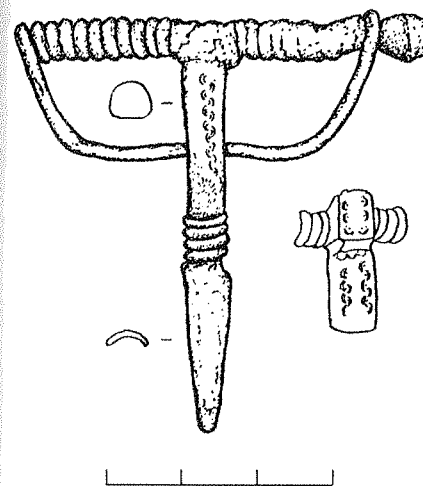

27 pav. Lankinė segė iš Slengių kapinyno (pagal Žulkų V. 1978 š. LII. F. 1. Nr. 671)

naudotas I tipo segių puošybai, dažniausiai tik segių pakraščiai puošti įrėžta linija (pav. 22: 1). Dalis I tipo segių puošta kalstytomis balto metalo plokštelėmis. Jos puoštos iškilais rumbelio motyvu. Stačiakampę plokštelę prie įvijos puošia mėlyno stiklo akutė ir rumbelio motyvu dekoruota plokštelė. Kartais paskutinis I tipo segių laiptelis puošiamas kniedėmis – spurgeliais (Genčai I, k. 199).

Daug sudėtingiau ornamentuotos II tipo segės. Geriausias pavyzdys – Lazdininkų kapinyno II tipo segė (KrML Nr. 11419; pav. 24). Jos laipteliai yra trijų sluoksnių: lietas pagrindas, žalvarinė kiauraraštė plokštelė, sidabrinė kalstyta plokštelė. Sluoksniai sujungti graikiškos didžiosios omegos raidės pavidalo kniedėmis. Kniedžių paviršius buvo padengtas alavo ir švino sluoksniu*. Segės liemenėlį ir įviją dengė atskiros kalstytos plokštelės. Jos dekoruotos iškilais rumbelio motyvu. Iš šio pirminio motyvo sukomponuotas net apverstos V raidės pavidalo motyvas. Įvijos plokštelę puošė mėlyno stiklo akutė ir 6 spurgeliai. Segės pakraščiai paaukštinti ir puošti gulsčiomis įkartomis, imituojančiomis virvutę (pav. 24).

Dalis II tipo segių yra nedekoruotos (Genčai I, k. 191). Segių pakraščiai dažnai apjuosiami tiesiomis įgilintomis linijomis (Kašučiai, k. 21) arba laiptelių galai puošiami įmuštomis duobelėmis ir jų grupėmis (pav. 23: 1), skylutėmis (pav. 23: 2).

III tipo segių laipteliai dengti balto metalo plokštelėmis. Juvelyras jas puošė iškilų rumbelių ir apskritimų motyvais. Jie iškalinėti iš blogosios pusės ir užpildyti alavu (Jankauskas K. 1992. P. 160). Segių įvijos galus puošia kūgeliai ir žiedeliai.

*Tyrė Jūratė Senvaitienė.

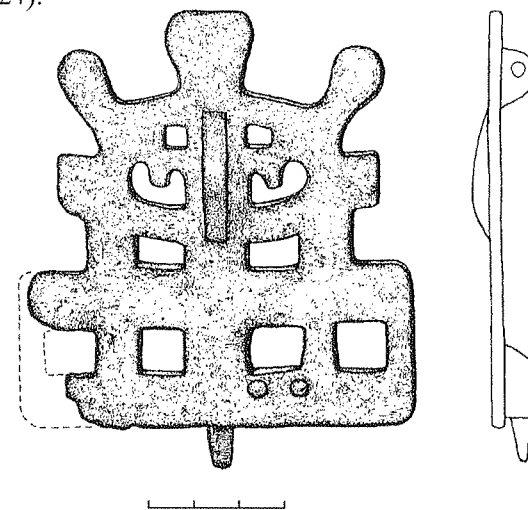

28 pav. Laiptelinė segė iš Užpelkių kapinyno, k. 39 (Virgilijaus Truklicko piešinys)

6 lentelė. Lankinių segių lieta užkaba, lankinių zoomorfinių ir lankinių aguoninių segių konstrukciniai elementai

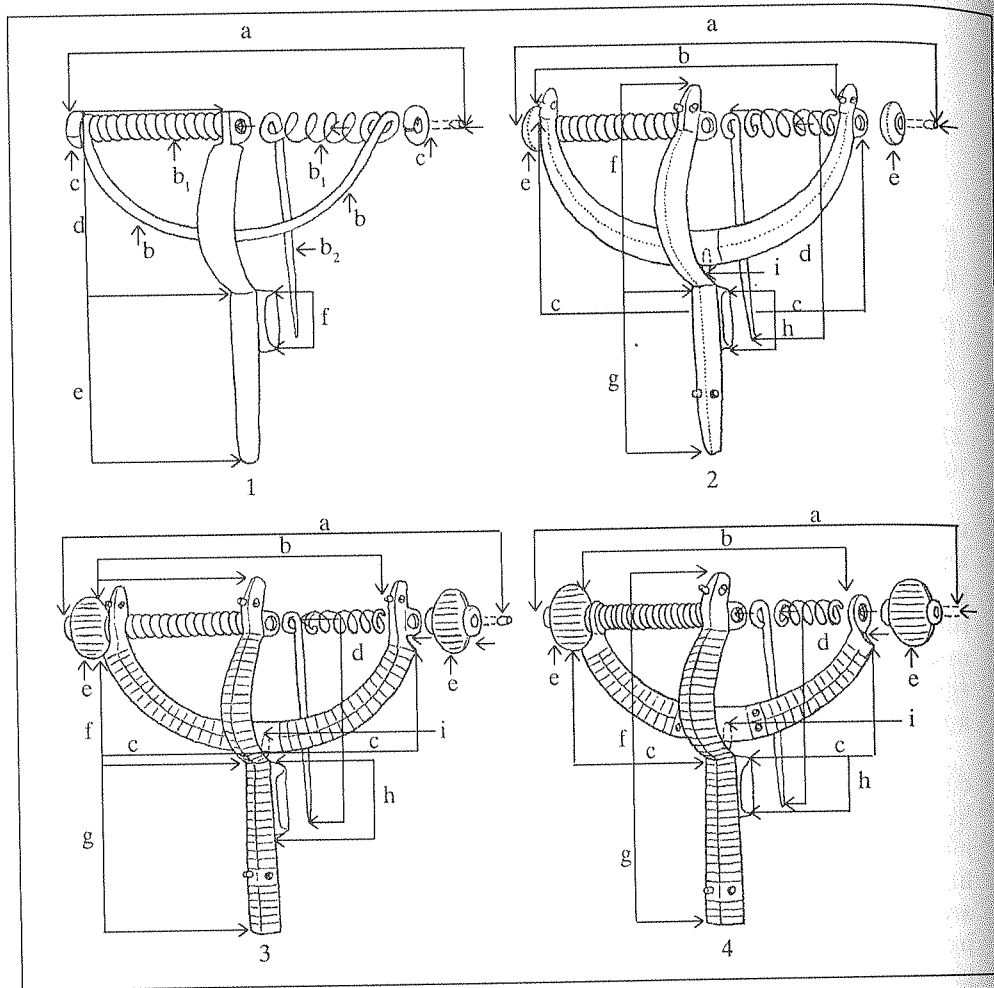

1. Lankinės segės lieta užkaba

- a – geležinė įvijos ašis
- b – lankelis
- b₁ – įvija
- b₂ – užsegimo adata
- c – buoželės
- d – liemenėlis
- e – kojelė
- f – užsegimo užkaba

2–4. Lankinės zoomorfinės ir lankinės aguoninės segės

- a – geležinė įvijos ašis
- b – įvija
- c – lankelis
- d – užsegimo adata
- e – buoželės
- f – liemenėlis
- g – kojelė
- h – užsegimo užkaba
- i – lankelio tvirtinimas

Kartais tarp įvijos, žiedelių bei kugelių įkomponuota balto metalo ploštelė (Palanga, k. 35). Ji buvo kalstyta sietelio motyvu (lent. 3: 7 a, 5: 5 d; pav. 26: 1). Segių ploštelė, esanti ant įvijos, kartais primena barokinę voliutą. Ši ploštelė retkarčiais puošta smulkėmis mėlyno stiklo akutėmis, o ploštelė kalstyta rumbelio motyvu (pav. 26: 1). III tipo segių įvijos slepiamos po sudėtingos konfiguracijos lankeliu (pav. 25, 26: 1). Kaip minėta, įvija, kaip ir lankelis, laipsniškai tampa nebereikalingi. Segės pagal užsegimo pobūdį tampa ploštinėmis. Tik nedidelė III tipo segių dalis yra dengiama balto metalo ploštelėmis, kurios su laipteliais sujungiamos kniedėmis (pav. 25). Atskiromis ornamentuotomis ploštelėmis dengiamas visas šio tipo segių paviršius.

Didelė IV tipo segių dalis balto metalo ploštelėmis nedengiamos. Jų ornamentiką imituojantys spurgeliai ar kvadratėliai liejami kartu su sege, o paviršius padengiamas alavo sluoksniu (Lazdininkai, k. 69). Juos, kaip ir ploštelėse, riboja iškilūs rumbeliai. Šio tipo segių ornamentas tik imituoja iškilus spurgelius, apskritimus, dažniau panašius į kvadratėlius (pav. 26: 2–4). Įdomu yra tai, kad išlieka transformuotas rumbelio motyvas, kuris ne kalstomas ploštelėje, o liejamas kartu su sege. Segių įvijos ir stačiakampės įvijos ploštelės, lankeliai dekoruojami taškelių eilėmis, trikampaiais, apskritimais, „akutėmis“. Stačiakampės įvijos ploštelės taip pat puošiamos išlieta akute, buvusios mėlynos akutės imitacija (Genčai I, k. 5). Segių lankeliai puošiami įgilintomis linijomis, kvadratėliais (pav. 26: 2–4). Labai dažnai segių laipteliai dengti baltu metalu, dažniausiai – alavu (Bliujienė A., Petrauskienė J. 1989. P. 3; Jankauskas K. 1992. P. 160, pav. 16). Tarp IV–V tipo segių pasitaiko neornamentuotais laipteliais.

V tipo segės visiškai suploštėjusios, greičiau primena kinų hieroglifą nei lankinę laiptelinę segę (pav. 28). V tipo lankinės laiptelinės segės yra paskutinis baltų lankinių segių variantas, nė iš tolo nebeprimenantis savo grakščiujų pirmtakų (pav. 27; lent. 6: 1). V tipo segių, balto metalo ploštelėlių ornamentika nesiskiria. Ploštelės puoštos iškilųjų taškų ir rumbelių motyvais. Tarp šio tipo segių yra visai neornamentuotų (pav. 28) ar dengtų tik balto metalo danga.

Kaip tiesioginės kuršių ir gotlandiečių ryšių liudininkės Gotlande, Silte r. (SHM 17514) buvo rasta V tipo lankinė laiptelinė segė.

Pagal užsegimo pobūdį lankinės segės yra anksčiausios. Baltų gentys lankines seges pradėjo nešioti vėlyvuoku romėniškuoju laikotarpiu. Tuo metu segių lankelis, įvija ir užsegimo adata pagaminti iš vieno žalvarinės vielos gabalo (lent. 6: 1; pav. 27). VII a. pab. – IX a. baltų juvelyrų, tobulindami lankines seges, lankelį pradeda gaminti kaip savarankišką segės dalį (lent. 6: 2), o pradėdami gaminti lankines aguonines seges keičia lankelio, buoželių ir įvijos sujungimo būdą (lent. 6: 3–4). Tuo būdu keičiasi ir segių konstrukcija.

Lankinių laiptelinių segių raida rodytų, kad juvelyrams nebeliko nė mažiausios galimybės tobulinti jų formą ar dekorą. Per tūkstančio metų baltiškų lankinių segių istoriją lankinė segių forma ir puošyba buvo išsemtos iki galo.