

53. Taurės S pavidalo kakleliais

ga iki 20–23 cm skersmens. Tikslių formalių ribų beveik negalima nustatyti — čia svarbiau pati puodo forma. Dar didesni taurės pavidalo puodai, kaip jau kitos paskirties, priskiriami prie puodynų.

Pagal kaklelio formą Nidos taures galima suskirstyti į 3 grupes, kurių ryškiausi egzemplioriai aiškiai skiriasi vienas nuo kito, tačiau apskritai jas jungia daugybė pereinamųjų variantų. Profiliuotas taures bendrais bruožais skiriame į klasikinės S pavidalo kakliuku, statmenu ir piltuvėliniu kakliuku.

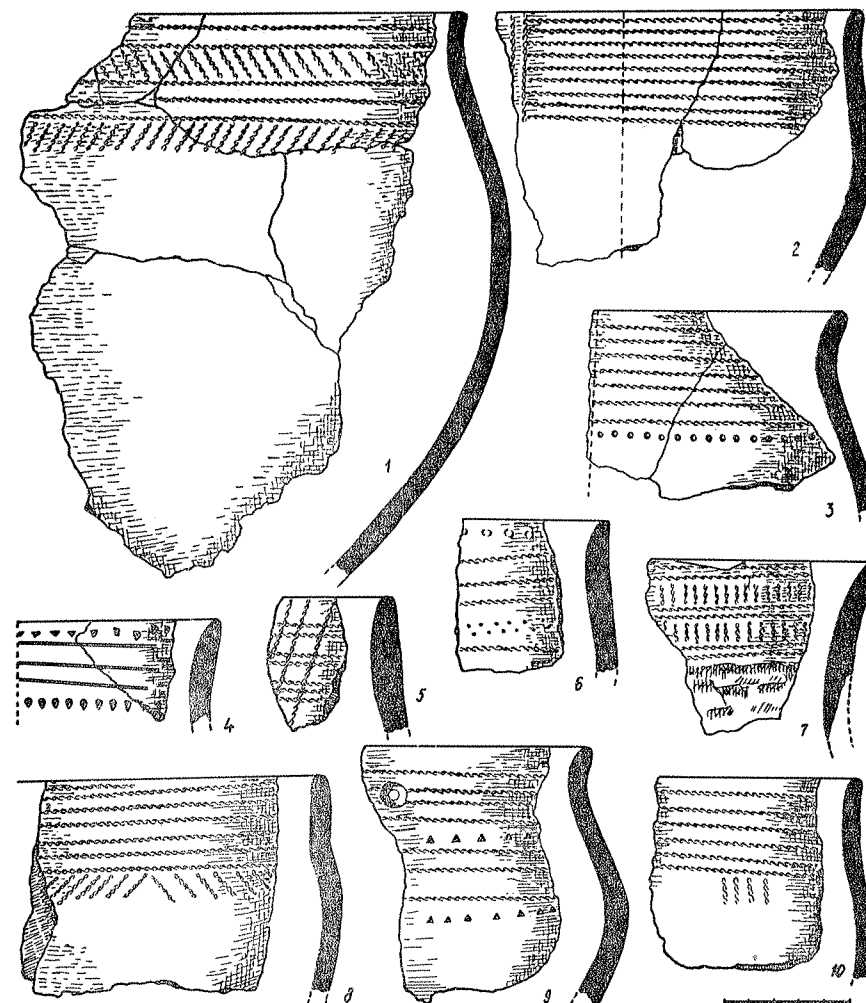

54. Didelės taurės S pavidalo kakleliais

Taurės S pavidalo kakliuku yra viena iš labiausiai paplitusių formų, todėl ir vadinama klasikine (pav. XI: 2). Tačiau jos nevienodos. Skirtumų atsiranda ne vien dėl lipdytojų gebėjimų, bet ir dėl tam tikrų raidos tendencijų, nors jų ribas tuo tarpu galima nustatyti tik vizualiai. Ryškiau skiriasi 3 taurių variantai: tai klasikinė S pavidalo kakliuku (pav. 51: 1), mažai profiliuota (pav. 51: 2) ir tulpės pavidalo (pav. 51: 3).

Daugiausia rasta pirmo varianto taurių. Jų kakleliai saikingai išriesti, sienelės gana ryškiai profiliuotos. Daug mažų taurių (pav. 52: 1, 2, 4, 6, 9, 11; 53: 6, 7), retkarčiais net 6 cm skersmens anga (pav. 52: 3), dažniausiai — vidutinių (pav. 52: 8; 53: 1–5, 9–11).

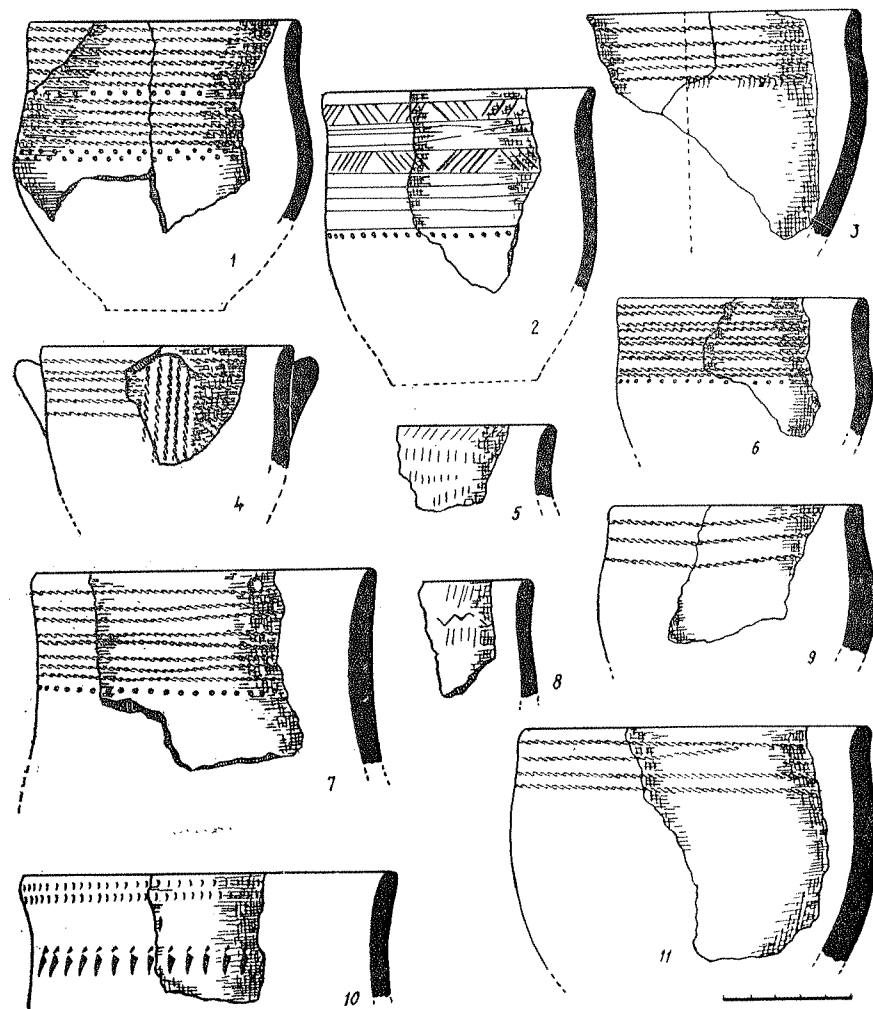

55. Taurės S pavidalo kakleliais

Paprastai jos dailaus darbo, lygiomis 0,5–0,7 cm storio sienelėmis, apvaliomis nepuoštomis angos briaunomis; rečiau didesnių taurių sienelės būna 1 cm storio. Šių taurelių ir puošyba klasikinė. Pagrindinis ornamentas yra skersiniai virvelių įspaudai aplink kaklelį; jų paprastai būna nuo 3 iki 9, labai retai pasitaiko daugiau tankiai įspausių virvelių. Tai vienintelis daugelio taurelių pagražinimas (pav. 52: 3, 7, 8; 54: 2; 55: 9, 11). Nemaža dalis ant petelių dar turi trumpus įvairių įspaudėlių — tų pačių virvelių atkarpų (pav. 52: 2), duobučių (pav. 52: 1, 5, 7, 9; 53: 1, 2; 54: 3) — kutus. Daug rečiau puošiama kiek sudėtingesniais virvelių bei įspaudėlių motyvais, ir tai tik ypač dailūs puodeliai (pav. 52: 4, 10, 11; 53: 3, 6, 8;

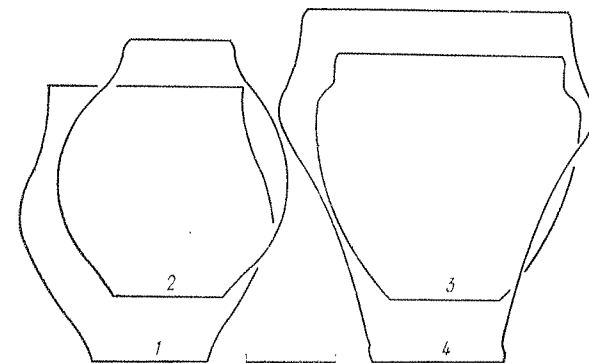

56. Stačiakaklių (I pavidalo) taurių siluetai

54: 9). Retai vietoj virvelių puošiama juostelėmis (pav. 52: 6; 53: 9, 11; 59: 11); tarp šimtų įprastų virvelių papuošimų juostelių pasitaikė vienetai, dar rečiau ant kaklelio įspaudžiama duobučių (pav. 53: 4) ar grūdėlių eilučių (pav. 53: 5; 59: 7).

Nuo klasikinės formos kiek nukrypsta neryškiai gaubtos taurelės (pav. 51: 2), nors vien iš kaklelio dažnai sunku nustatyti variantą. Vis dėlto skirti šiam variantui verčia bendra puodelio forma — kakleliui tiesėjant, kartu siaurėja dugniukas, ir taurelės kartais įgyja labai grakštų pavidalą (pav. 55: 1), panašų į piltuvėlio ar varpelio (pav. 51: 3; 55: 2, 6). Beveik tiesus kaklelis iš vidaus kartais pastorinamas (pav. 53: 7; 55: 7). Grakštumas, matyt, neatsitiktinis — tai jau tobulesnė forma, todėl kaip tik šios taurelės daugiau ir sudėtingiau puošiamos negu klasikinės (pirmo varianto), ornamentų kompozicijas dažnai sudaro keli motyvai, ir jos siekia net puodo pilvelį (pav. 54: 4–7, 10; 55: 1, 2, 8, 10; 59: 6), tačiau netrūksta ir paprastų virvelių įspaudų (pav. 55: 3, 6, 7, 9, 11). Ši puodelio forma ypatingesnė. Tai rodo raštų parinkimas, nors jie kartais labai negrabiai būna atlikti (pav. 53: 7; 55: 5, 8). Neryškiai gaubtos net visai mažytės (10 cm skersmens anga) taurelės kartais turi puošiamąsias ąseles-ragiukus (pav. 55: 4), bet šiaip ąsos nebūdingos.

Stačiakaklės taurelės (pav. 56) su klasikinėmis sieja dar daugelis bruožų, tačiau jos skiriasi tuo, kad stačiakaklių angos skersmuo visada mažesnis už pilvelio skersmenį. Galime skirti 4 jų variantus, tarp kurių yra įvairių pereinamųjų formų:

- 1) artimos klasikinei taurei S pavidalo kakliuku (pav. 56: 1);
- 2) panašios į amforas (pav. 56: 2);
- 3) aiškiai užkirstais peteliais (pav. 56: 3);
- 4) su briauna ant petelių (pav. 56: 4).

Pirmo varianto taurelės mažai profiliuotos, kaklelis dar dažnai šiek tiek išgaubtas, angos ir pilvelio skersmuo nedaug skiriasi. Dydžiu jos primena klasikines taures, tačiau įvairesnės. Dažniausiai

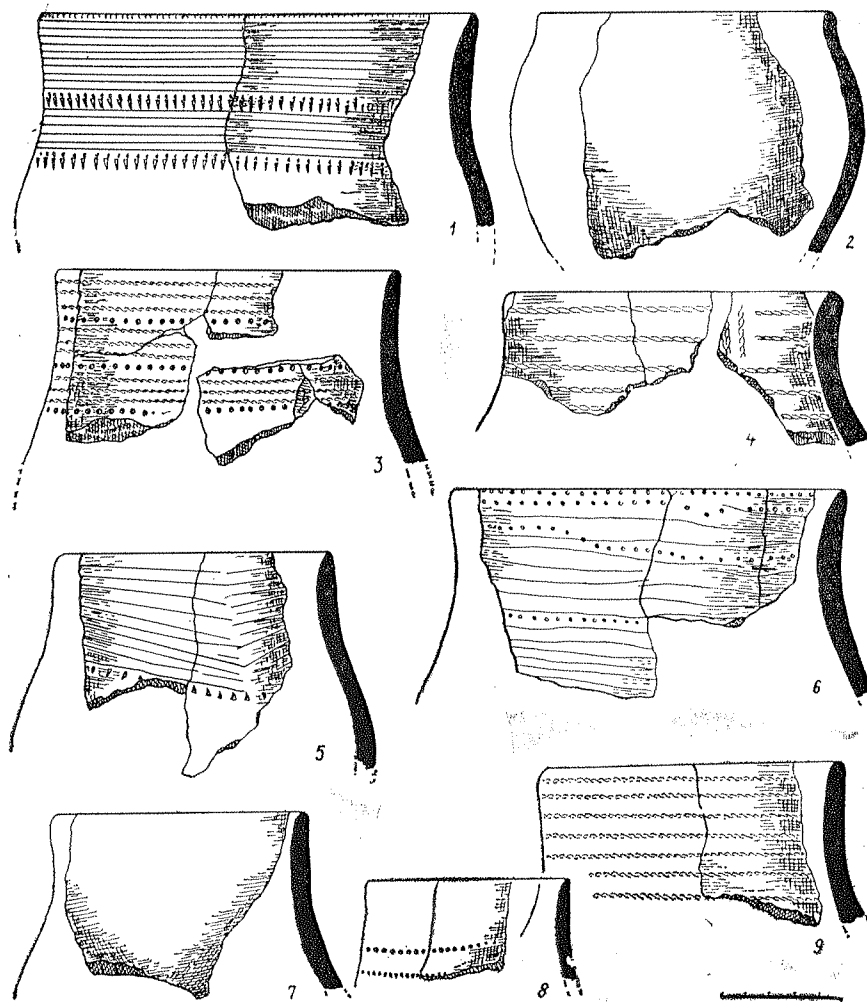

57. Stačiakaklės taurės

būna 10–14 cm skersmens anga, nors pasitaikė ir visai mažų — 8 cm (pav. 57: 8). Kاکleliai puošiami virvelių eilutėmis, kartais — su kutais (pav. 57: 4, 9; 59: 1, 16), zolinėmis virvelių arba juostelių bei įraižių kompozicijomis su įvairiais įspaudėliais (pav. 57: 1, 3, 6; 59: 2), retai — vien įspaudėliais (pav. 57: 8; 59: 14). Dažnai pasitaiko ir visai lygių (pav. 57: 2, 7; 59: 4). Kartais profilis labai neryškus (pav. 59: 13), tad sunku nustatyti variantų ribas. Ir tik sąlygiškai antram variantui skiriame tuos puodelius, kurių pilvelio skersmuo jau aiškiai didesnis už angą, nors amforomis jų negalima laikyti dėl ištęstų proporcijų (kurias, deja, irgi dažniausiai tenka atkurti tik iš briaunos pasvirimo kampo). Dabinami jie ne am-

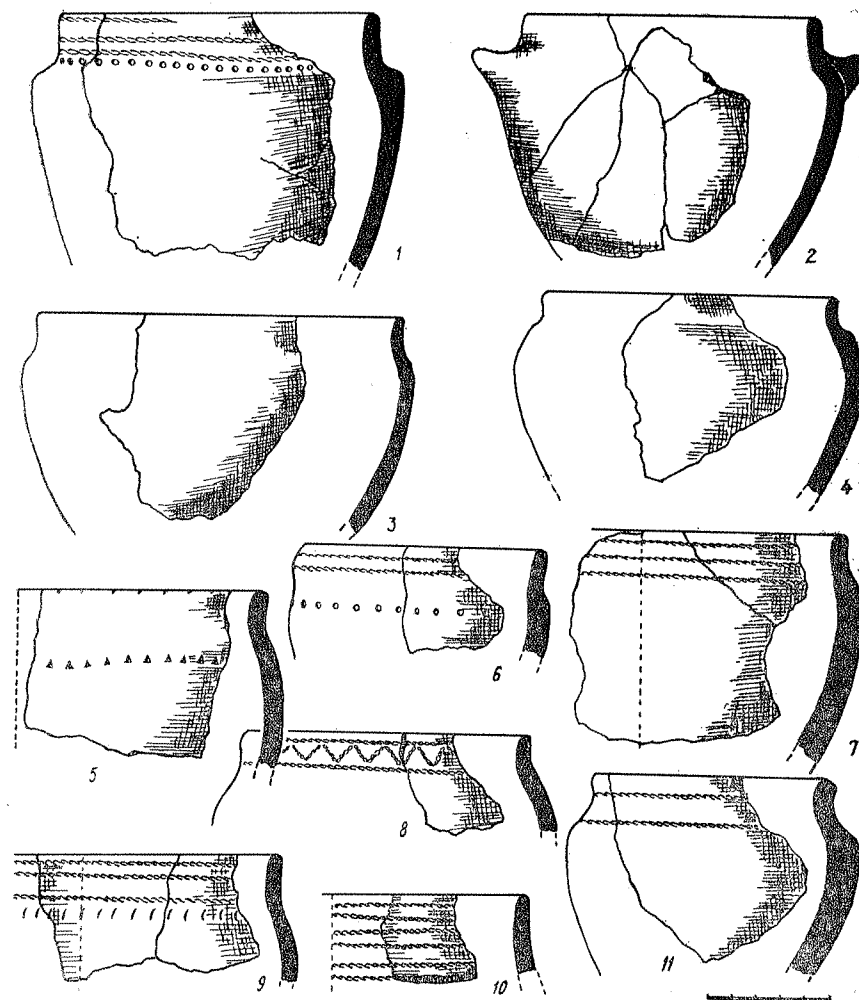

58. Stačiakaklės taurės

foroms, o taurėms būdingais raštais, kartais — net puošniai (pav. 47: 13, 14; 57: 5; 59: 9, 10, 12; 63: 2, 3).

Būdingiausias yra trečias variantas — taurelės trumpais stačiais kakleliais ir aiškiai užkirstais daugiau ar mažiau išsišovusiais peteliais (pav. 56: 3; 58: 11; 59: 2, 5). Jų anga paprastai plati, dugnelis gana ryškiai siaurėjantis. Taurelės dažniausiai nedidelės — 10–12 cm skersmens anga (pav. 58: 1, 2, 6, 8, 11), bet nemāža ir vidutinių (pav. 58: 3, 5, 7, 9, 10). Jos mažai puošiamos, neretai būna visai lygiu paviršiumi (pav. 58: 2–4), tik kartais turi mažas ašeles-ragelius. Kاکlelį dažniausiai juosia skersinės virvučių eilutės, peteliai paryškinti įspaudėliais (pav. 58: 1, 5, 6, 9; 59: 2).

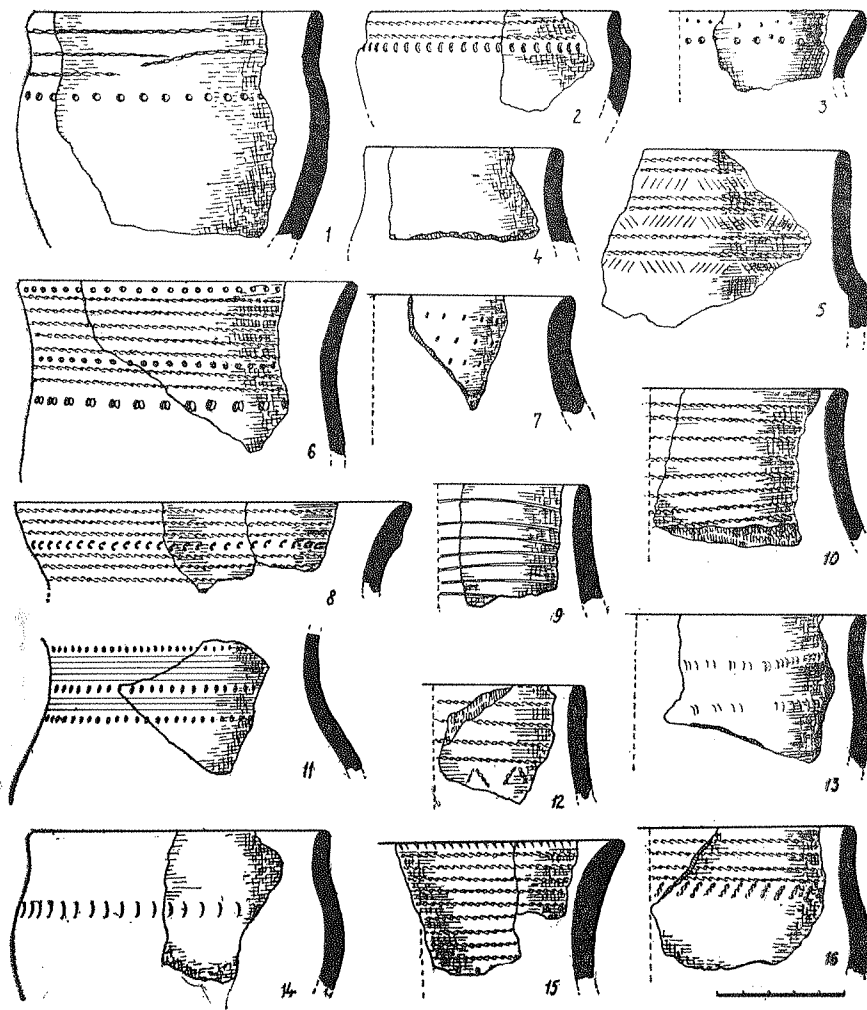

59. Įvairios taurės

Su ryškia briauna ant petelių — ketvirto varianto — rasta tik kelios taurės (pav. 56: 4). Jų kaklelis nuosekliai pereina į briauną, nėra staigaus petelių užkirtimo. Yra nemaža ir pereinamųjų tipų dar nelabai aiškia briauna. Ryškiausių pavyzdžių ji išsiskiria ne iš viršaus, o ypač iš apačios — nuo briaunos žemyn toks puodas staigiai siaurėja (pav. 63: 1—3). Šioms taurėms būdingas siauras (dažnai 6 cm skersmens) dugnelis su priedugniu (pav. 63: 5—7). Ornamentika norėta paryškinti petelių briauną.

Trečia grupė — taurės piltuvėliniu kaklu. Jos turi nemaža bendrų bruožų su taurėmis stačiu kakliuku: tai daugiau ar

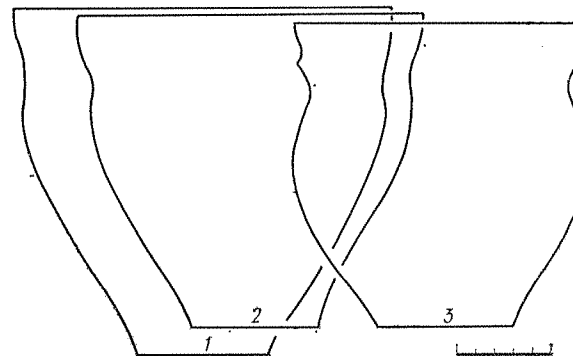

60. Taurių piltuvėliniais (V pavidalo) kakleliais siluetai

mažiau išryškinti peteliai, aiškiai siaurėjantis dugniukas, tačiau kaklas atloštas. Skiriami šie taurių variantai:

- 1) tiesiomis kaklelio sienelėmis (pav. 60: 1);
- 2) gaubtomis kaklelio sienelėmis (pav. 60: 2);
- 3) su apikakle (pav. 60: 3).

Pirmo varianto taurių kaklelis paprastai būna gana plonomis ir vienodo storio sienelėmis, neryškiais peteliais (pav. 61: 2, 5—8). Aiškios ribos tarp pirmo ir antro varianto nėra, nes ir pirmųjų kakleliai kartais šiek tiek išgaubę. Tačiau antram variantui būdinga tai, kad kaklelis ne tik kiek išgaubtas, bet dažniausiai ir iš vidaus pastorintas (pav. 59: 3, 15; 61: 1, 3, 4; 62: 5), būna net lyg ir su rumbu (pav. 59: 8). Šių variantų taurių pasitaiko mažų — 12 cm skersmens anga (pav. 61: 4), bet daugiausia didokų — 18—20 cm skersmens anga (pav. 61: 1, 3, 5—7). Jos paprastai išdailintos: padabintos virvelių bei perliukų juostelėmis su puošniais kutais (pav. 61: 1; 62: 1), įvairiomis zoninėmis kompozicijomis (pav. 61: 2—6), rečiau — įspaudėliais (pav. 61: 7, 8; 62: 4).

Labai retai aptinkama šio varianto su įgaubtu kraštu taurių. Žinoma tik kelių jų nuolaužos: išlikęs gausiai siaurusių juostyčių zonomis puoštas kaklelis (pav. 61: 4). Tokiai pat taurei turbūt priklausė ir detalė (pav. 77: 5), pagražinta virvelėmis šachmatine kompozicija. Rėtos ir taurės su apikaklėmis (pav. 60: 3). Iš vidaus jų sienelės išgaubtos kaip klasikinių S pavidalo taurių, o kaklelis turi išsikišusią briauną, dar paryškintą įspaudėlių juoste (pav. 62: 6; 63: 4).

Ąsos nebūdingos, retkarčiais tik kai kurios taurės, forma labiau primenančios puodynėles ar amforėles, puoštos raiškių pavidalo ąselėmis. Dugniukai dažniausiai be priedugnio (pav. 63: 3) arba statmenu priedugniu (pav. 63: 5, 7), kartais kiek išsikišusiu (pav. 63: 6), ypač mažųjų.

Visų tipų taurės plačiai paplitusios Pamarių kultūros gyvenvietėse [77, p. 17—20; 126, p. 169—170], skiriasi tik jų kiekio santykis.

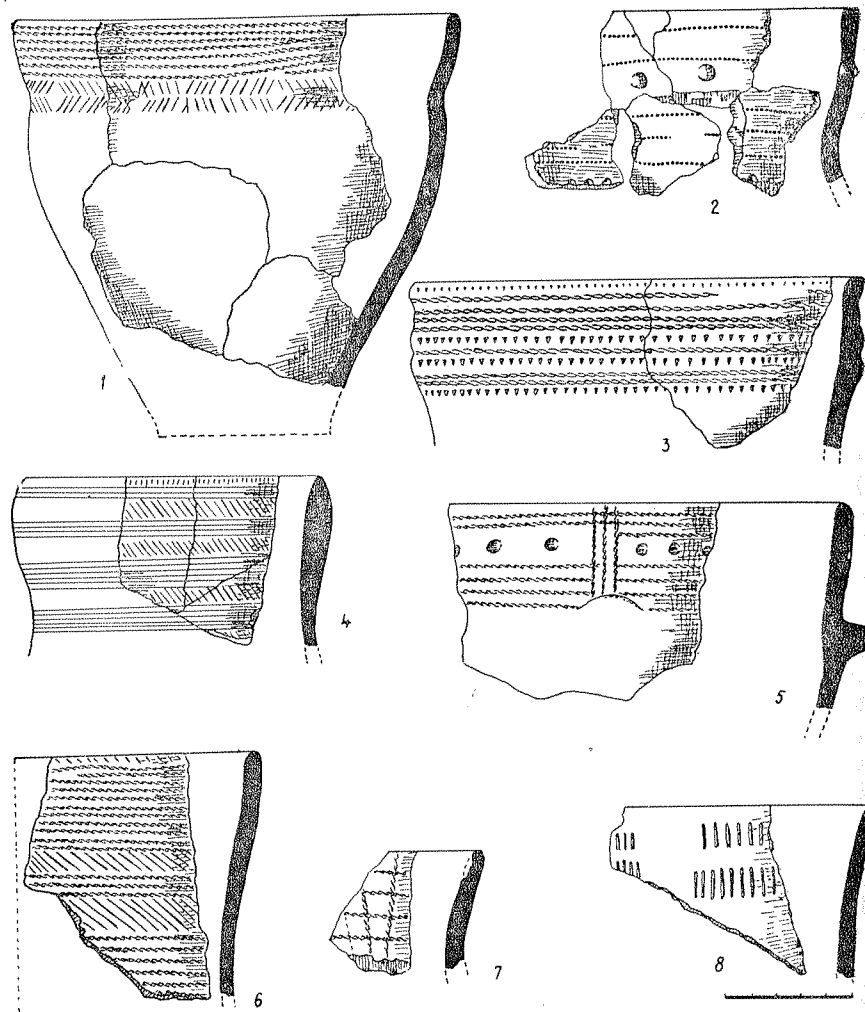

61. Taurės piltuvėliniais kakleliais

Gausu taurių S pavidalo kakleliu — klasikinio tipo. Tokios formos taurės yra vienos iš pagrindinių bendrojo virvelinės keramikos kultūros horizonto palikimo tipų [80, p. 65—67], todėl jų daugiau tose kultūrose, kurios anksčiau išsiskyrė iš bendrojo horizonto, pvz., Pamarių kultūroje. Toliau į šiaurę tokio pat tipo taurių aptinkama ir Latvijoje [150, p. 51, pav. 4, 5; 163, p. 94 ir kt., lent. XLII, XLIII]; Estijoje ir Suomijoje jų rėta, kaip ir Padneprės bei Fatjanovo kultūrose. Tai pasakytina ir apie taurių trumpu stačiu kakliuku paplitimą, nors jų kiekis įvairiais laikotarpiais ir skiriasi. Ankstyviausiose gyvenvietėse tokios taurės dar tik pradeda ryškėti [110, pav. 39: 8; 40: 3; 141, p. 4, lent. V: 3—5], kultūros subrendimo ir vė-

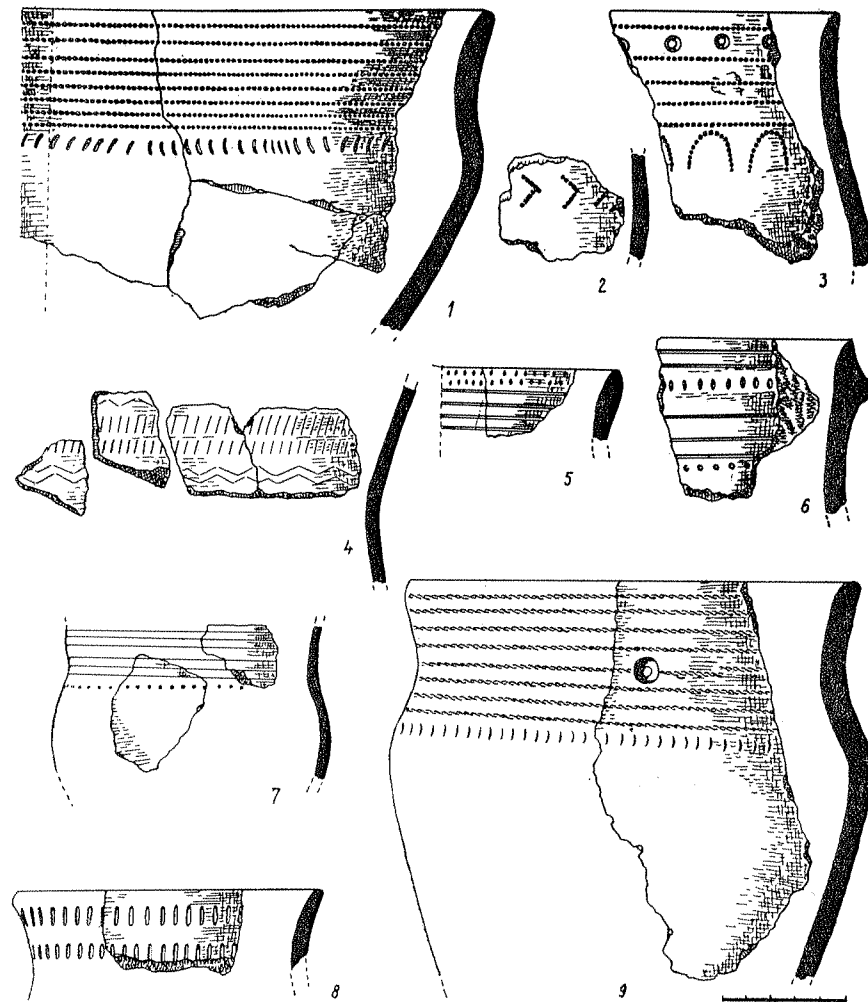

62. Taurės piltuvėliniais kakleliais

lyvuuju laikotarpiu aiškiai išsiskiria peteliai, kaip Nidoje, pvz., Suchačiuje, Tolkmicke, Sventy Kamenyje [77, pav. 30, 36, 39, 74, 76]. Briauna ant petelių įvairiose virvelinės keramikos kultūrose atsiranda vėlyvajame etape, kaip, pvz., ir atskirųjų kapų kultūroje Jutlandijoje [122, p. 55, pav. 3, tipas 7].

Taurės piltuvėliniais kakleliais ir įgaubta briauna šiaurinėje Pamarių kultūros paplitimo srityje (Lietuvoje ir Latvijoje) yra retos, o ankstyvųjų gyvenviečių labai neišraiškios. Nuo pat ankstyvojo laikotarpio jų daug daugiau pietinėse srityse. Antai Zuceve jų kakleliai net gana aukšti; šiaurinėje srityje tokių nėra [141, pav. 6—9, lent. V, VI]. Be abejo, tai ryškesnis atskirųjų kapų kultūros

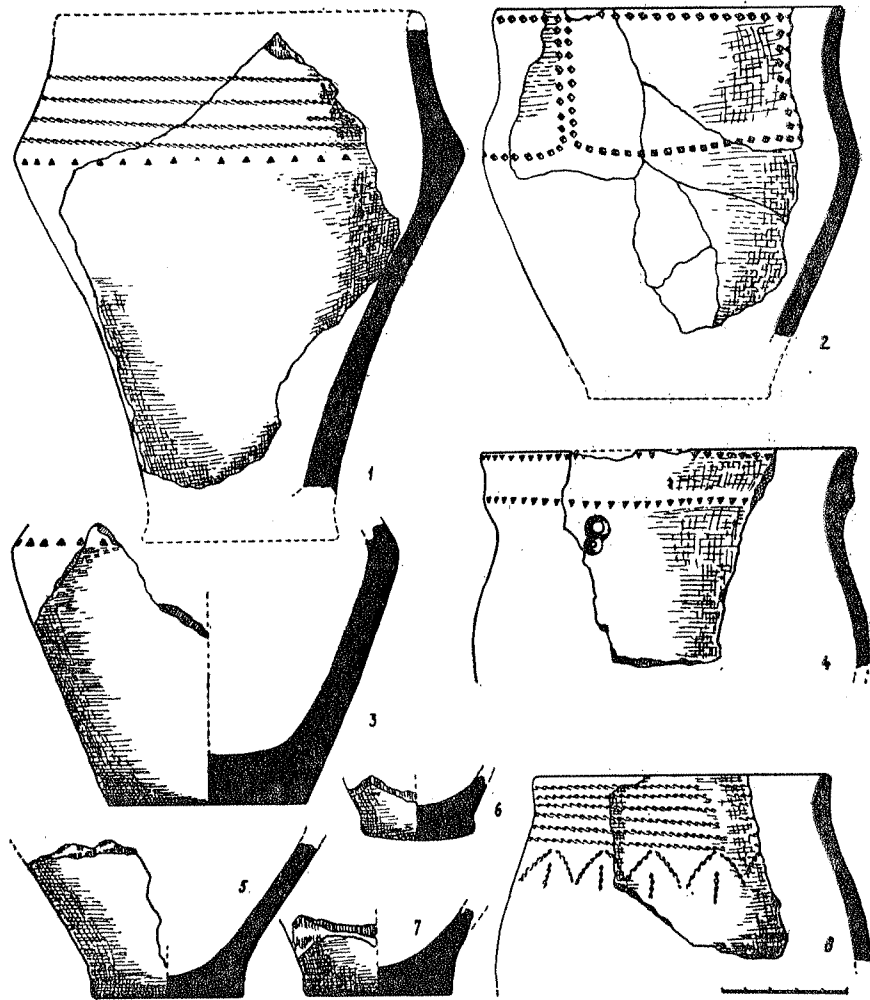

63. Taurės su briaunomis ant petelių (1–4), puodynėlė (8) ir dugniukai (5–7)

poveikis iš Vakarų [122, lent. 3, tipas 2]. Ta pati kultūra bus paveikusi ir tokią taurių įgaubtu kakleliu gausą Žucevo gyvenvietėje [141, pav. 4: 1–3; 5: 1, 11; 7: 3; 81, pav. 1: 1–5]. Lietuvą šios įtakos pasiekė labai menkai ir tik per tarpininkus.

## Puodynėlės

Tai irgi vienas iš gausiausių puodų tipų (pav. XI: 1; XII; XIII: 2, 3). Puodynėlės daug kuo artimos taurėms, tačiau skiriasi proporcijomis: puodynėlės yra statinaitės pavidalo, jų aukštis apytikriai toks pat kaip ir pilvelio skersmuo, dažnai net truputį mažesnis, retai — šiek tiek didesnis. Jos gana įvairaus dydžio. Tačiau mažų, 8–10 ir

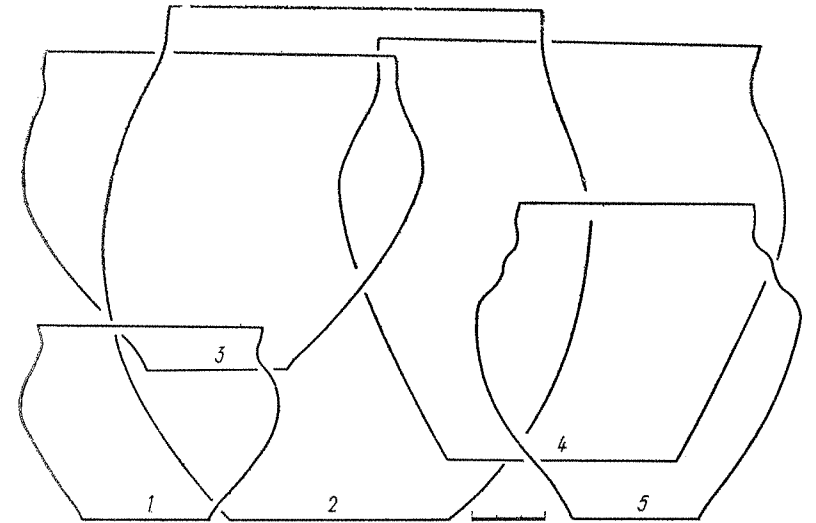

64. Puodynėlių su kakleliais siluetai

net iki 15 cm skersmens anga, pasitaiko rečiau. Daugiau būna vidutinių: 16–18 ir iki 20 cm anga. Didesnes jau vadinsime puodynėmis. Jeigu skirtųsi tik dydžiu, tai jas galima būtų jungti į vieną grupę, kaip daro kai kurie tyrinėtojai. Jos skiriasi ne tik dydžiu, bet ir forma, ornamentika: tik retkarčiais puodynės mėgdžioja puodynėles. Literatūroje puodynėlės dažnai neskiriamos nuo taurių [77, p. 15–20], kartais dalis jų laikoma taurėmis, kai kurios sudaro atskirą grupę [127, pav. 125 B, H].

Puodynėles skiriame į 2 grupes: išskirtais kakleliais ir be kaklės.

Puodynėlės išskirtais kakleliais (pav. 64) artimos taurėms, todėl apibūdindami galime gretinti su taurių kakleliais. Ryškiau skiriasi 2 jų variantai:

1) artimos taurėms S pavidalo kakleliais — ryškiai išriestu (pav. 64: 1) arba neryškiai išriestu kakleliu (pav. 64: 2);

2) panašios į taurės statmenu arba piltuvėlio pavidalo kakliuku — trumpu stačiu (pav. 64: 3), atloštu (pav. 64: 4) ir laiptuotu (pav. 64: 5) kakliuku. Visi šie variantai ryškiai nesiskiria.

Pirmo varianto puodynėlių kakleliai būna labai ryškiai išriesti (pav. 65: 2, 4, 5), o patys puodeliai dažniausiai žemi. Puodynėlės

mažiau išriestais kakleliais aukštesnės (pav. 66: 2, 3, 5, 6). Antro varianto puodynėlių kaklelis kartais pabrėžtas net statmenu ornamentu — įraižomis (pav. 65: 3, 6), o vienos puošnios puodynėlės piltuvėlinis kakliukas atskirtas įspaudėliais gražintu rumbu (pav. 66: 7). Puodynėlių būna nepuoštų arba labai menkai puoštų (pav.

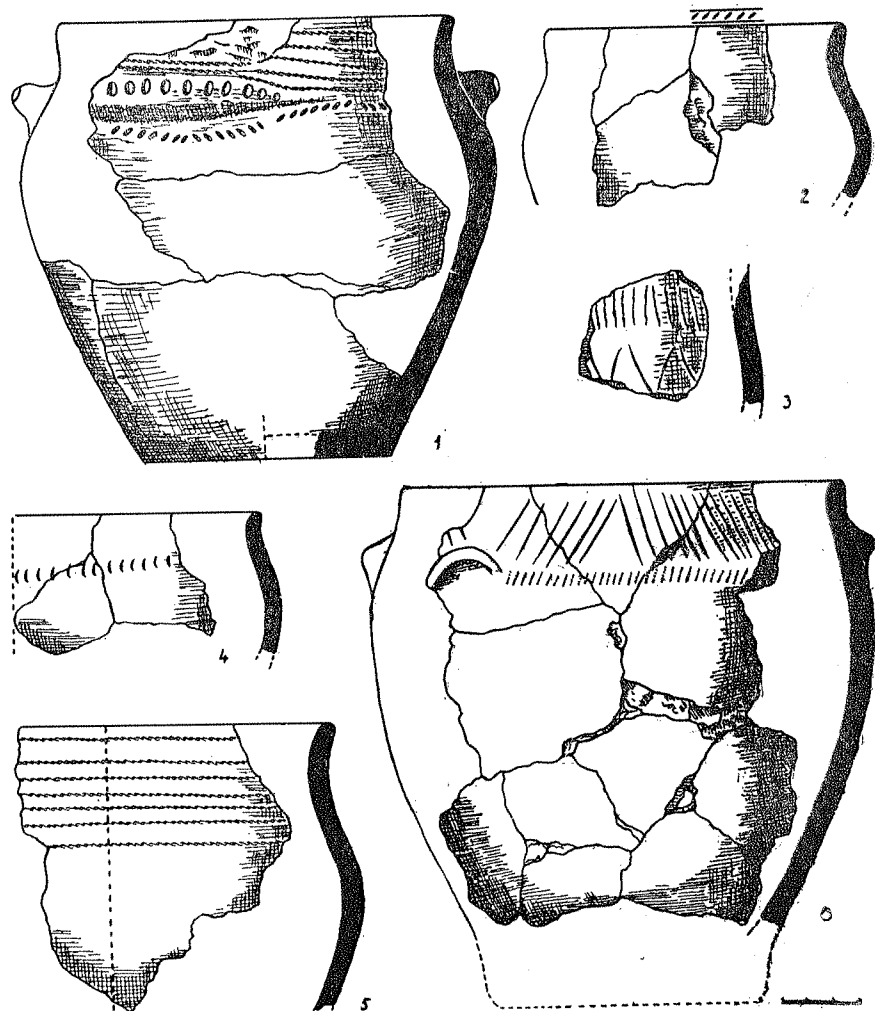

65. Puodynės

65: 2, 4), ypač mažųjų. Vidutinio dydžio puodynės dažnai gražintos paprastomis virvelių eilutėmis, kartais su įspaudėlių kutais (pav. 65: 1, 5; 66: 1—5; 67: 3, 4), kai kada kutai būna puošnesni (pav. 66: 6; 67: 8). Dažnai šio varianto puodynės turi skersai pradurtas

paprastas arba papuoštas (pav. 66: 6; 67: 8), pailgas plačias (pav. 65: 1), viengubo (pav. 66: 3) ar dvigubo ragelio (pav. XIII: 3) pavidalo ašas, pasagines užkabas (pav. 65: 6).

Puošnios tik laiptuoto profilio puodynės (pav. 64: 5; 67: 1, 2; 68). Jų rumbai ne užlipdyti ant viršaus, kaip rumbuotųjų puodynų,

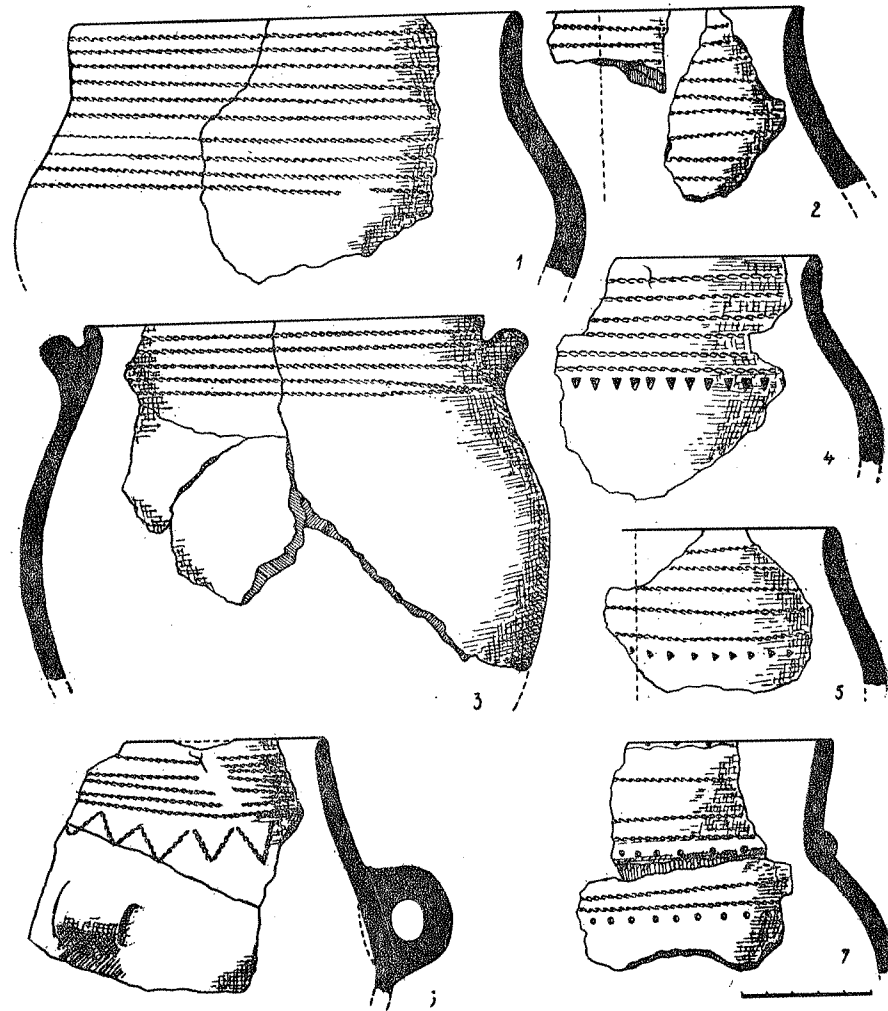

66. Puodynės

bet išspausti iš to paties molio. Kartais būna vien įspaustos virvelių eilutės, kurios kartu su neryškiu rumbeliu sudaro išvaizdų pa-  
grąžinimą (pav. 67: 2). Bet labai dažnai, ypač mažosios puodynės, puoštos dar ir sudėtingais kutais ant kaklelio, o rumbeliai — su įkar-

tomis. Puodynėlė su tokiu rumbu gerokai primena taurę su apikakle (pav. 70: 8).

Antrą grupę sudaro puodynėlės beveik visai ar ir visai be kaklelio. Ryškiau skiriasi jų variantai:

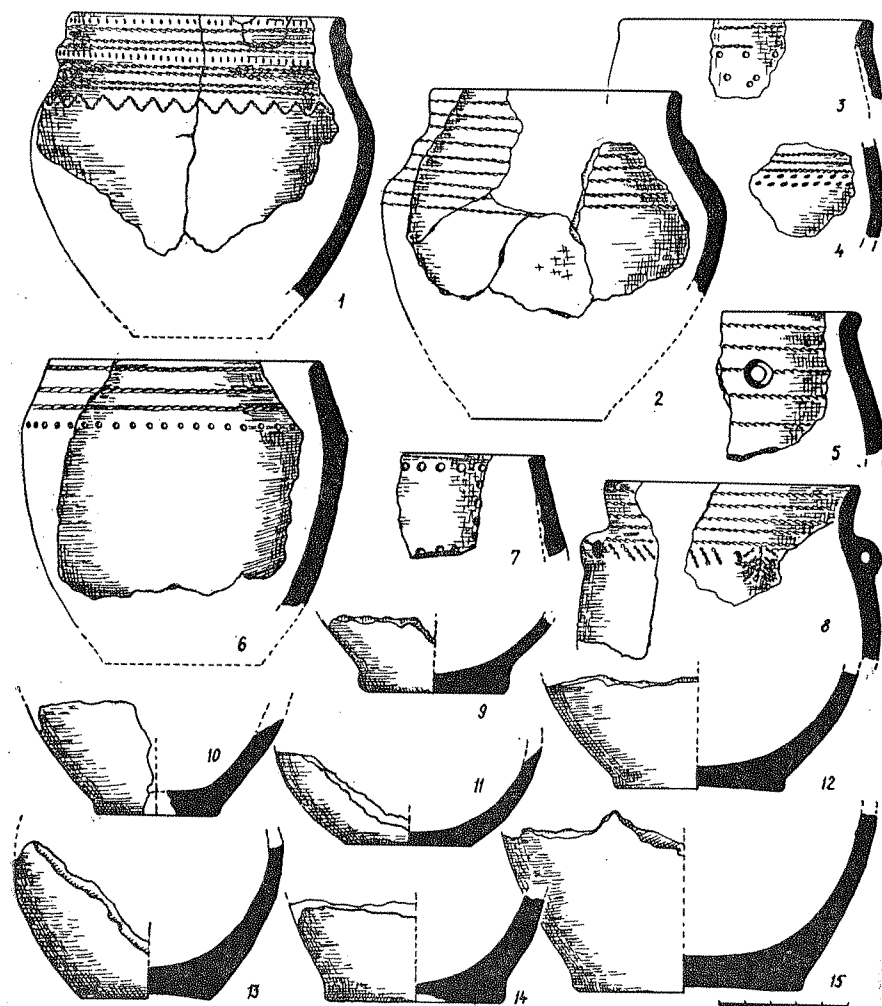

67. Puodynėlės (1—8) ir dugniukai (9—15)

1) nežymiai išskirtu kakliuku (pav. 69: 1, 2);

2) su siaura lūpa (pav. 69: 3, 4);

3) nupjauto rutulio formos (pav. 69: 5).

Pirmas variantas — tai pereinamoji forma tarp anksčiau minėtų puodynėlių laiptuotu kakleliu ir bekaklių; kartais jų ir linkis dar pabrėžtas įspaudėliais (pav. 67: 6), kai kurios su mažomis ašelė-

mis (pav. 70: 9). Būna ir nepuoštų — linkis atstoja pagražinimą (pav. 70: 7).

Antro varianto puodynėlių kraštelis kartais visai siaurai atverstas (pav. 67: 7; 70: 5); būna jų ir kiek storesne, net pagražinta

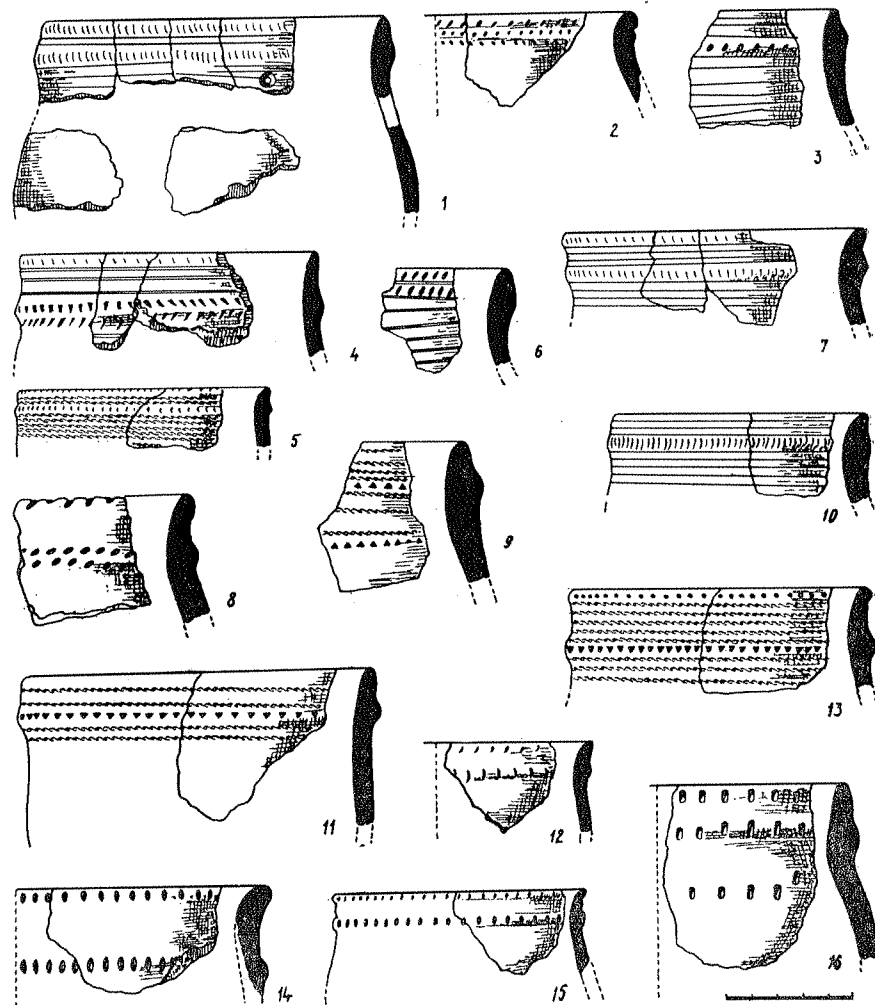

68. Puodynėlės

briauna (pav. 67: 4—6; 70: 1, 6). Dažniausiai puošta virvelėmis, retai — įspaudėliais (pav. 67: 7).

Trečias variantas — tai lyg nupjautos slyvos ar rutulio formos puodynėlės. Jos taip pat dažniausiai ornamentuotos paprastomis virvelių juostelėmis (pav. 70: 1, 4, 9), bet dažnai būna ir lygiu pa-



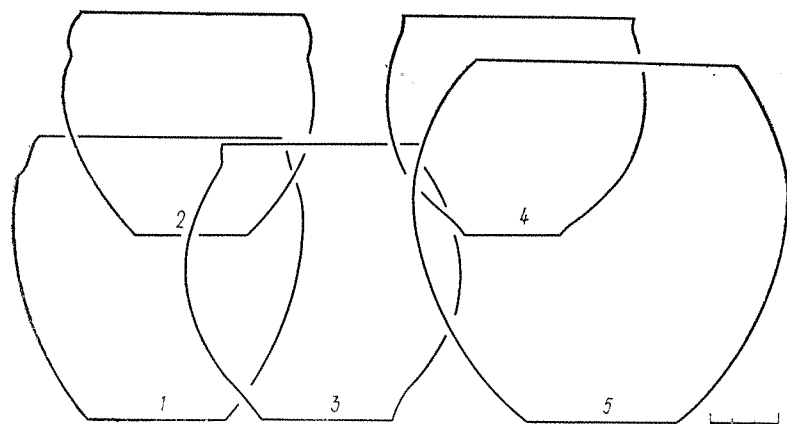

69. Bekaklių puodynėlių siluetai

viršiumi (pav. 70: 2, 5, 6). Viena buvo su pasaginėmis ąselėmis-uzkabomis (pav. 70: 3).

Puodynėlių dugniukai paprastai maži, dažniausiai ryškiai siaurėjantys 6–7 cm, rečiau 8 cm skersmens (pav. 71: 1–5, 7, 9–14, 17). Jei neišlikusi sienelės dalis, dažnai neįmanoma nustatyti, kur taurelės, o kur puodynėlės dugnelis. Aiškiai puodynėlėms priklausė tie dugneliai, nuo kurių į viršų sienelės staigiai platėja. Jų būna be priedugnio (pav. 67: 11, 13; 71: 2, 3, 5–7, 10), su žemu statmenu (pav. 67: 10, 12, 14, 15; 71: 1, 4, 9, 12–15, 17) ir net su ryškiau išsikišusiu priedugniu (pav. 67: 9; 71: 11, 16, 18). Dugnelių apačia kartais būna įgaubta (pav. 67: 12, 13, 15). Kelių, greičiausiai taip pat puodynėlių ir puodynų dugnelių briaunos buvo negrabiai puoštos mažais trikampaiais įspaudėliais (pav. 71: 2, 3, 6, 8).

Puodynėlės — Pamarių kultūrai būdingas indo tipas. Visų pirmos grupės puodynėlių, nors ir nedaug, aptinkama pačiuose ankstyviausiuose paminkluose. Jų ornamentika labai nesudėtinga — paprasčiausi virvelių motyvai, kaip, pvz., Šventosios 1A [110, pav. 40: 3, 7], Šarnelės [24, pav. 53, 54], Daktariškės [23, pav. 15: 1, 2; 16: 1; 17: 3] gyvenvietėse. Ir laiptuoto profilio puodynėlių atsiranda jau tokioje ankstyvoje gyvenvietėje, kaip Daktariškės [23, lent. 16: 2; 18: 4] arba Ruteniekų Latvijoje [150, p. 48, pav. 2]. Latvijoje jų išlieka ir vėliau [163, lent. XLII: 4]. Antro tipo puodynėlės būdingesnės vėlesniems paminklams. Daugiausia puodynėlių buvo aukščiausią Pamarių kultūros fazę pasiekusioje Suchačiaus gyvenvietėje [77, pav. 34, 35, 44, 71, 74] ir vėlyviausioje, kuriai priklauso Šventy Kamenio [77, pav. 33, 80], Pilkopos [77, pav. 64] bei kiti Kuršių nerijos paminklai [77, pav. 66].

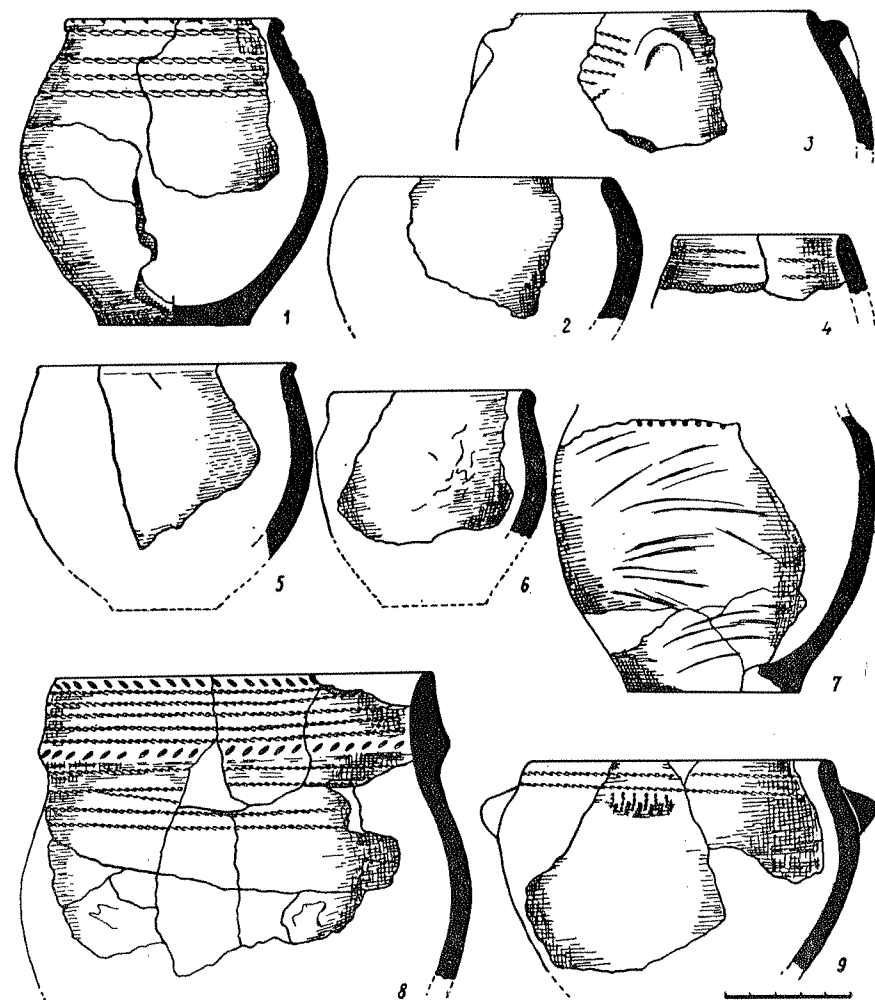

70. Puodynėlės

Ieškodami kilmės, prieiname bendrąjį virvelinės keramikos kultūros horizontą, nors Nidoje turime jau pažengusius puodynėlių tipus. Panašių formų yra piltuvėlinės keramikos ir rutulinių amforų kultūrose.

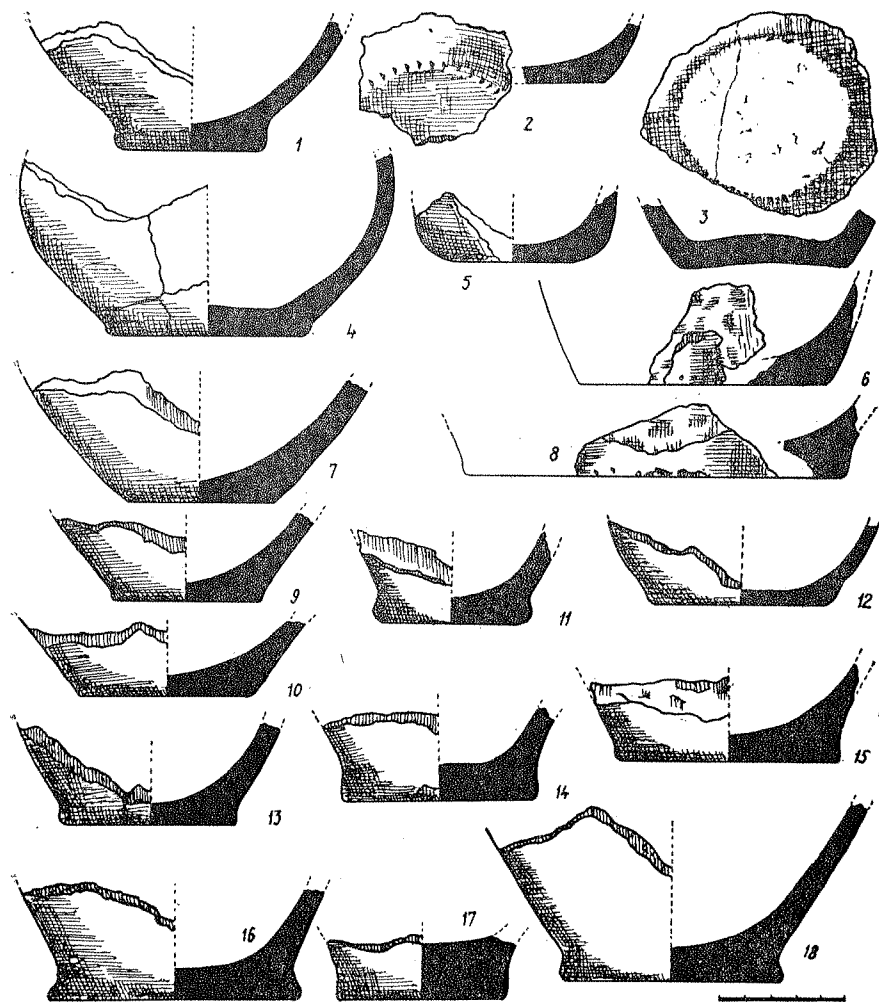

71. Puodynėlių dugneliai

### Plačiaangės puodynės

Tai didieji puodai (pav. XIII: 1; XIV), kurių anga daugiau kaip 20, iki 30–40, net 70 cm skersmens. Visi jie gana aukšti, susiaurintu tvirtu dugneliu ir paprastai mažai profiliuotu kakliuku. Tačiau jei skirtųsi vien dydžiu, būtų galima juos suplakti į vieną grupę ar su taurėmis, ar su puodynėlėmis. Praktiškai puodynėių ir forma, ir ornamentika kitokia. Literatūroje paprastai jos irgi skiriamos į atskirą grupę. L. Kiljanas [77, p. 22–25] skiria 3 jų grupes tuo pačiu principu, kuriuo ir mes naudojames, E. Šturmas [126, p. 172–

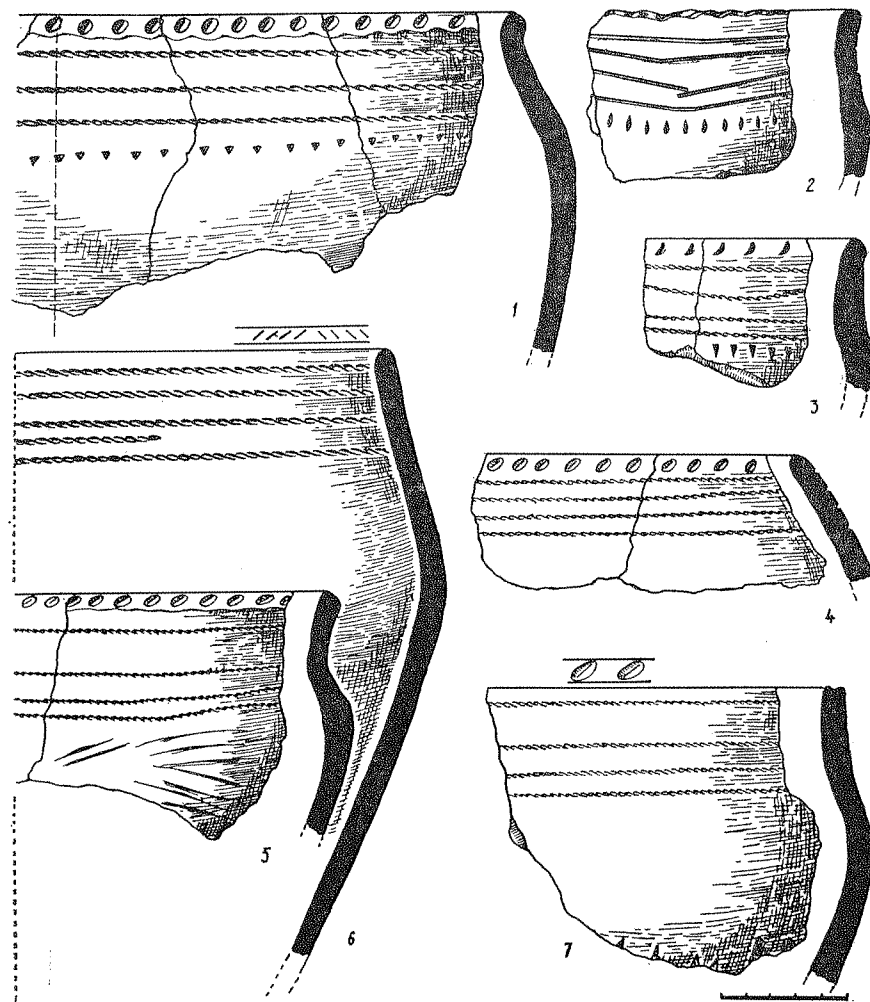

72. Plačiaangės puošnios puodynės

173] — į dvi, tačiau antrąją vėl dalija į dvi, ir gauname tą patį skirstymą. V. Teclafuvna (W. Tetzlaffówna) [127, pav. 125] iš dalies jas įjungia į taurių grupę, iš dalies į atskiras grupes. Apibūdindami šiuos puodus, tyrinėtojai daugiausia kalba apie ornamentiką. Tuo principu ir mes skirstome puodynės į 3 dideles grupes:

- 1) profiliuotas puošniąsias;
- 2) profiliuotas rumbuotąsias;
- 3) piltuvėlines puodynės.

Profiliuotos — pirmos grupės — puodynės kaklelio forma artimos ir taurėms, ir puodynėlėms. Tačiau jų proporcijos kitos: kak-

lelis ryškiai neišsiskiria, sudaro tik nedidelę puodo dalį. Nemaža jų yra tartum taurės S pavidalu profiliuotu kakliuku, nors išlinkimas ne toks ryškus (pav. 72: 3; 74: 1—4, 6, 7, 9—11, 15; 76: 11, 12; 79: 6; 80: 2, 6, 9). Kartais kaklelis susiaurėja iki siauros vos atriastos lūpos (pav. 72: 1; 76: 1; 79: 5). Dažnai jis būna visai statmenas

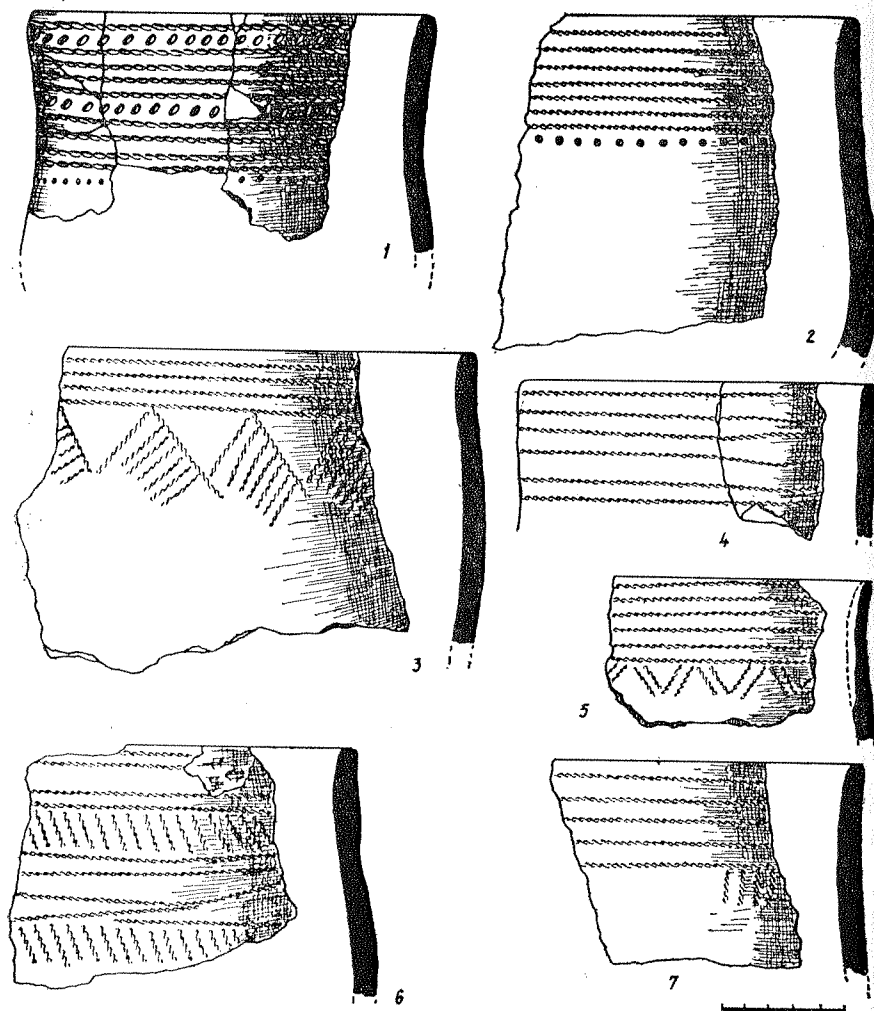

73. Plačiaangės puošnios puodynės ir taurės

(pav. 72: 7; 76: 3—9; 79: 1—4, 6—9; 80: 3—5, 7—12). Retai pasitaiko puodynų piltuvėliniu, bet ir tai dažniausiai labai neryškiu kaklu (pav. 72: 5; 76: 2). Taip pat rėta jų ir visai be kaklelio: puo-

das atrodo lyg nupjauto kūgio (pav. 72: 4) ar nupjauto rutulio formos (pav. 72: 6; 81: 6).

Šių puodynų kakleliai dažnai būna gausiai ir sudėtingai ornamentuoti. Neretai raštą sudaro paprastos storokos virvelių eilutės, kartais su kutais ant petelių (pav. 73: 2, 4, 7; 74: 1, 3, 7, 8; 79: 2, 4—6, 9). Tik profiliuotų puodynų kiek pastorintas kraštas iš viršaus

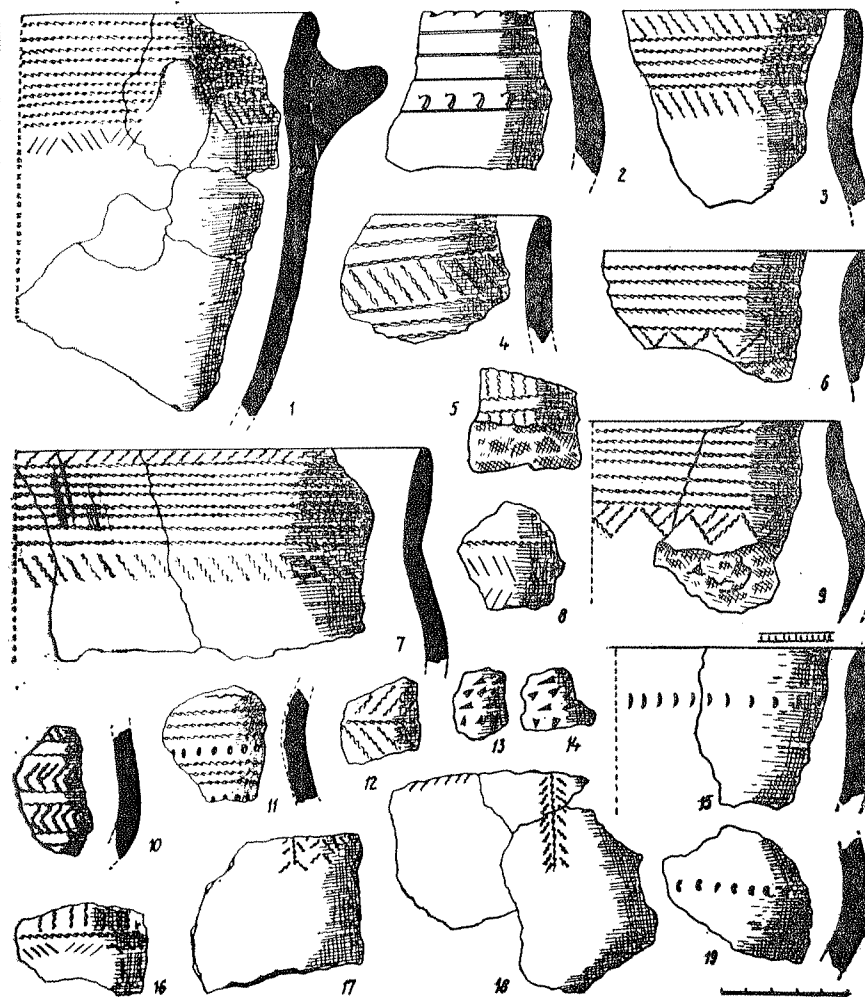

74. Plačiaangės puošnios puodynės

arba iš išorės būna puoštą pirštų galų su nagu įspaudėliais, kartais — įraižėlėmis ar kokiais spaudukais (pav. 72; 79: 1, 3, 4, 7, 8). Būdingi virvelių eilučių kutai iš kartais užbrūkšniuotų trikampių (pav. 73: 3, 5; 74: 6, 9; 75). Kai kada tokie trikampiai įspaudžiami

ir po pat briauna (pav. 76: 1—3, 8, 12). Taip pat beveik vien šiuos puodus puošdavo įvairiais įspaudais ar įraižomis ant kaklelio (pav. XIV: 1). Tai būna pluoštai statmenų virvelių, kartais perskirtų gulsčiomis, ant petelių dažniausiai irgi dar kokie

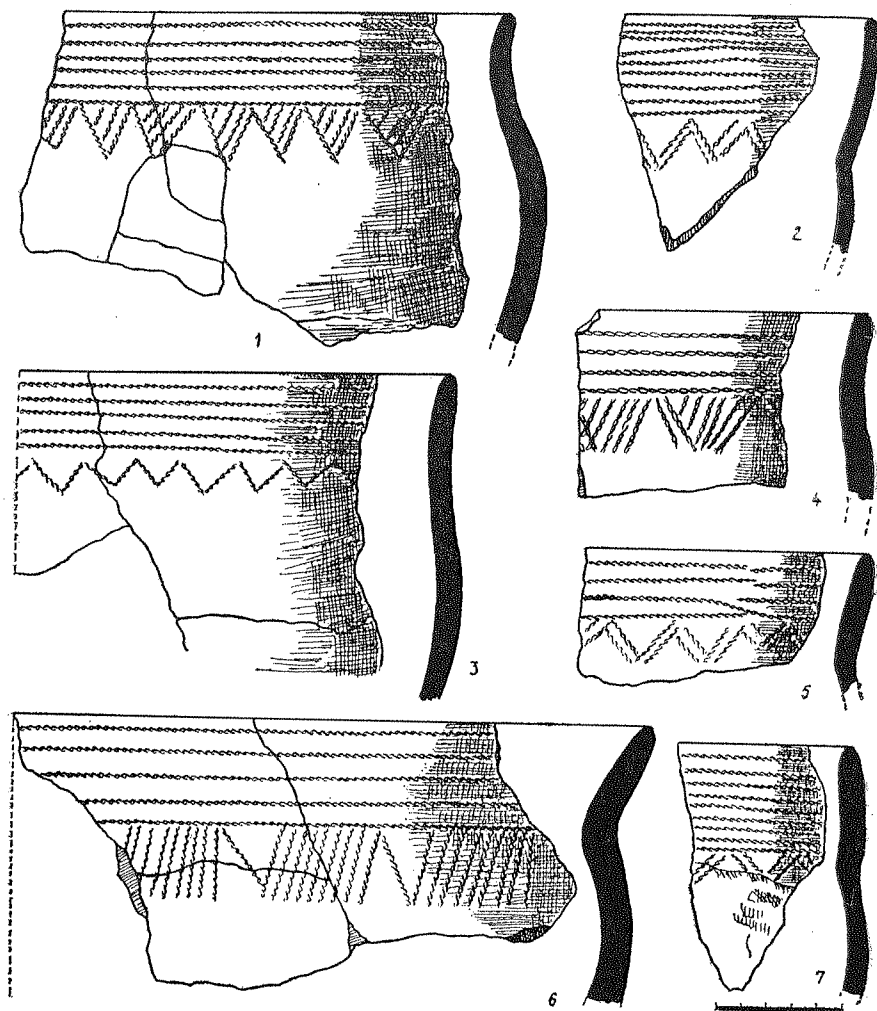

75. Plačiaangės puošnios puodynės

virvelių kutai (pav. 74: 16; 76: 4, 7, 10; 77: 1, 2, 4, 5). Ant mažųjų puodynėlių tokių raštų pasitaiko nedažnai (pav. 77:3). Kaklelij mėgta išryškinti ir statmenų įraižų motyvais (pav. 76: 5, 6, 9, 11; 82: 13), kurių mažose puodynėlėse itin rėta (pav. 65: 6). Zoninės virvelių bei įspaudėlių kompozicijos ant kaklelių būna plačios ir su-

dėtingos (pav. 73: 6; 74: 4, 5, 10—12). Kartais tokių pasitaiko ir mažesnių taurių (pav. 73: 1). Virvelės kai kada atstoja juostelės (pav. 74: 2) arba perlinės eilutės (pav. 78: 3). Puošnios puodynės dabintos lazdučių motyvais su virvelėmis arba be jų (pav. 78: 1, 2,

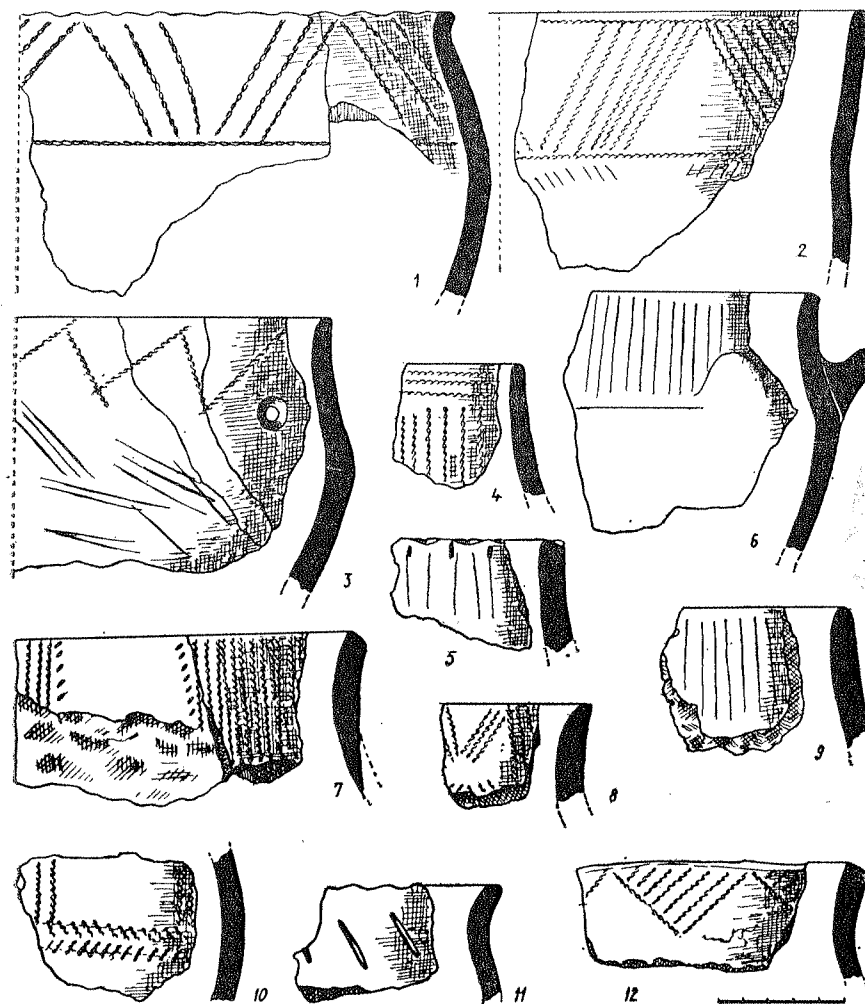

76. Plačiaangės puošnios puodynės

5, 7—10; 80: 9—11). Puodynių būna ir nedidelių (pav. 78: 6). Ant didžiųjų ir mažesnių puodų retkarčiais pasitaiko žuvų ašakų pavidalu išdėstytų įpjovėlių (pav. 78: 4). Puodynėms būdingi ir labai paprasti įspaudėlių motyvai. Primityvūs įspaudėliai reta ar tankesne eilute juosia kaklelij, kartais jais papuošta ir briauna (pav. 74:

13—15, 19; 80: 1—3, 5—7, 12). Dar paprastesni pirštų įspaudai ir braukos ant kaklelio (pav. 80: 4, 8; 81: 5, 9) arba įgnybimai, nagų įspaudėliai, kurie tik labai retai kombinuojami su virvelių eilutėmis (pav. 81: 1—4, 6—8).

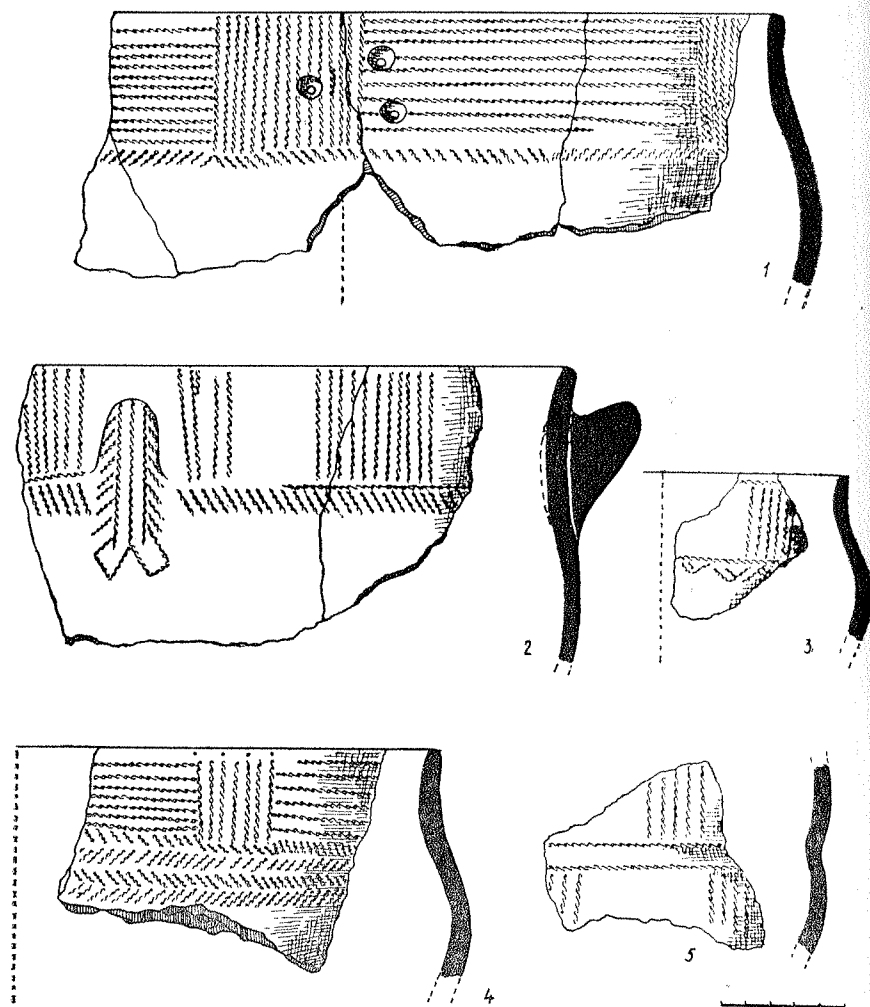

77. Plačiaangės puošnios puodynės ir puodynėlės

Profiliuotas puodynes dažnai puošdavo įvairiomis ašomis. Kartais tai būna paprasti maži gunkleliai (pav. 78: 2), bet dažniausiai ašos didesnės ir puošnesnės. Pasitaikė didelių išsikišusių su skersine skylute (pav. 66: 6), pasaginių (pav. 82: 7, 11), bet itin būdingi į viršų atsikišę liežuveliai. Jie būna dažnai lygūs, nors puo-

do kaklelis ir puošnus (pav. 74: 1; 76: 6; 78: 2; 82: 5), tačiau yra ir įmantriai puoštų virveliniais eglutės raštais, kurie eina net žemyn ant pilvelio (pav. 74: 17, 18; 77: 2). Savita didelė stora sagos pavidalo aša (pav. 82: 6) irgi priklausė šio tipo puodynei. Keletas

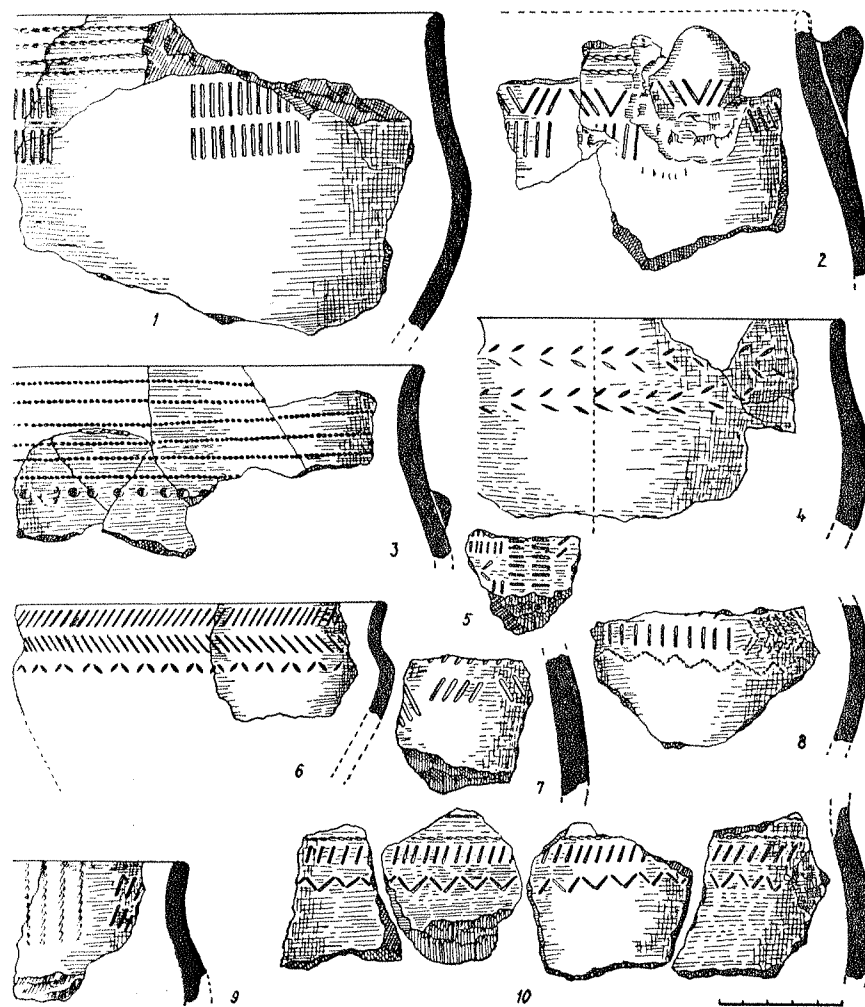

78. Plačiaangės puošnios puodynės ir puodynėlės, piltuvėlinė taurė (6)

puošnių puodų vietoj ašų ant kaklelio turėjo ovalias įdubas (pav. 82: 10, 13). Rėtos vėžlinės ašos, sudarytos tartum iš pačios sienelės; jos gal priklausė ir puodynėlėms (pav. 82: 8, 12). Savita trikampio pjūvio aša (pav. 82: 3). 2 ašos buvo iškilusios virš puodo briaunos: 1 ornamentuota, neaukšta (pav. 82: 4), kita kilpos pavidalo ir išsiki-

šusi virš briaunos (pav. 82: 9). Šie puodai, atrodo, turėję būti ne-  
būdingo gilaus dubens pavidalo.

Plačiaangės puodynės — taip pat vienas iš ryškių Pamarių kul-  
tūros puodų tipų [77, p. 22—24; 126, p. 172]. Jų randama jau  
ankstyvose gyvenvietėse, pvz., Šventosios 1A [110, pav. 38: 1; 40:

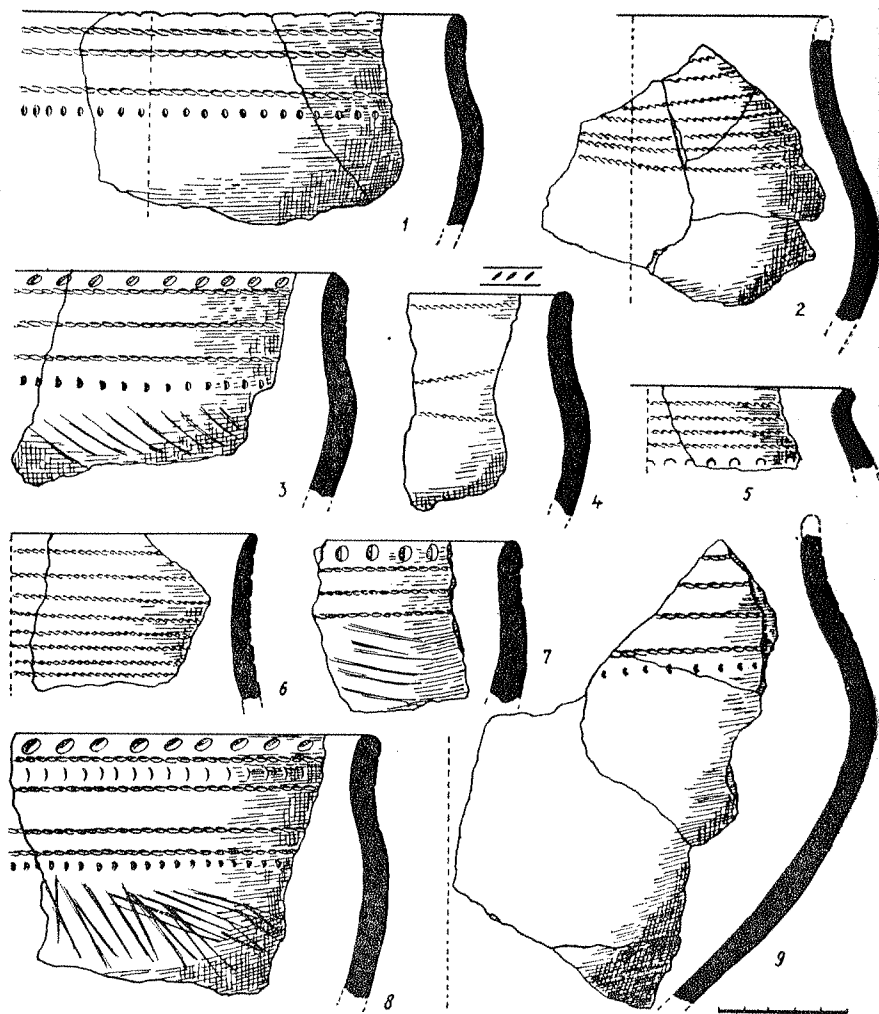

79. Plačiaangės puodynės ir puodynėlės

7; 48: 3, 5), Daktariškės [23, lent. 17], Žucevo [141, p. 4, lent. V: 2,  
IX: 22, 28]. Ankstyvosios būna ryškiau profiliuotos, tačiau daug  
paprastiau ornamentuotos — puoštos keliomis virvelių eilutėmis ant  
kaklelio. Sudėtingi ornamentai, kaip Nidoje, būdingi tik aukščiausiai

Pamarių kultūros fazei, kuri gerai matyti iš Suchačiaus radinių [77,  
pav. 105—126, 128, 132, 133, 135, 137, 140—143].

Puošnių ašų aptinkama irgi tik aukščiausios Pamarių kultūros  
fazės paminkluose. Šventosios 1A gyvenvietėje jas atstojo maži  
gunkliukai arba rageliai [110, pav. 46: 2; 48: 2, 5; 53: 2]. Dakta-

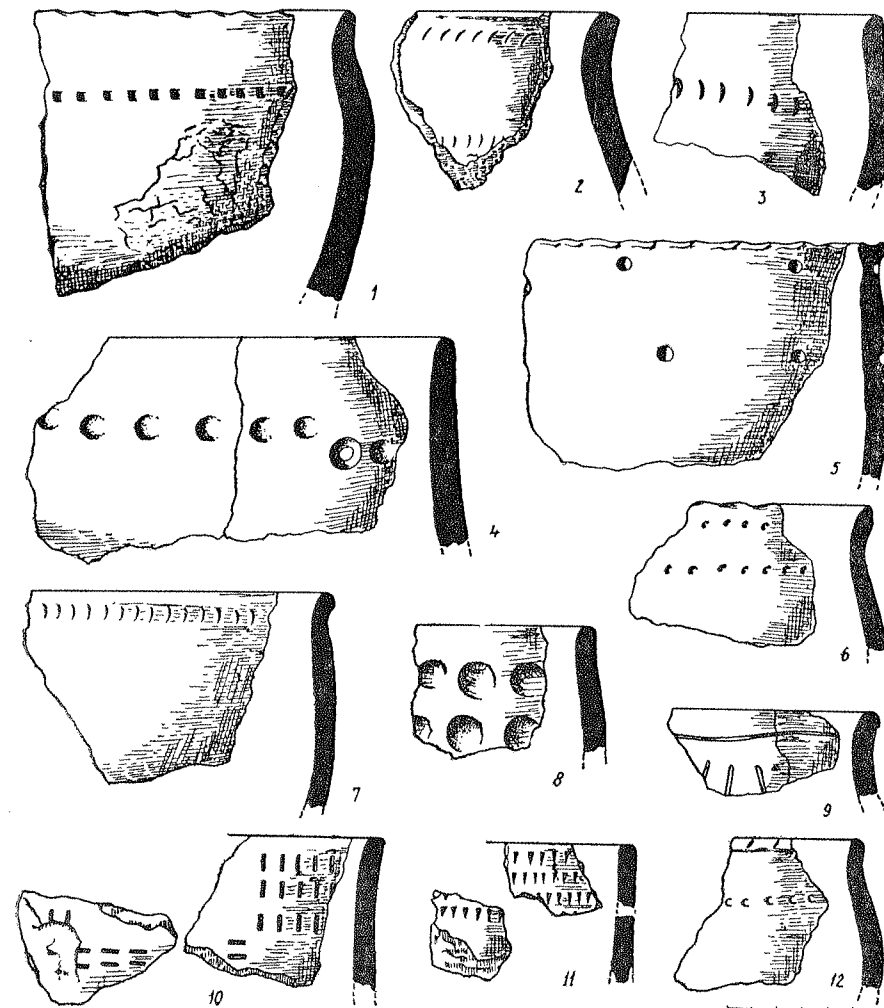

80. Plačiaangės puodynės

riškėje taip pat išlikusi tik lygi pradurta ašelė [23, lent. 20: 1],  
Žuceve — lygios lipdytos pasaginės užkabėlės [141, p. 4]. Ši puo-  
šyba labiausiai suklestėjo kaip tik Nidos gyvenvietėje. Net Sucha-  
čiaus ašos paprastesnės: ten rasta pasaginių [77, pav. 122, 123],

išsikišusių su skersai perdurta skylute [77, pav. 44, 129]. Nesudėtingos ir Tolkmico ąsos, nors ten aptikta ir aukštai virš krašto iškilusi kilpinė, taip pat neaiškaus tipo puodo ąsa [77, pav. 210–212]. Dar vėlesnėje Sventy Kamenio gyvenvietėje vėl lieka tik

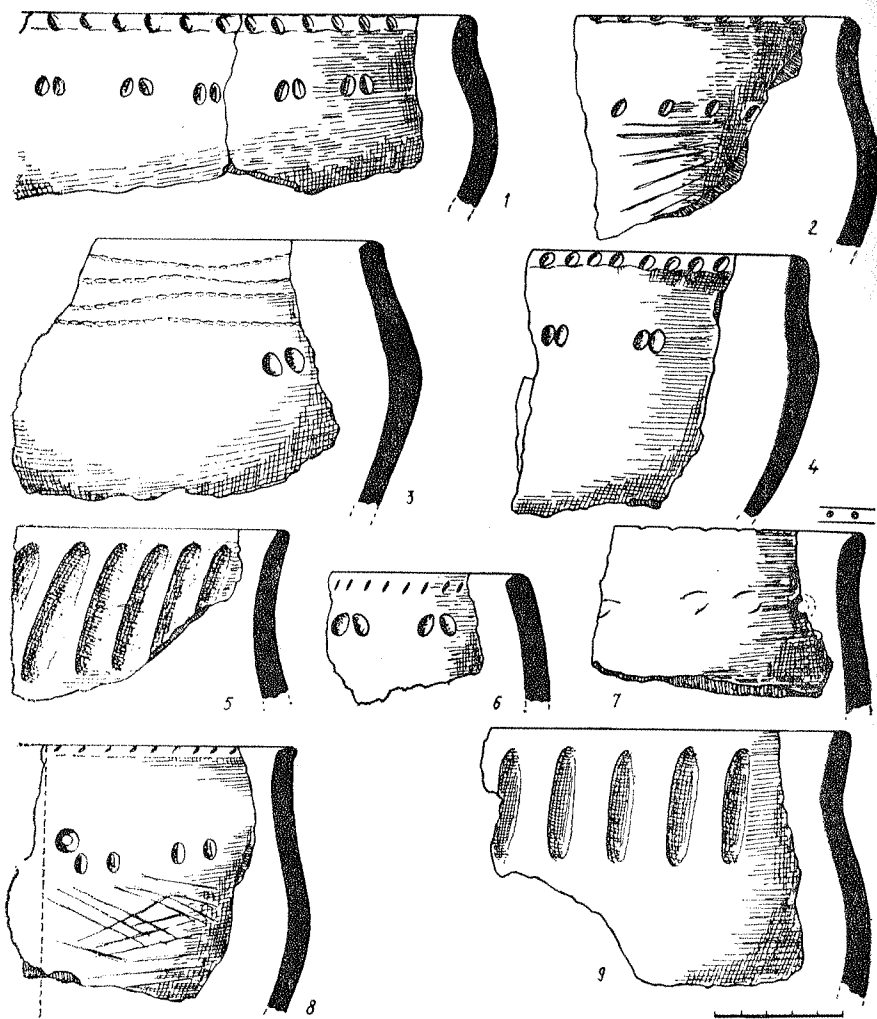

81. Placiaangės puodynės, puoštos įgnybimais

gunkleliai arba paprastos skersai perdurtos ąselės [33, p. 131, pav. 7, 8].

Šias puodines reikėtų laikyti vietinės Pamarių kultūros raidos išdava. Kiek panašių yra ir rutulinių amforų kultūroje [137, pav. 156: 13; 159: 1, 8; 161: 1], tačiau jos labai skiriasi ir apdaila, ir

ornamentika. Beje, pati forma yra gana paprasta ir galėjo kartotis įvairiose kultūrose. Skirtinga jų puošyba.

Rumbotosios — antros grupės — puodynės sudaro taip pat didelę Nidos keramikos dalį. Nuo pirmosios skiriasi ne tik puošyba,

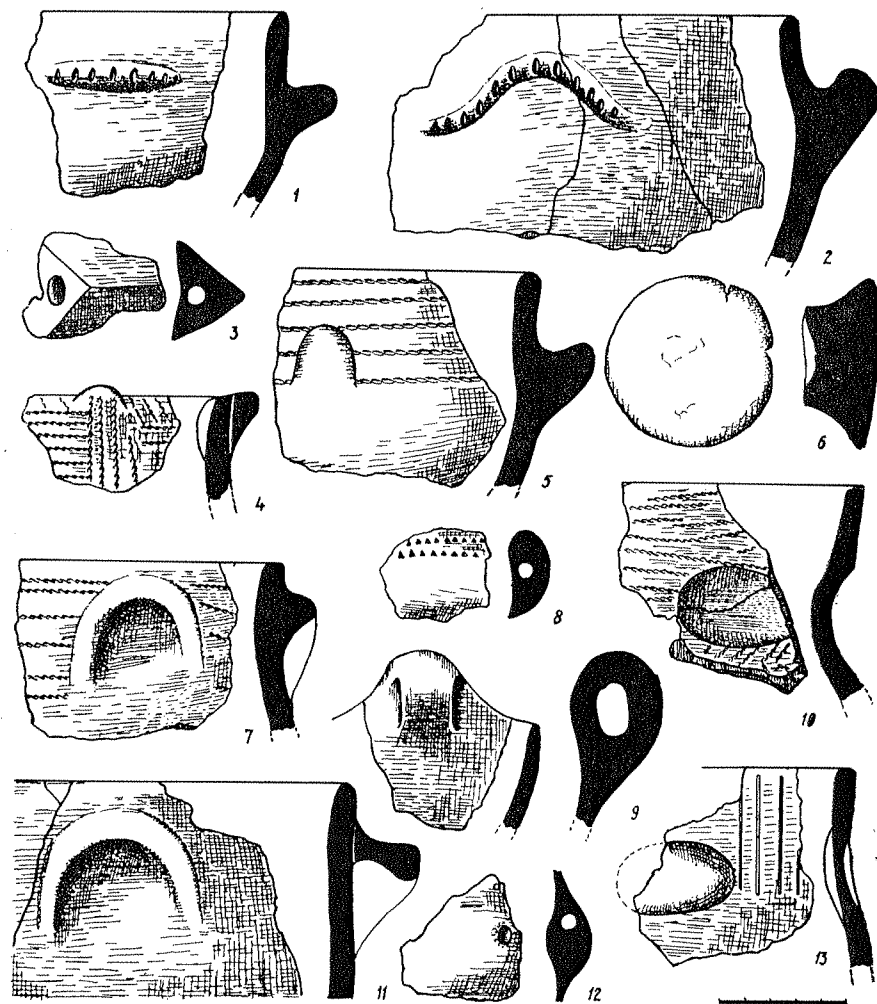

82. Įvairios ąsos

bet ir kai kuriomis formomis: puodynės S pavidalo kakleliu paprastai yra daugiau profiliuotos, labiau išpūstais pilveliais (pav. 83: 1–5, 7–11; 84: 2, 5, 11, 12; 85: 1–8, 10, 11). Rumbais paprastai puošdavo tikrai didžiąsias puodines, labai retai taip dabino mažąsias (pav. 84: 4). Petelių linkyje kartais matyti ir ryškesnė briauna (pav. 84: 7; 85: 9, 12). Šiems puodams būdingas ir tiesus ar beveik

tiesus kaklelio profilis, kartais net kiek įgaubta briauna, kurį paviršiuje tik profiliuoja užlipdyti rumbai (pav. 83: 6; 84: 1, 3, 6, 8—10; 85: 13).

Svarbiausias puošybos elementas — įvairūs dažniausiai ant viršaus palyginti neišradingai išdėstyti rumbai. Paprastai vienas būna

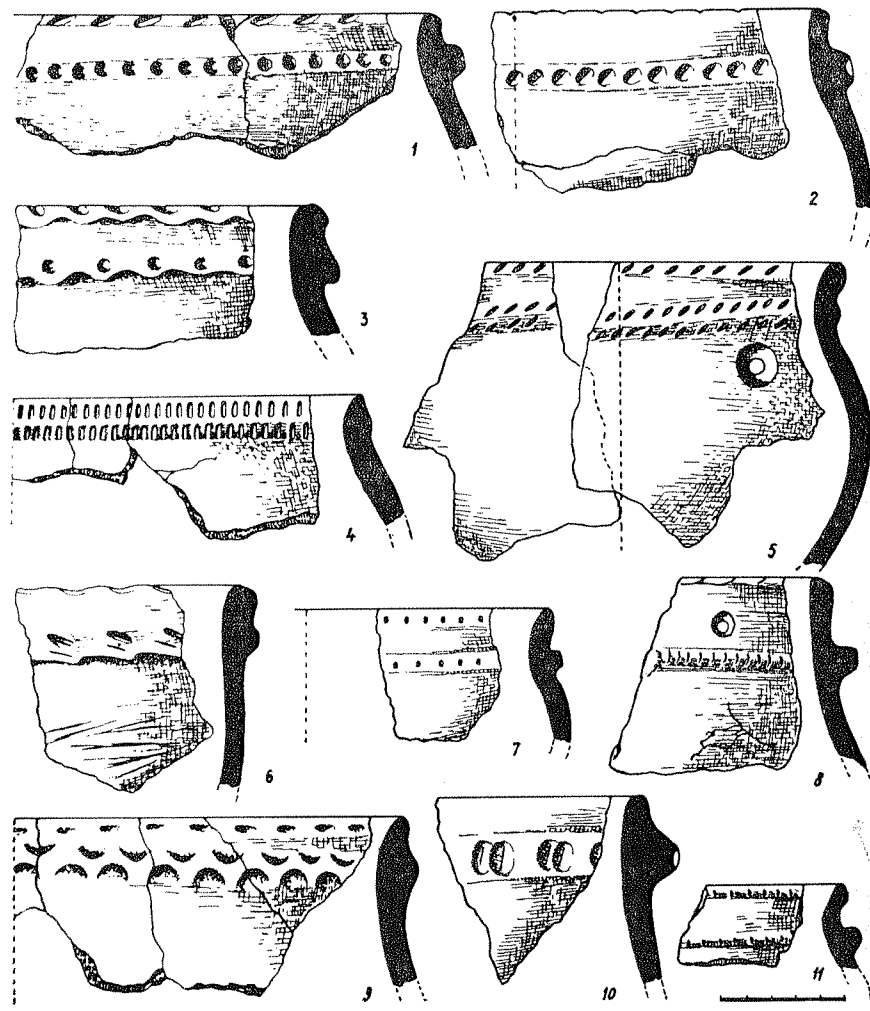

83. Rumbuotosios puodynės

ant kaklelio, o antrąjį prie pat briaunos atstoja krašto pastorinimas ar bangavimas (pav. 83: 1—3, 5—9, 11; 84: 1, 3, 6; 85: 5, 7—9, 12, 13). Pasitaiko ir 1 rumbas ant kaklelio (pav. 83: 4; 84: 4, 8; 85: 11), taip pat tik ornamentuota pastorinta lūpa (pav. 84: 5, 7,

9—12; 85: 10). Rumbelius dažniausiai užlipdydavo ant viršaus ir visada puošdavo. Populiariausias papuošimas buvo pirštų galu su nagu ar pagaliuku įspaustos duobutės (pav. 83: 1—3, 10; 84: 1, 3, 6, 8, 9, 11; 85: 8, 9, 12, 13), tačiau dažnai pasitaikė ir įvairių įkartinčių arba įspaudėlių (pav. 83: 4, 5, 7, 8, 11; 84: 2, 5, 7; 85: 4, 6). Že-

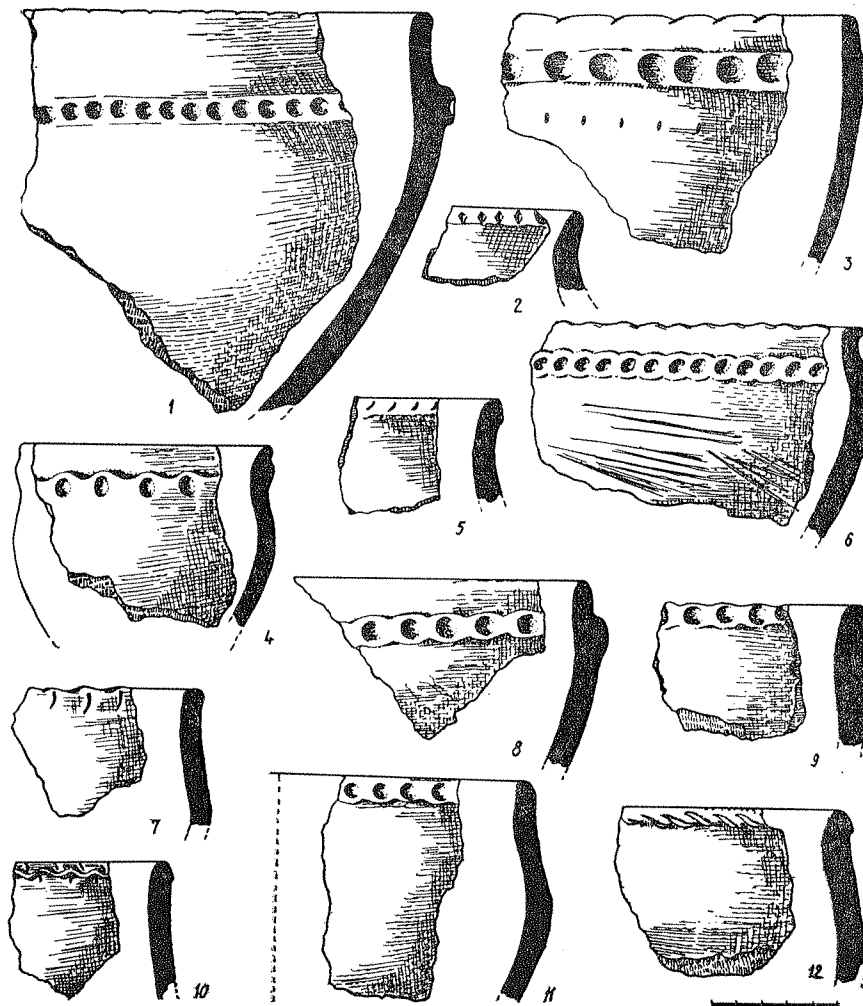

84. Rumbuotosios puodynės

mesnius rumbus išlipdydavo iš to paties molio, pastorinę kaklelį ar briauną. Įspaudžiant duobutes iš viršaus ir apačios, susidaro iškili bangele (pav. 83: 6, 9; 84: 4; 85: 5). Ji būna ir ryški vingelė dažnai su pirštų galų įspaudais iš abiejų pusių (pav. 85: 1, 2, 7,



11). Labai retai rumbus derindavo su kitais elementais: virvelių eilutėmis (pav. 85: 1—4, 6) ar įspaudėliais (pav. 84: 8).

Abiejų tipų didžiųjų puodynių dugnai paprastai 10—15 cm skersmens ir iki 2 cm storio. Jie būna be priedugnio, nuo pat apačios išgaubtomis sienelėmis (pav. 86: 2, 3) arba su neaukštu priedug-

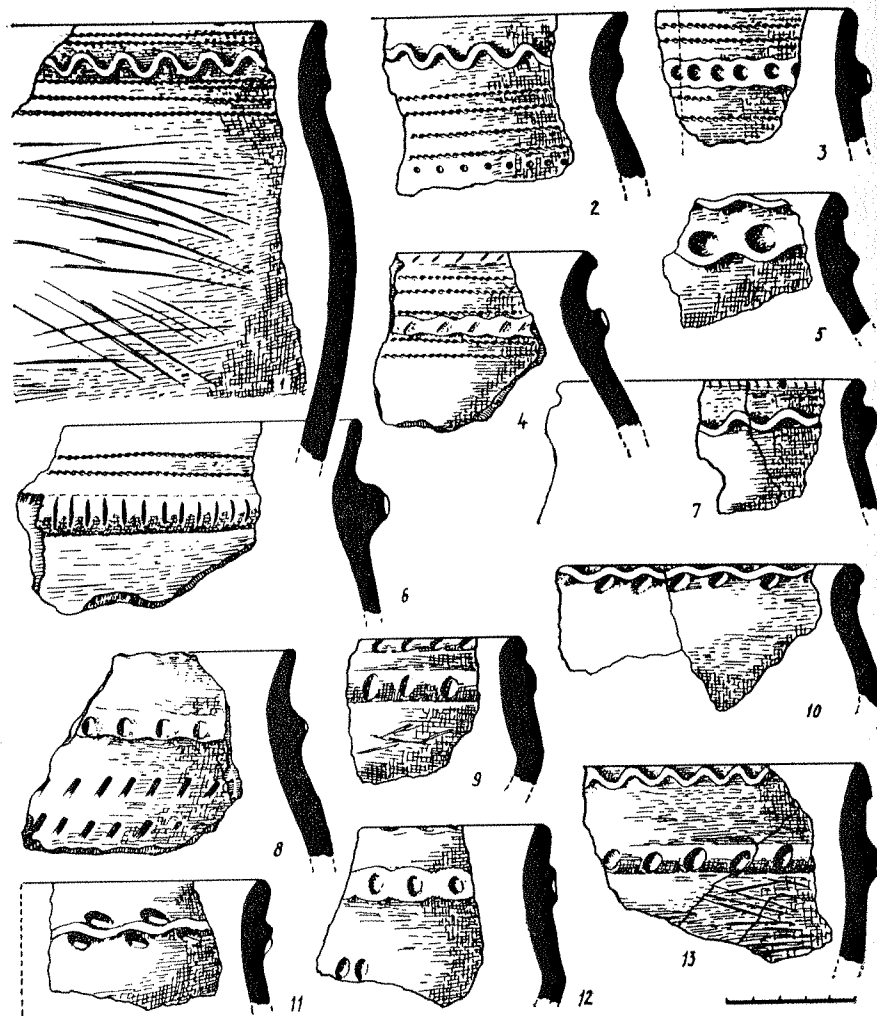

85. Rumbuotosios puodynės ir puodynėlės

niu, išgaubti ir į viršų ryškiai plėtėjantys (pav. 86: 1, 4, 5, 6, 8). Ant jų dažnai išlieka demblių atspaudų. Dugnai kartais įdubę iki 1 cm gylio (pav. 86: 2, 8).

Rumbuotosios puodynės paprastai be ašų. Jos labai būdingos visai Pamarių kultūros paplitimo sričiai iki pat vakarinių pakraš-

čių netoli Šveryno Vokietijos DR [117, p. 57—63] ir rytinių — Latvijos šiaurės rytuose [163, p. 98—99, lent. XLIII: 1—6, 8, 9]. Nors rumbuotoji keramika plačiai paplitusi — nuo Šveicarijos iki Suomijos [8, p. 65—70], tačiau ji nevienoda. Palyginti šio tipo rumbuotąją keramiką sunku ir dėl to, kad tai būdingi gyvenviečių

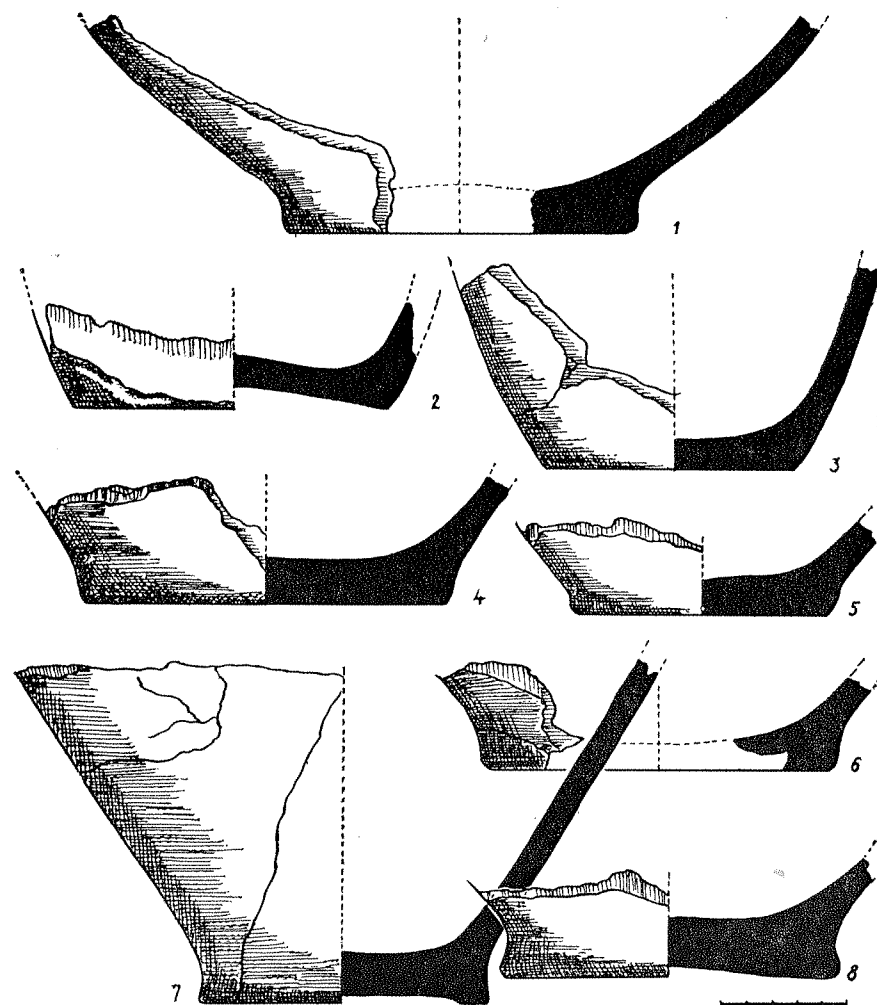

86. Puodynių dugnai

puodai, o dažniausiai, bent Vidurio Europoje, turime kapų radinių. Tačiau nedaugelyje vidurio Vokietijos gyvenviečių inventorių rasta ir rumbais puoštų puodų, visai artimų Pamarių kultūros radiniams (Halės prie Zalės muziejuje) [27; 92, p. 75; 99, p. 15—17].

Pamarių kultūroje rumbuotųjų puodynių yra nuo pat ankstyvųjų paminklų: pvz., Šventosios 1A [110, pav. 38: 2; 47; 48: 1, 2, 4; 49], Daktariškės [23, lent. 16: 2—4], Duonkalnio [24, lent. 57: 2], Juodkrantės 3-oje [51, pav. 250], Žucevo [141, p. 3—4, lent. III] gyvenvietėse. Šis tipas paveldėtas iš bendrojo virvelinės keramikos kultūros horizonto. Ankstyvieji puodai labiau profiliuoti, nėra tiesiomis sienelėmis, rumbų papuošimai niekad nederinami su kitais. Aukščiausioje Pamarių kultūros fazėje, be Nidos, nemąža jų Suchačiaus gyvenvietėje [77, pav. 144—149, 151], tačiau vėlyvose, pvz., Tolkmicke ar Šventy Kamenio, tokios puodynės išnyksta.

Piltuvėlinės puodynės (pav. VIII; XIII: 1) sudaro gausią radinių grupę. Jų forma skiriasi nuo visų anksčiau minėtųjų tuo, kad sienelės tiesiai ar beveik tiesiai nuo pat pagrindo eina aukštyn, šonai neišgaubti, tik pačiame pakraštėlyje pastebimas nežymus profiliavimas. Puodynės labai didelės. Didžiausia, kurios rastas visas pakraštys, nemaža šono dalis ir dugnas, buvo 90 cm aukščio ir 72 cm skersmens anga. Ir mažesniosios ne ką jai nusileidžia. Dugnai, palyginti su visu dydžiu, gana maži — 12—15 cm skersmens (pav. 86: 7), būna visai plokščių arba su įduba viduje ir ranteliu aplinkui. Dažniausiai šių puodynių visai nepuošdavo, nebent tik pati briauna karpyta, išmarginta pirštų įspaudais ar įkartelėmis. Petelius kartais paryškindavo retais plokščiais įgnybimais. Po neatriesta kaklelio briauna kartais būna įspaustos kelios storų virvelių eilutės. Šios puodynės vietoj ašų paprastai turi mažus nepuošnius atsikišusius gunklelius-ragelius su įspaudėliais arba pailgas skersai pridėtas pusmėnulines užkabas, papuoštas pirštų įspaudais ar duobutėmis arba kartais ir išlenktas (pav. 82: 1, 2).

Pajūryje šių puodynių irgi aptinkama visų laikotarpių paminkluose, nors jos ir skiriasi. Šventosios 1A gyvenvietėje dar ne tokios didelės, be ornamentų ir ašų, paprastai tiesiu statmenu kakleliu [110, pav. 46: 1]. O Žucevo beveik nesiskiria nuo Nidos radinių: su 2 ragelių pavidalo ašomis, karpytais pakraščiais, po briauna kartais dar puoštos įspaudėliais, tik mažesnės [141, p. 3, lent. II: 1—5, 7] (nors priklausė greičiausiai vėlyvajam šios gyvenvietės radinių kompleksui). Lygiai tokios pat kaip Nidos ir Suchačiaus puodynės [77, p. 25, pav. 103, 104]. Sprendžiant iš literatūros, didžiausios jų iki 50 cm aukščio ir 40 cm skersmens anga. Tokių pat buvo ir Tolkmicke, ir įvairiose Kuršių nerijos gyvenvietėse [77, p. 25]. Jų kilmę E. Šturmas sieja su rutulinių amforų kultūros piltuvėlinėmis taurėmis [126, p. 173]. Galima pastebėti ryšių ir su vietiniais Narvos kultūros puodais.

### Apskriti dubenys

Tai žemi plačiaangiai indai (pav. XV; XVI). Iš kaklelių jie panašūs į kitų tipų puodus, skiriasi tik proporcijos. Angos skersmuo paprastai gerokai didesnis už aukštį. Giliais vadinsime tuos, kurių aukštis didesnis negu pusė angos skersmens, o kartais artėja ir į visą skersmens dydį. Pusgilių dubenų aukštis sudaro apie pusę

angos skersmens. Plokštieji dar žemesni. Kaklelių profiliavimas ir viso puodelio forma labai įvairi. Bendrais bruožais dubenis suskirstėme į 5 grupes, tarp kurių yra daug pereinamųjų variantų:

- 1) S pavidalo ir gaubtu kakleliu — pusgiliai ir plokšti (pav. 87: 1, 2);
- 2) I pavidalo kakleliu — gilūs ir pusgiliai (pav. 87: 3, 4);

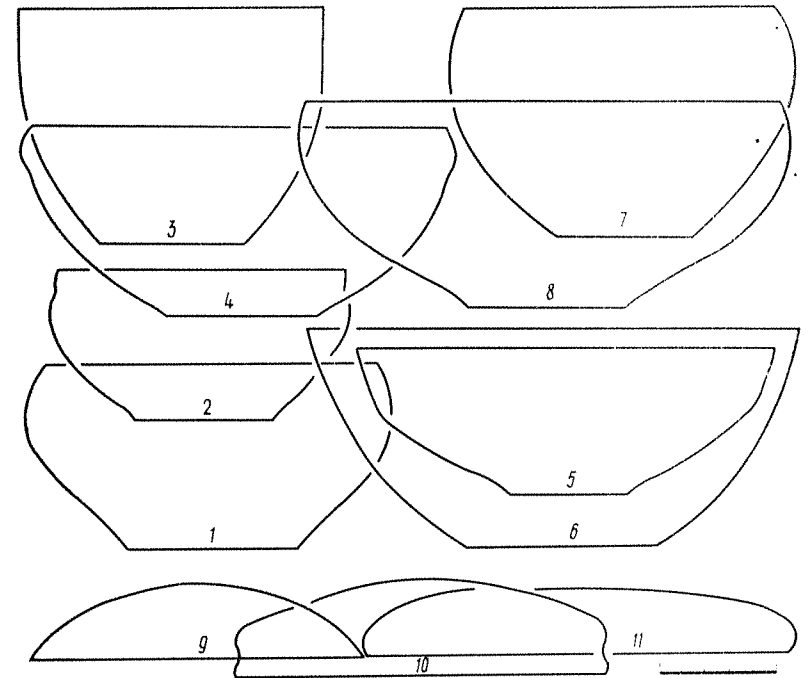

87. Dubenų siluetai

- 3) V pavidalo kakleliu — pusgiliai (pav. 87: 5, 6);
- 4) C pavidalo kakleliu — gilūs ir pusgiliai (pav. 87: 7, 8);
- 5) visai plokšti dangteliai bei dubenėliai (pav. 87: 9—11).

Dubenys S pavidalo profiliuotu kakleliu gana paprasti ir vienodi. Daugumos kaklelis išriestas ir trumpas (pav. 88: 2—9, 12, 15; 89: 1—4, 8—10, 12; 90: 1, 3, 4, 6), rečiau tik palenktas į vidų, o ant petelių susidaro briauna (pav. 88: 1; 89: 6). Aňgos gana įvairaus skersmens. Mažiukų dubenų — iki 12 cm skersmens anga (pav. 88: 5—8, 10) — pasitaiko rečiau; dažniausiai jie vidutinio dydžio — 15—20 cm skersmens anga (pav. 88: 1—4, 15; 89: 1, 3, 8), būna ir labai didelių — iki 30—40 cm (pav. 89: 2, 12; 90: 1, 3, 4, 6). Visi buvo puošti labai paprastai, dažniausiai keliomis virvelių eilutėmis po briauna. Kartais jas atstojo juostelės, labai retai užbaigtos kutais (pav. 88: 7; 89: 7, 9). Retkarčiais vietoj jų būna nesudėtingi pailgi įspaudėliai (pav. 88: 5); aptikta ir neor-

namentuotų dubenų (pav. 88: 15; 89: 4, 6). Visas daugumos indelių puošnumas yra neįmantrios ąselės: tai maži gunkleliai su skylutėmis ar be jų, papuošti statmenais virvelių įspaudėliais arba duobutėmis (pav. 88: 1, 3, 5, 8, 9, 11, 12; 89: 8, 10, 12; 90: 3).

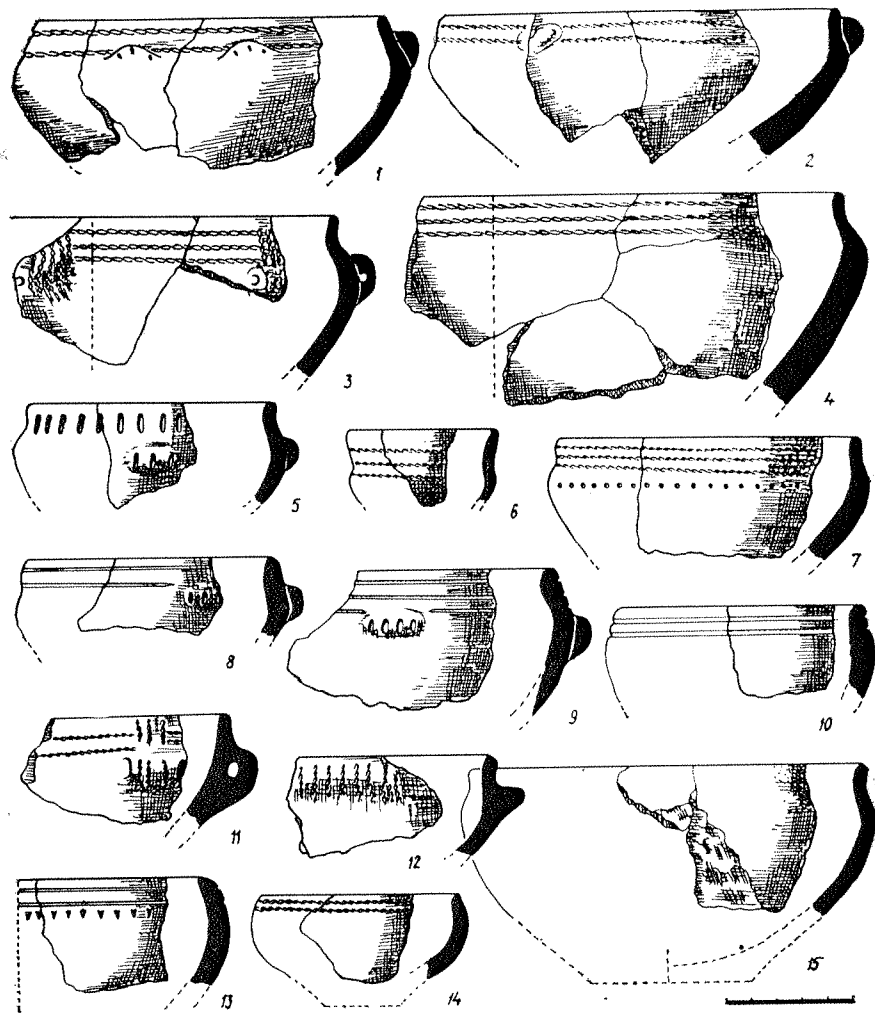

88. Apskriti dubenys

Antrą grupę — stačiais (I pavidalo) kakleliais — sudaro gana įvairaus bendro profilio dubenys. Jų būna labai gilių, beveik puodynėlių proporcijų, ir vidutinių. Puošta nesudėtingai: pakraštyje virvelių eilutėmis, kartais 4 vietose perkirstomis virvelių atkarpėlių pluoštų (pav. 90: 2, 5, 7, 8; 93: 1—3, 9—11), retkar-

čiais — įspaudėlių eilutėmis (pav. 91: 6, 7, 11) ar rumbeliais (pav. 93: 8). Nemaža ir negražintų (pav. 93: 4, 6, 7). Dabindavo ir ąselėmis — rantlytais gunkleliais (pav. 90: 5), paprastais spurgeliais (pav. 90: 7) ir net didelėmis išilgai ar statmenai pradurtomis puošniomis ąsomis (pav. 90: 2, 8).

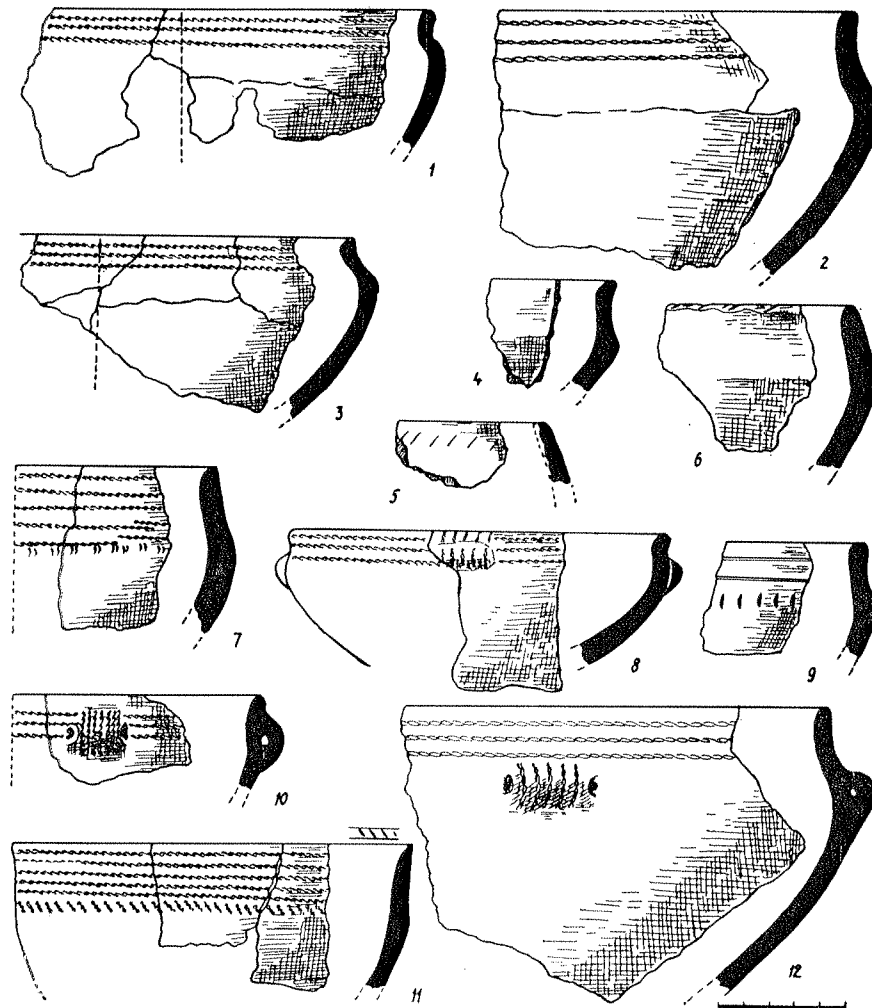

89. Apskriti dubenys

Abiejų grupių dubenėlių dugneliai nedideli — 6—8 cm skersmens, dažniausiai su priedugniu (pav. 92: 12—18), kartais išgaubta apačia. Dubenėliai buvo ūkiniai, skirti valgyti ar gerti, tad ir storokomis sienelėmis, menkai puošti.

Tikriausiai kitos paskirties buvo trečios ir ketvirtos grupės dubenys. Jie iš geresnio molio, plonesnėmis sienelėmis, su įvairniais raštais.

Trečia dubenėlių — piltuvėlio (V) pavidalo kakliuku — grupelė negausi. Jų anga į viršų platėja, kraštelis kartais net at-

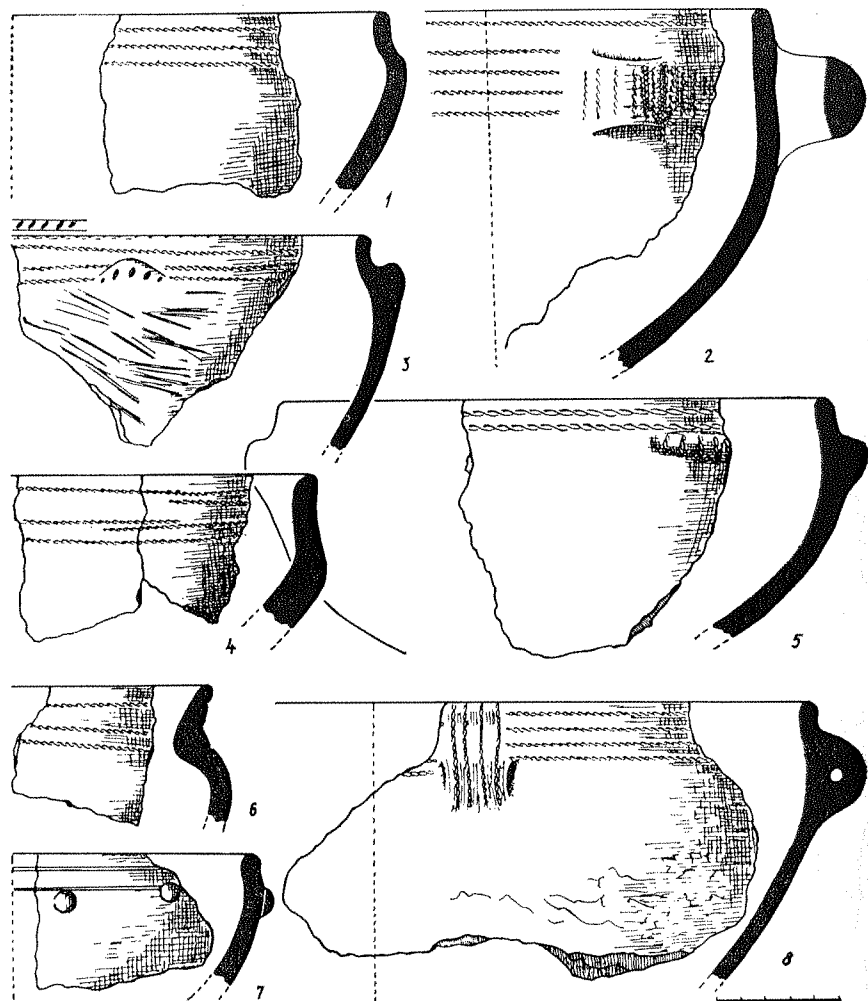

90. Apskriti dubenys

loštas. Dubenėliai dažniausiai pusgiliai, vidutinio dydžio ir gana puošnūs. Kaklelį juosia daugiau virvelių su kutais eilučių, būna ornamentuota briauna (pav. 89: 11). Kartais dubenėlius gausiai puošdavo sudėtingesniais įspaudėlių raštais (pav. 91: 9; 92: 10),

zoninėmis virvelių eilučių ir įspaudėlių kompozicijomis (pav. 91: 4; 92: 4). Jie būna be ąselių.

Puošnumu ir savitais, kitur nepasitaikančiais raštais skiriasi ketvirtos grupės — g a u b t u (C pavidalo) k a k l e l i u — dubenys, ypač gilieji, artimi nupjautam rutuliui. Paprastai jie būna itin tankios

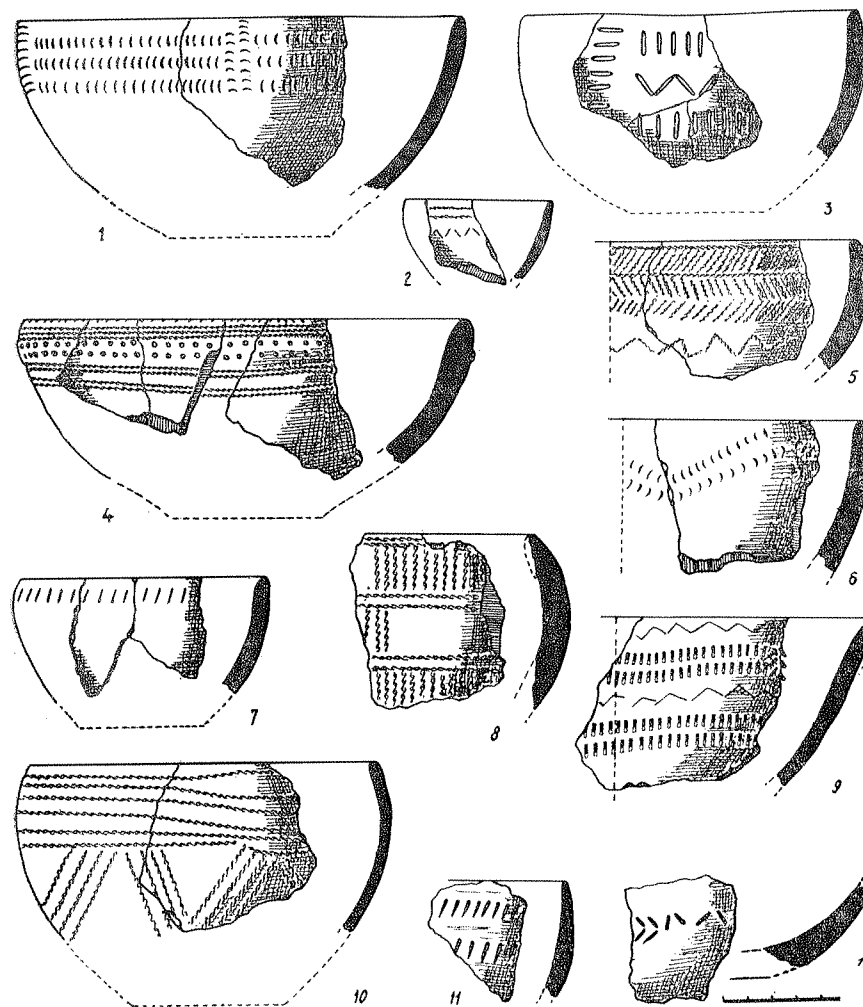

91. Apskriti pusgiliai dubenys

masės, plonomis sienelėmis. Anga dažniausiai 14—20 cm skersmens, bet pasitaiko ir visai mažų puošnių dubenėlių 10—12 cm skersmens anga. Neretai ornamentuota didžioji paviršiaus dalis. Virvelių eilutėmis nesitenkino, pridėdavo bent puošnius kutus, pagražindavo briauną (pav. 91: 2, 10; 92: 1, 6, 9), iš virvelių sudarydavo kom-

pozicijas (pav. 91: 4, 5, 8; 92: 7). Šiems pusgiliams dubenims ypač būdingi įvairūs įspaudėliai: tai ir nagų įspaudų — kabliukų — motyvai (pav. 91: 1, 6; 92: 8), stulpiukų kompozicijos (pav. 91: 3, 7, 9, 11, 12; 92: 10), zoniniai įraižų ir juostelių raštai (pav. 92: 2, 5). Abiejų pastaryjų grupių dubenėlių dugneliai paprastai be priedugnio.

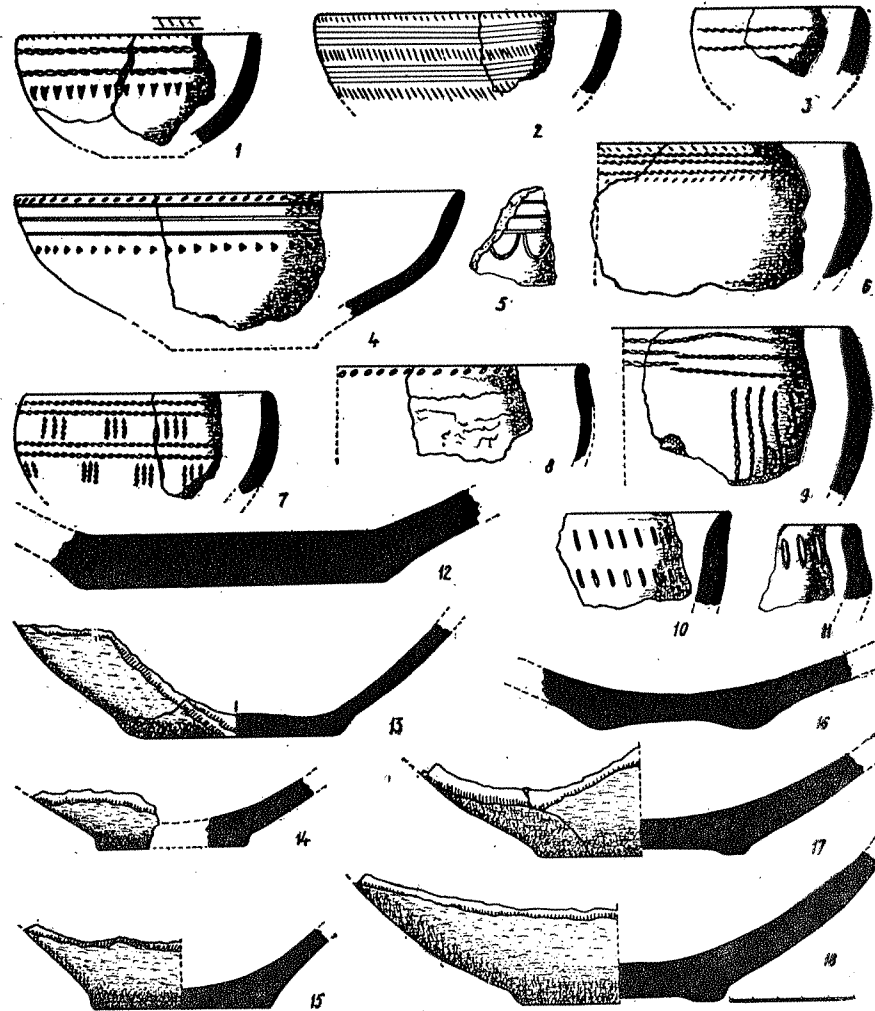

92. Apskriti dubenys ir jų dugneliai

Į penktą grupę sujungėme gana skirtingus labai plokščius dubenėlius, kurių didžioji dalis (o gal ir visi) galėjo būti dangteliai. Literatūroje jie paprastai vadinami dubenėliais, nors paskelbtoje medžiagoje, kaip ir tarp Nidos radinių, nėra nė vieno su dugno pėdsakais. Juo labiau iš kai kurių Nidos šukių aiškiai matyti,

kad dugnelio negalėjo nė būti (pav. 94: 7—10). Be to, reikėtų manyti, jog dalis plokščių dubenėlių net su aiškiais dugneliais galėjo būti vartojami kaip dangteliai, tad ribos tarp jų išvesti negalima. Paprasčiausia dangtelio forma — plokščia rutulio nuopjova (pav. 94: 1—6) kartais šiek tiek atloštu kraštu. Vieno dangtelio

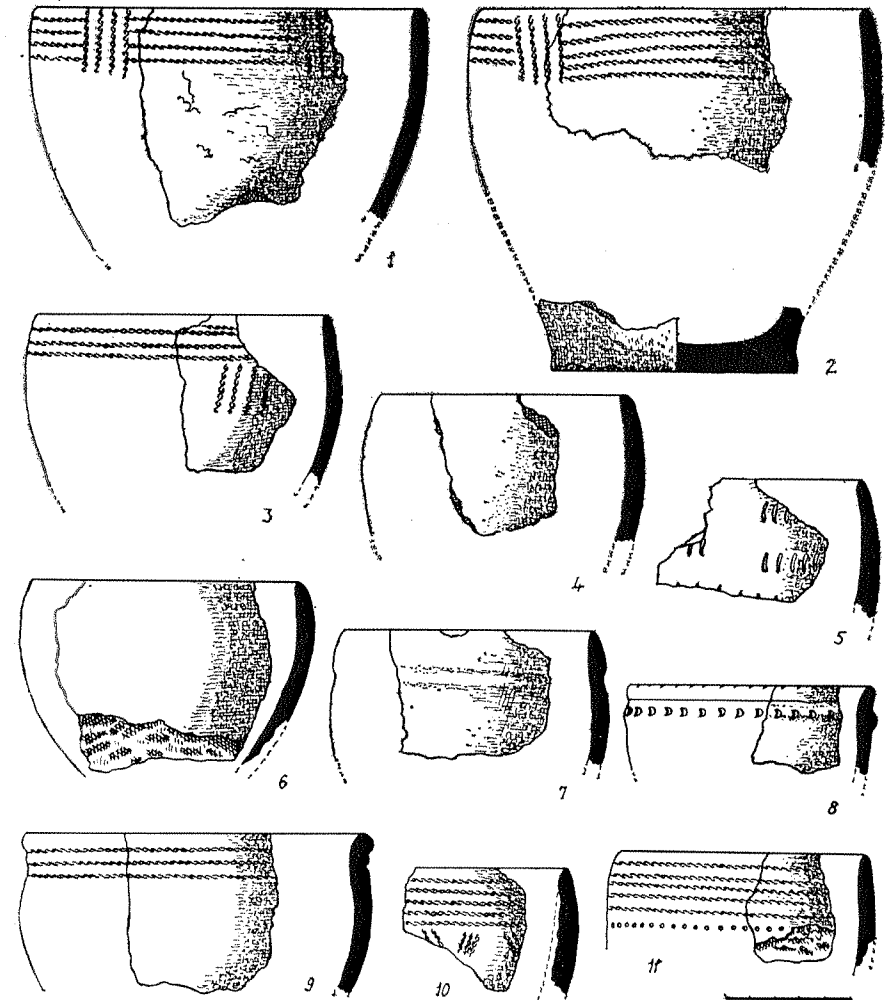

93. Apskriti gilūs dubenys

(pav. 94: 2) krašte buvo įspausta įgauba, matyt, kad patogiau būtų paimti. Antro tipo dangtelis visai plokščias, tik prie pat krašto užriestas į vidų (pav. 94: 7), kad geriau laikytųsi ant puodo, nes tikrų dubenų su tokiais kraštais nebūna. Visi šie dangteliai ar dubenėliai lygūs, nepuošti, išskyrus nagų įspaudėlius vienoje briauro-

noje (pav. 94: 2). Trečio tipo dangtelis aukštesniu profiliuotu kakliuku, dažnai net su ąselėmis (pav. 94: 8—10). Tačiau jos įtaisytos kitaip negu tikrų dubenų — turėjo būti atsikišusios aukštyn, o ne į šonus kaip dubenėlių. Puošta panašiai kaip ir dubenėliai profiliuotais kakleliais.

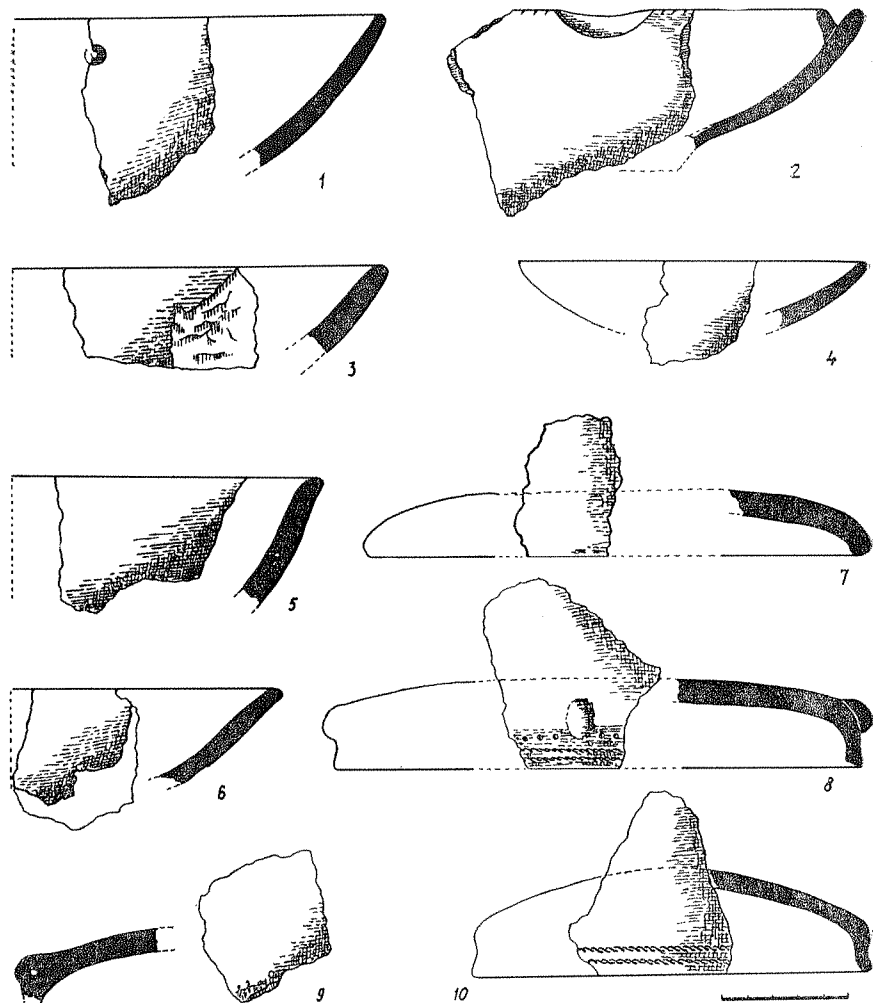

94. Apskriti plokšti dubenėliai ir dangteliai

Dangtelių šukių pasitaikė ir kitose Pamarių kultūros gyvenvietėse. Paprastai jie laikomi dubenėliais. Suchačiuje buvo dalis dangtelio statmenu kakliuku ir kito su į viršų atsikišusiomis ąselėmis [77, pav. 87, 91]. Dangteliais dengdavo Zlotos kultūros amforas.

Bet ten jie kitokie: iki 12—15 cm skersmens, gana aukštomis statmenomis sienelėmis ir labai išpuošti [82, p. 114—117].

Dubenys — taip pat vienas iš būdingiausių Pamarių kultūros puodų tipų [77, p. 20—21; 126, p. 171—172]. Tačiau ankstyviausiose gyvenvietėse randame tik paprastų pirmos ir antros grupės dubenų. Šventosios 1A [110, p. 57—58, pav. 40: 1, 8], Daktariškės [23, pav. 18, 19], Zucevo [141, p. 5, pav. 3: 1, 2; 15: 4—9, lent. VII: 7—17] — gyvenvietėse aptikta tik ūkinių dubenėlių, daugiausia ornamentuotų vien virvelių eilutėmis. Vėlesnėse gyvenvietėse šalia jų jau atsirado ir trečios bei ketvirtos grupės dubenėlių. Suchačiuje aptikta labai puošnių C pavidalo kakleliu [77, pav. 90, 93, 95, 98]. Aukštų ir labai išdabintų šio tipo dubenų liekanų rasta Juodkrantės 3-oje gyvenvietėje [77, pav. 96, 97], žinoma jų ir Sventy Kamienio gyvenvietėje [34, p. 119; 54, pav. 178]. Dangtelių taip pat rasta tiksliai Pamarių kultūros klestėjimo laikotarpio gyvenvietėse, pvz., Suchačiuje [77, pav. 87, 91; 126, lent. 90: 1, 2].

Dubenėliai (tačiau tik patys paprastieji) skiriami bendrojo virvelinės keramikos kultūros horizonto puodų tipams. Vidurio Vokietijoje dubenėliai rutuliojosi visai kita kryptimi negu Pamarių kultūroje [92; 98; 100]. Labai įvairių jų randama Jutlandijos atskirųjų kapų kultūroje nuo pat ankstyvosios jos fazės [60, p. 78—81, pav. 46—50]. Vieni dubenys iš dalies kartoja iš bendrojo horizonto paveldėtas formas, iš dalies kuriamos savos. Su bendroju horizontu sietini Nidos pirmos ir antros formos dubenėliai. O trečios ir ketvirtos prototipų reikėtų ieškoti rutulinių amforų kultūroje [137, p. 287, pav. 155—164], iš kurios atėję ir šių tipų dubenis puošiantys įspaudėlių motyvai. Puošnūs dubenys piltuvėliniu kaklu labai būdingi ir Zlotos kultūrai; ji juos taip pat bus paveldėjusi iš rutulinių amforų kultūros [82, pav. 10: c; 17: e].

### *Pailgieji dubenėliai (vonelės)*

Pailgieji dubenėliai (pav. XVII—XX) — irgi vienas iš būdingų Pamarių kultūros požymių. Jie gana įvairių formų ir paskirties. Skiriami 3 grupės:

- 1) siauri ovalūs;
- 2) platūs ovalūs;
- 3) siauri kertuoti.

Daugiausia rasta siaurų ovalių dubenėlių (pav. XVII; XVIII: 1). Jų galai apskriti, sienelės kiek gaubtos, dugneliai gaubti arba per vidurį priploti. Dugno galuose dažnai matyti 2 skersinės įspaudos, tartum dar neišdžiūvęs dubenėlis būtų buvęs padėtas ant dviejų kartelių. Tokių dubenėlių vidurinė dugno dalis išgaubta. Galbūt šie įspaudai neatsitiktiniai, gal namie dubenėlius irgi laikydavo ant kartelių. Nors apskritai jie labai panašūs, tačiau keletas skiriasi. Daugumos, kaip minėta, skersinis pjūvis gaubtas, ovalus, tačiau pasitaiko dubenėlių ir statesnėmis sienelėmis. Didžiosios dalies briaunos yra vienodo aukščio, tik per vidurį įdubusiųjų galai kiek pakilę. Ir vienintelis, taip pat per vidurį gaubtas, buvo laive-

lio pavidalo dubenėlis smailėjančiais pakilusiais galais ir ovalaus pjūvio (pav. XVIII: 2), apie 23 cm ilgio. Kadangi dubenėliai lipdyti iš dviejų dalių, sujungti, tai dažnai dūžta per vidurį. Iš to galima nustatyti, kad jie būdavo 20—31 cm ilgio ir 9—10 cm pločio. Viename šone kartais būna 2—3 gunkleliai. Daugumos pakraščiai ap rūkę ir apdege. Tai aiškiai šviestuvėliai. Tačiau kai kurie švarūs ir buvo vartoti kitiems tikslams. Beje, gunklelius šone paprastai turėdavo tik švarūs indeliai.

Ovalius plačius dubenėlius lipdydavo iš vieno gabalo. Jų dugneliai dažniausiai plokšti, o sienelės stačios, kiek atloštos. Geriausiai išlikęs (pav. XX: 1) toks dubenėlis rastas po pušies šaknimis, visas sueižėjęs; jis buvo 22 cm ilgio ir 17,5 cm pločio. Pakraščiai iš vidaus ir iš išorės apdege ir pajudę, o dugnas iš vidaus raudonai išdeges. Tai aiškus šviestuvas: dugną visuomet dengdavo vietoj dagties vartojamos samanų, kurios traukė pilamus į jų ruonio taukus. Kitų likę tik apdegusių nuolaužų. O antras sveikas to paties tipo dubenėlis (pav. XIX: 2) buvo 9 cm ilgio ir 6 cm pločio, visiškai žemutėmis briaunelėmis ir švarus. Tai jau, matyt, kitos paskirties indelis (druskai, vaistams, dažams?). Tam tikslui buvo ir miniatiūrinių indelių (pav. XX: 2).

Nidos kurtuoti dubenėliai (pav. XVIII: 1) beveik visi rasti sudaužyti. Tik vieną (pav. XIX: 1) pavyko sulipdyti iš dviejų dalių: viena šukė rasta pakrantės sąnašų sluoksnio paviršiuje, kita 1 m gylyje. Jis buvo 23,5 cm ilgio ir 9 cm pločio. Kiti dubenėliai turėjo būti ilgesni. Sprendžiant iš kitų Pamarių kultūros paminklų, jie būdavo iki 45 cm ilgio [77, p. 21—22], statmenomis sienelėmis, apskritais galais, per vidurį kurtuoto pjūvio. Viename dubenėlio šone paprastai būna 2—3 gunkleliai. Dugneliuose iš vidaus dažnai matyti skersinės pirštų braukos. Kaip ir kiti dubenėliai, šie neornamentuojami, tik kartais briauna būna papuošta smulkiomis įkartelėmis. Jau V. Berbomas [9] pastebėjo, kad šiuos indelius gamino taip: įspausdavo kulną į molį, o paskui atskirus gabalus per vidurį sulipdydavo. Didžioji dalis rastųjų kaip tik telpa ant baso moters kulno. Viename net išlikęs visas pusės pėdos atspaudas su įlinkiu vienoje pusėje (pav. XVIII: 1). Visų šių dubenėlių nuolaužos labai švarios, nė vienos nebuvo aprūkusios ar apdegusios. Tad jų negalėjo vartoti kaip šviestuvų, juo labiau kaip keptuvių, kaip kartais spėjama. Tai, be abejo, vieni iš indų druskai garinti.

Įvairių pailgų dubenėlių aptikta visose pajūrio Pamarių kultūros gyvenvietėse. Šventosios 1A likę tik neaiškių nuolaužėlių, iš kurių negalima atkurti formos; Zuceve [141, p. 5—8, lent. VIII, IX: 1—2] jų nemaža, tik nežinia, kurio laikotarpio kompleksui priklausė. Labai daug ir įvairių geriau išlikusių nuolaužų rasta Suchačiuje [36, p. 66—67; 77, pav. 100—102]. Jų galai dažnai pakilę, o viduje ant dugno matyti pirštų braukos. Viename šone būta 1—2 gūbrelių, briauna kartais rantiyta. Dubenėliai iki 41,5—43,5 cm ilgio, 7—7,5 cm pločio ir 4—4,5 cm aukščio. Ilgio ir pločio santykis įvairus — 1 : 6, 1 : 3, 1 : 2.

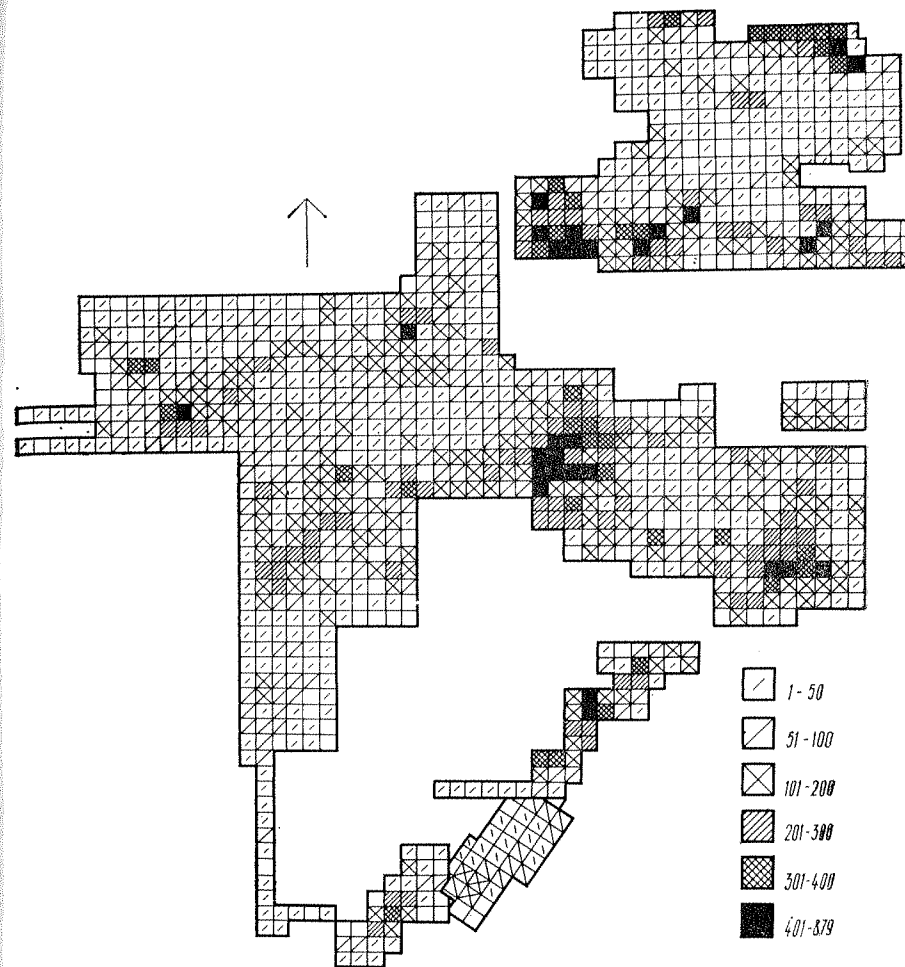

95. Puodų šukės kvadratuose

Dubenėliai paveldėti iš senesnių vietinių pajūrio kultūrų. Daugybė ovalių pailgų rasta įvairiose Šventosios Narvos kultūros gyvenvietėse [109, p. 125, 130, 133, 146, pav. 112] ir visoje šios kultūros paplitimo srityje.

Kaip jau kalbėta, keramikos nepavyko suskirstyti stratigrafiškai net tose vietose, kur židinių aptikta sluoksnio viršuje ir apačioje, nes visa jo storumė pilna šukių, o apačioje dažniausiai tik mechaniškai nugrimzdusios pačios sunkiausios — puodų dugnai. Vienintelėje vietoje — pusiau žemineje — tarp abiejų sluoksnių buvo baltas tarp sluoksnis (pav. 13), tačiau ten tarp beveik 2000 puodų šukių rasta visų puodų tipų bei ornamentikos motyvų, paplitusių ir viršutiniame sluoksnyje: pvz., vėlyvojo tipo amforų (pav. 50: 2), taurių S pavidalo kakleliais (pav. 55: 8), stačiakaklių taurių (pav.

57: 4; 58: 10; 59: 10), puodynėlių (pav. 66: 2), pusė gražintos puodynės stovėjo židinyje (pav. XIII: 3), dalis plačiaangės puodynės su užkaba (pav. XIV: 2), puošnių plačiaangių puodynų šukių (pav. 75: 2, 4; 77: 5), rumbuotųjų (pav. 85: 3), įvairių kitų dubenų (pav. 88: 2, 4, 11; 93: 1; 94: 1), dangtelių (pav. 92: 17) ir dugnų (pav. 63: 7; 71: 17; 86: 6). Čia nurodėme tik esančius mūsų piešiniuose, tačiau yra įvairesnių.

Planigrafinis šukių išsidėstymas (pav. 95) maždaug atitinka realią padėtį. Daugiausia puodų buvo pastatų vietose ir sąnašų sluoksnyje. Tik plotelis vakariniame gale rodo, matyt, senųjų kasinėjimų liekanas. Išdėsius planografiškai puodų tipus ir ornamentikos motyvus, matyti, kad rytinės dalies keramika gerokai įvairesnė, o vakarinėje daugiau paprastų, neornamentuotų arba tik virvelių eilutėmis papuoštų, neišvaizdžių puodų. Tai reiškia, kad, laikui bėgant, gyvenvietė traukėsi į vakarus, o artėjant į žalvario amžių prastėjo puodų tipai ir ornamentika.

## Keramikos ornamentika

Ornamentika yra vienas iš būdingiausių virvelinės keramikos kultūros požymių, todėl nemaža tyrinėtojų, pvz., T. Edgrenas [32, p. 19 ir kt.], I. Luozė [163, p. 90 ir kt.], keramiką pirmiausia klasifikuoja pagal ornamentikos elementus bei motyvus ir tik paskui skirsto pagal puodų tipus. Kadangi Nidos keramikos ornamentika nėra griežtai susijusi su puodų forma, tai atskirų tipų ornamentavimo būdą paminėjome kalbėdami apie juos, o čia, nenorėdami kartotis, paliesime daugiau tik formaliąją puošybos pusę. Skiriasi ankstyvųjų amforų puošyba, pritaikyta prie sferinės puodo formos, todėl jos čia neįtraukėme. O vėlyvųjų amforų puošyba nesiskiria nuo kitų puodų puošybos.

Ornamentiką galima aptarti 3 požiūriais: pagal elementus, pagal motyvus ir pagal motyvų kompozicijas. Norėdami ne vien formaliai apibūdinti Nidos keramiką, bet ir rasti jos vietą visame kultūros istorijos fone, ryžomės skirstydami atsižvelgti į visus 3 aspektus. Puošybos elementai, kaip rodo patirtis, retai kada būdingi tik vienai kultūrai ar kultūrinei sričiai. Daugelis tyrinėtojų mėgino ornamentiką skirstyti pagal motyvus. Nors motyvas kartojasi jau apibrėžtesnėje kultūrinėje srityje, tačiau jis irgi nėra svarbiausias skiriamasis požymis. Antai Pamarių ir Padneprės kultūrinėse srityse yra labai daug bendrų motyvų (pvz., statmenų įraižų pluoštai, apreminti smulkiais įspaudėliais, užbrūkšniuoti trikampiai), rodančių vidinę šių kultūrų giminybę, tačiau jų kompozicija skiriasi, ir iš to matyti, jog motyvai priklauso atskiroms kultūroms. Tad motyvų paplitimo arealas gali reikšti ne vienos kultūros paplitimą, o tik kultūrų giminiškumą — etninę kultūrinę bendriją, kitais atvejais gal net tik ekonominio gyvenimo, kartu ir pasaulio sampratos bendrumą, jeigu motyvas reiškia, kaip dažnai būna, kokį simbolį. Į pagrindinę ornamentikos sistemą įtraukėme motyvų kompoziciją, t. y. motyvo

vietą puodo sienelėje pagal viršutinę puodo briauną. Todėl piešiniuose viršutinė iškarpos linija kartu yra ir puodo briaunos linija.

Į pagrindinę sistemą neįtraukėme angos ir dugnelio briaunos papuošimų, nes jie nebūdingi Nidos keramikai. Ornamentikai neskyrėme ir paviršiaus apdailos — brūkšniavimo, tekstilinių atspaudų, glaistymo, apie kuriuos bus kalbama atskirai, nes tai technikos priemonės. Nidos puodų daugiausia ornamentuotas tik kaklelis, retai raštas siekia puodo vidurį, o apatinė dalis nepuošiama.

Tipologiškai suskirstę puodų šukes pagal ornamentikos motyvų kompozicijas, mėginsime pasekti puošybos elementų bei kompozicijų grupių kiekybinius santykius. Deja, beveik neturime kitų kraštų palyginamosios statistinės medžiagos, tad turėsime tenkintis paskelbtomis vizualinėmis pastabomis, kaip antai: dažnai, vidutiniškai, retai, pavieniai egzemplioriai. Tikimės, kad šitaip apdorota medžiaga pravers tolesniems Pamarių kultūros tyrinėjimams.

Daugmaž visų tyrinėtojų priimtas su kai kuriomis išlygomis skirstymas pagal svarbiausius ornamentos elementus. Tad skyrėme 8 grupes ir jas pažymėjome didžiosiomis alfabeto raidėmis; romėniški skaitmenys reiškia pogrupius, o arabiški — atskiras motyvų kompozicijas. Ši sistema nepretenduoja į bendrą visos Pamarių kultūros puošybos sistemą, ja norima apibūdinti tik Nidos gyvenvietės keramiką.

Piešiniuose (pav. 96—108) motyvų kompozicijas suscheminome ir suidealino. Motyvų išdėstymą, jų zonų kartojimąsi palikome kaip originale, tačiau, pvz., kaklelių juosiančių skersinių virvučių ar juostelių skaičių suscheminome: 1—2 eilutes palikome kaip originale, o jeigu jų kartojasi daugiau, tai nubrėžėme 3, kas turi reikšti daug. Kitus motyvus (trikampius, statmenų įraižų pluoštus), taisyklingai besikartojančius 1—6 kartus, palikome kaip originale, o jei jų daugiau, nors ir nesikartoja taisyklingai, žymėjome sutartiniu 6 skaičiumi, kuris šiuo atveju reiškia daug (iki 25), nes tas įvairavimas nekeičia nei motyvo, nei kompozicijos principo. Be to, negalima reikalauti, kad kiekviena puodus lipdanti moteris mokėtų skaičiuoti. Skaičius 3—6 pasirinkome ne atsitiktinai, o todėl, kad greičiausiai buvo skaičiuojama trejetaine sistema.

Tiksčiausia būtų, jei galėtume pagal puodų kaklelius nustatyti minimalų tam tikru ornamentu puoštų puodų skaičių, tačiau šiuo atveju dėl gausybės ir labai išblaškytų šukių buvo neįmanoma. Todėl pagal tikimybę, kad įvairiais ornamentais puošti puodai dužo į tiek pat dalių, skaičiavome juos pagal šukes, išlikusias su puodo briauna ar bent arti jos. Procentai turėtų būti artimi minimalaus puodų skaičiaus procentams.

### *Virveliniai motyvai*

**A grupė** — svarbiausias elementas yra virvelių įspaudai, juosiantys kaklelį tuoj po briauna. Pirmiausia eina motyvai, kurių visi elementai atlikti virvelių įspaudais, toliau — virvelės komponuojamos su kitais elementais. Šią grupę skirstome į 6 pogrupius:



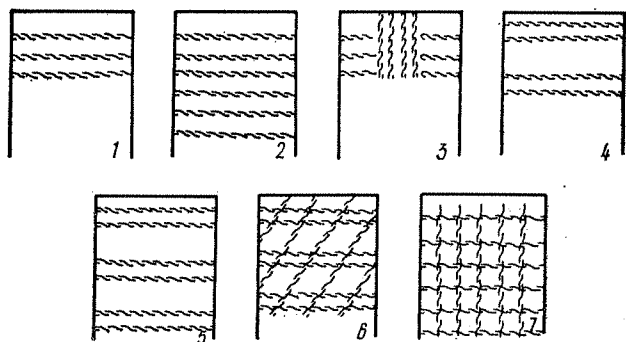

96. A I — paprastos virvelių kompozicijos

**I pogrupis** (pav. 96) — skersinės virvelių eilutės ant kaklelio. Tai pati paprasčiausia kompozicija, tačiau ir ji turi variantų. Dažniausiai visas puodo (ar dubenėlio) kaklelis būna apjuostas nuo 1 (retai)—3 ir iki 25 lygiagrečių eilučių (pav. 96: 1, 2). Jos (dažniausiai 3—5) 4 vietose kartais perkertamos statmenų virvelių pluoštais (pav. 96: 3), būna sugrupuotas po 2 (pav. 96: 4, 5), retkarčiais jas kerta įstrižos ar statmenos virvelių linijos (pav. 96: 6, 7). Virvelės įvairaus storio — 1—4 mm, tačiau visuomet sukotos iš dviejų pluoštų, į dešinę (atspauduose į kairę). Jų tankumas taip pat nevienodas.

Šitaip puoštų puodų (paprastai taurių) rasta visuose Lietuvos Pamarių kultūros paminkluose: ir pajūryje bei vakarinėje dalyje, pvz., Sventojoje 1A [110, pav. 45: 1; 48: 3, 5; 51], Šarnelėje [112, pav. 124: 1—3; 24, lent. 53—55], Daktariškėje [23, pav. 15: 1, 2; 18: 5—7], Duonkalnyje [26, pav. 26: 1—2], ir pietryčių [112, pav. 119: 4] bei šiaurės rytų Lietuvoje [58, p. 84, pav. 5: 1, 3, 4, 6, 8]. Dažnai taip puošta visuose Kaliningrado srities bei šiaurės rytų Lenkijos Pamarių kultūros paminkluose [51, p. 27, 37; 77, p. 27], Baltarusijoje [158, pav. 68, 70, 72], taip pat ir į šiaurę nuo Lietuvos — Latvijoje [163, p. 94, pav. 66: 1 ir kt.; 150], Estijoje [172, p. 151 ir kt.] ir Suomijoje [32, p. 20, pav. 1: 1 ir kt.]. Vidurio Vokietijoje toks puošimas dažnesnis negu kiti [92; 98; 100], o šiaurės Vokietijoje bei Slėzvigė-Holšteine teuzima trečią vietą (14%) po žuvų ašakų ir zoninių motyvų. Tačiau, sprendžiant iš gerai datuotų kapų radinių, jis yra pats ankstyviausias [122, p. 58—59]. Šis puošimas, galima sakyti, labai retas ir Rytų Europoje. Padneprės kultūroje pasitaikė ankstyvasis jo variantas [143, p. 14, pav. 2: 2; 7: 5; 77 ir kt.]. Nors ir retai, būna jo ir Fatjanovo kultūroje [159, p. 114—115, pav. 44].

Ši ornamentika paveldėta iš bendrojo virvelinės keramikos kultūros horizonto, todėl labai plačiai paplitusi ir dažniau pasitaiko tose kultūrose, kurios išliko arčiau minėto horizonto ir yra mažiau paveiktos kitų kultūrų. Ir Lietuvos ankstyviausioje Pamarių kultūros gyvenvietėje — Šarnelėje — tai pagrindinė puošyba [24, lent. 53—55]. Tačiau šalia visuotinai paplitusio elemento reikia pabrėžti

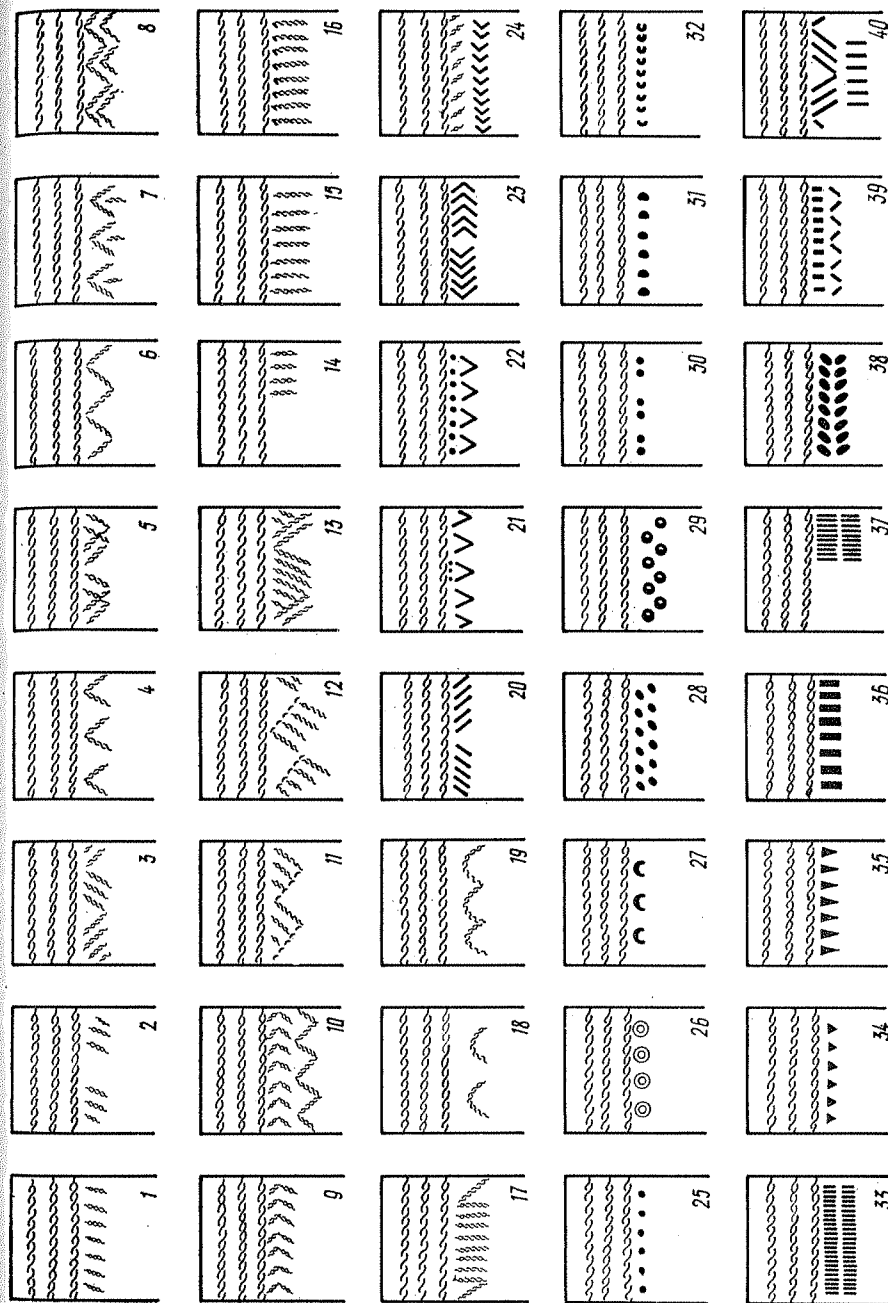

97. A II — virvelių su kutais kompozicijos

išskirtinį Pamarių kultūros požymį — gulsčių virvelių eilučių perkirtimus 4 vietose statmenais virvučių pluošteliais (pav. 96: 3), — pasitaikantį vien rutulinių amforų kultūros puošyboje [137, pav. 159: 1, 8; 160: 2].

**II pogrupis** — ant kaklelio skersiniai virvelių įspaudai su kutais petelių srityje (pav. 97). Kutų būna gana įvairių; priskaičiavome apie 40 variantų, tačiau jie sudaro daugiau ar mažiau panašias grupes:

1) įstrižų virvelių atkarpelių kutai. Paprasčiausios yra į dešinę arba į kairę pakreiptos trumpos atkarpėlės (pav. 97: 1), grupuojamos pluošteliais į vieną pusę (pav. 97: 2); tokie pluoštai nukreipiami į priešingas puses (pav. 97: 3). Kartais vietoj virvelių būna įraiželių arba įspaudėlių pluošteliai (pav. 97: 20);

2) virvelių atkarpelių kripučių kutai. Pasitaikė trigubų atkarpėlių, sudarančių trikampėlių vaizdą (pav. 97: 4), būna susipynusių kripučių (pav. 97: 5), sujungtų kampelių (pav. 97: 6), dvigubų (pav. 97: 8), kampelių su statmenomis virvelių juostelėmis viduryje (pav. 97: 7). Virvelės kartais pakeičia nesujungtų įraižų eilutės (pav. 97: 21), kampeliai, virš kurių dar įspausta grūdėlių pavidalo įspaudų eilutė (pav. 97: 22);

3) virvelių atkarpėlių, sudarančių žuvų ašakų motyvus, kutai, kurie būna nukreipti į vieną pusę (pav. 97: 9), grupelėmis į priešingas puses, o žemiau — dar virvelių kriputė (pav. 97: 10). Virvelės kartais pakeičia įraižos ar ploni įspaudėliai, kurie sudaro žuvų ašakų motyvus ir būna nukreipti grupelėmis į priešingas puses (pav. 97: 23), arba įstrižų virvelių atkarpėlių kutai, o žemiau — žuvų ašakų motyvai iš įspaustų siaurų pleištukų (pav. 97: 24);

4) užbrūkšniuotų trikampių kutai iš virvelių atkarpų. Trikampiai būna užbrūkšniuoti į viršų (pav. 97: 11), į apačią (pav. 97: 12), kartais dar papildomi įstrižomis virvelių atkarpėlėmis (pav. 97: 13);

5) statmenų virvelių įspaudų kutai. Tai būna pluošteliai trumpų įspaudėlių (pav. 97: 14), ilgų atkarpų juosta (pav. 97: 15), kuri kartais prijungiama prie skersinių virvelių, kai kada jų viršūnės dar būna pabrėžtos trumpa virvelės atkarpėle (pav. 97: 16). Kartą pasitaikė kutai iš 9 statmenų virvelių pluoštų, jungiamų įstrižo virvelės įspaudu (pav. 97: 17);

6) virvelių puslankių kutai, kurie kartais būna nesujungti (pav. 97: 18) arba sujungti (pav. 97: 19);

7) duobučių ir nagų įspaudėlių kutai. Jie būna iš mažų apskritų duobučių eilutės (pav. 97: 25), tuščiavidurių skrituliukų (pav. 97: 26), neužbaigtų tuščiavidurių skrituliukų (pav. 97: 27), 2 eilučių ovalių duobučių (pav. 97: 28), 2 eilučių tuščiavidurių ovalių duobučių (pav. 97: 29). Duobutės esti po 2 (pav. 97: 30). Jos būna segmentinės (pav. 97: 31), arba tai eilutė nagų įspaudų (pav. 97: 32), kurie kartais grupuojami pluošteliais, dvigubais įspaudėliais;

8) be jau minėtų įraiželių (pav. 97: 20—24), būna kutų ir iš kitokių įspaudėlių. Tai 2 eilutės gana tankių statmenų įraiželių (pav. 97: 33), siauri statmeni pleištukai (pav. 97: 35), maži trikampėliai (pav. 97: 34), stulpiukai (pav. 97: 36), kurie kartais grupuo-

jami pluoštais ir 2 eilėmis (pav. 97: 37). Stulpiukai išdėstomi ir žuvų ašakų motyvu (pav. 97: 38). Sudėtingesni kutai, kurių viršutinę eilutę sudaro statmeni stulpiukai, o apatinę — stulpiukų kriputė (pav. 97: 39), arba atvirkščiai (pav. 97: 40).

Virvelių eilių su kutais aptinkama visuose Pamarių kultūros paminkluose ir Lietuvoje, ir už jos ribų [77, p. 28]. Kaip ir Nidos keramikoje virvelių atkarpos eina ištisomis juostomis arba sugrupuotos pluošteliais. Neretai jos sudaro kriputes, žuvų ašakų motyvus, užbrūkšniuotus trikampius, banguotas juosteles arba lankelius. Taip pat būna kompozicijų iš duobučių ir kitokių įspaudėlių. Ornamentų išdėstymo principas senas, paveldėtas dar iš bendrojo horizonto [83, p. 63], tačiau, kiek leidžia spręsti dar negausi geriau datuota medžiaga, reikėtų manyti, kad visa kutų ornamentika įsigalėjo ne vienu metu. Ankstyviausiose paminkluose, pvz., Sventosios 1A arba Daktariškės gyvenvietėse, turime tik labai nesudėtingų kutų įspaudėlių: trumpų virvelių atkarpėlių, vingelių, taškiukų, duobelų, įraiželių, pleištukų [110, pav. 45: 3—7; 23, pav. 23: 5—9]. Ir tik vėliau, pvz., Duonkalnyje [26, pav. 29: 4], atsiranda puslankių kutų, o užbrūkšniuotų trikampių ir kripių žinome tik iš Nidos laikotarpio paminklų. Artimiausia Nidai yra Suchačiaus gyvenvietė, kurioje, be paprastų ankstyvųjų kutų tipų, turime ir virvelių kripių, vingelių, puslankių [77, pav. 43, 108, 110—112, 115, 117, 118, 121], o užbrūkšniuotų trikampių nėra, nors jie nurodomi kaip pasitaikantys net bendrojo horizonto keramikoje [83, p. 65, pav. 17 d]. Tad gal reikėtų manyti, kad šie raštai ne vien chronologinis rodiklis.

Vidurio Vokietijoje [92; 98; 100] virvelių juostomis su kutais puošdavo dažnai. Kutai kaip ir mūsų aptiktieji ar bent panašių tipų; didelę dalį sudaro įvairios kripės ir užbrūkšniuoti trikampiai, nekalbant apie įvairius smulkius įspaudėlius. Visi jie paplitę ir šiaurės Vokietijoje bei Šlėzvinge-Holšteine [122, p. 44—45], kur pastebėta, kad petelių puošimas taškučiais ar kabliukais būdingas seniausiems kapams; vėliau jį pakeičia kampučių ir bangų juostos. Šioje srityje nėra įstrižų nei statmenų virvelių atkarpų, jų pluoštų kutų kaip vidurio Vokietijoje.

Į šiaurę ir į rytus nuo Pamarių kultūros srities kutų motyvų pasitaiko gana retai ir tik primityviųjų. Suomijoje būna smulkių įspaudėlių, duobučių, pleištukų, kartais — virvelinių vingelių [32, pav. 1: 2—4, 9, 10, 13]. Padneprėje šitaip papuoštų puodų nedaug, o kutai ne pačių primityviųjų formų — tai įvairios kripės, dažnai kelių eilių virvelių, užbrūkšniuoti trikampiai [143, pav. 77 ir kt.]. Fatjanovo kultūroje taip puošta dar rečiau, o kutai primityvūs [159, pav. 44: 3, 8—12].

**III pogrupis** — ant kaklelio skersiniais virvelių įspaudais aprėminti įvairūs elementai bei motyvai arba kitais elementais aprėmintos virvelių eilutės, vadinamosios zoninės kompozicijos (pav. 98):

1) virvelių atkarpų rašteliai tarp virvelių eilučių. Tai būna statmenų virvelių įspaudėliai tarp 3 dvigubų virvelių eilučių (pav. 98: 1). Sudėtingesnė kompozicija, kai tarp 5 dvigubų virvelių eilučių būna 2 tarpai, užpildyti statmenų virvelių įspaudėliais (pav. 98: 2),

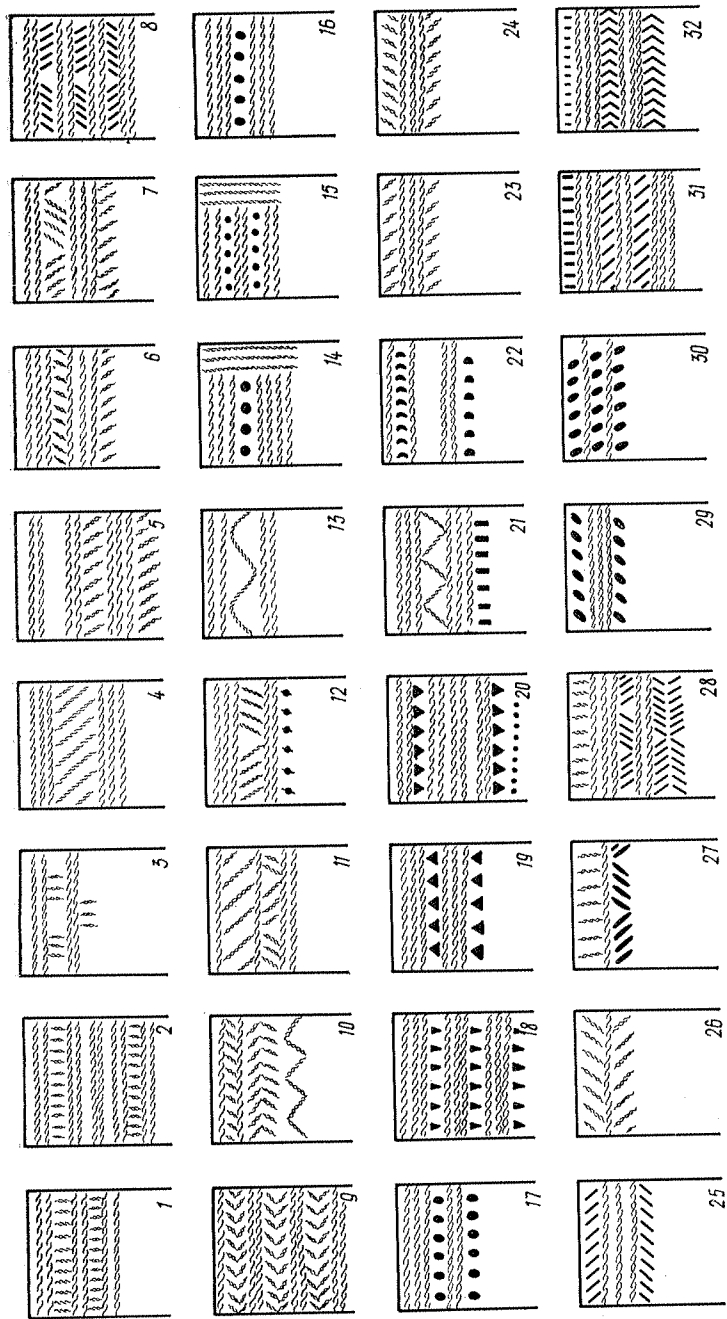

98. A III — virvelių zoninės kompozicijos

kartais jie sugrupuoti šachmatine tvarka (pav. 98: 3). Virvelių eilutės aprėmina įstrižas į vieną ar kitą pusę pakreiptas atkarpėles (pav. 98: 4), kuriomis užpildomi keli tarpai (pav. 98: 5). Kai kuriuose tarpuose įstriži įspaudėliai pakreipti į priešingas puses (pav. 98: 6), vienas tarpas užpildytas į vieną pusę pakreiptomis atkarpomis, kitas — pluošteliais, pasvirusiais į priešingas puses (pav. 98: 7). Virvelių atkarpėles kartais pakeisdavo įstrižas lazduotės (pav. 98: 8);

2) kripūtės bei žuvų ašakos tarp virvelių eilučių. Šios kompozicijos gana sudėtingos ir įvairios. Tai 3 zonos iš virvelių atkarpų sudarytų žuvų ašakų, aprėmintos virvelių eilutėmis (pav. 98: 9). Kita kompozicija dar sudėtingesnė — iš 3 zonų: viršutinėje — įstrižų virvelių atkarpų juosta, žemiau — žuvų ašakų motyvo juosta, apačioje — kripūtė (pav. 98: 10). Panašiai dviem virvelių eilutėmis, skiriamomis zonomis, sugrupuotos įstrižos virvelių atkarpos: viršuje — ilgos įstrižos, žemiau — trumpesnės, grupėmis pakreiptos į abi puses (pav. 98: 11). Tokias pat atkarpų grupes aprėmindavo virvelėmis ir dar apačioje papildydavo mazgelių įspaudėlių eilute (pav. 98: 12). Šiai grupei skirtina ir virvelėmis įrėmintą vingelę (pav. 98: 13);

3) duobutės bei kitokie įspaudėliai tarp virvelių eilučių. Tai apskritų duobučių eilutė (pav. 98: 14), kartais 4 vietose perkirsta statmenų virvelių pluoštais. Būna 2 duobučių juostos (pav. 98: 15), kai kada taip pat skiriamos statmenų virvelių pluoštų. Duobutės įvairių dydžių, kartais — tik dūriai. Ir grūdelių pavidalo įspaudėliai išdėstomi viena (pav. 98: 16) ar dviem (pav. 98: 17) eilutėmis. Tarp trigubų virvelių eilučių pasitaiko 3 zonos tuščiavidurių atvirksčių lašukų įspaudėlių (pav. 98: 18) ar 2 eilės mažų trikampių (pav. 98: 19). Retkarčiais tarp virvelių juostų būna keli motyvai ar elementai. Tarp dvigubų plonų virvelių juostelių pasitaiko išdėstyti trikampių ir grūdelių eilučių (pav. 98: 20), vienoje zonoje būna virvelinė kripūtė, kitoje — statmeni grūdėliai (pav. 98: 21) arba viršutinėje zonoje yra nagų įspaudėliai, o apačioje — segmentėliai (pav. 98: 22);

4) virvelių eilutės, aprėmintos kitais motyvais. Tai skersinių virvelių pluoštas, viršuje ir apačioje užbaigtas į vieną pusę (pav. 98: 23) arba į priešingas puses pakreiptomis įstrižų virvelių atkarpomis (pav. 98: 24). Kartais virvelės pakeičia įraižėlės (pav. 98: 25). Viena virvelė yra iš abiejų pusių aprėmintą atkarpomis, išdėstytomis žuvų ašakų pavidalu (pav. 98: 26). Šiai grupei priklauso kompozicija, kurios viršutinėje gulsčios virvelės pusėje išdėstytos statmenos virvelių atkarpos, o apatinėje — į priešingas puses pakreiptų įstrižų stulpelių pluošteliai (pav. 98: 27); aprėmindavo ir grūdelių įspaudėliais (pav. 98: 29, 30). Būna ir sudėtingesnių 3 zonų kompozicijų su virvelių atkarpų, grūdelių ir įraižų juostomis (pav. 98: 28, 31, 32).

Tai ne tik Nidai, bet ir visai Kuršių nerijai būdinga ornamentika. Tokio komponavimo principas bendrojo horizonto keramikai dar nepažįstamas. Ankstyvojoje Pamarių kultūroje zonas tarp virvelių

puošdavo labai nesudėtingai: duobučių ar skrituliukų (padarytų tuščiaaviduriu kauliuku) juostelėmis, kaip, pvz., Šventosios 1A gyvenvietėje [110, pav. 45: 9, 10] ar kai kuriuose Varmijos bei Mozūrų ankstyvuose paminkluose [95, pav. 222: 1]. Piečiau esančių gyvenviečių, pvz., Zucevo [141, p. 13—14, pav. 15: 1; 18: 4, 9, 12, 14, 16] tokios kompozicijos nesudėtingos ir daug retesnės, palyginti su raižytiniais ornamentais. Nedažnos jos ir Suchačiuje [77, pav. 93],

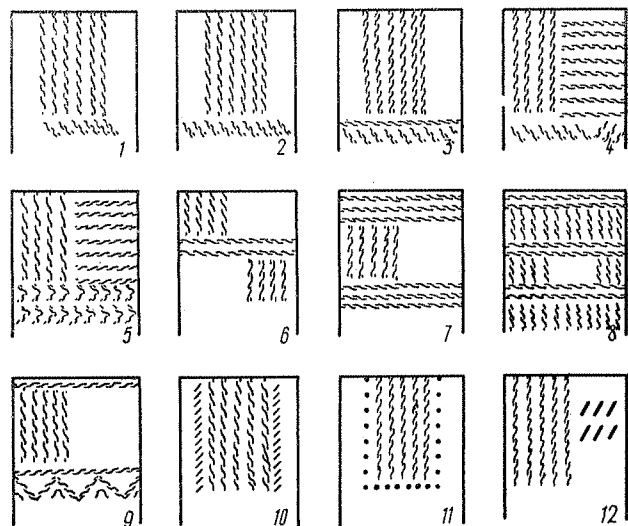

99. A IV — virvelinių pluoštų (metopų) kompozicijos

kituose paminkluose dar mažiau. Labai nedaug jų pasitaiko ir pietuose: Zlotos kultūroje dar būna [82, pav. 57a, b], nors čia virvelinių juostų tarpus dažniau užpildo vingiuotų virvelinių juostelių kelių eilių motyvai, nebūdingi Pamarių kultūrai. Tolimi ir vidurio Vokietijos šiuo principu komponuoti papuošimai [92, pav. 52: 4; 100, pav. 80: 6; 91: 4; 121: 4 ir kt.; 98, pav. 10: 1; 38: 5]. Tačiau šiaurės Vokietijos ir Slėzviso-Holšteino keramikoje zoninės kompozicijos užima antrą vietą (po žuvų ašakų) [122, p. 59]. Reti, visiškai skirtingi jie Padneprės [143, pav. 5: 4; 8: 3; 9: 4 ir kt.] ir Fatjanovo kultūroje [159, pav. 44: 2].

**IV pogrupis** — ilgų statmenų virvelių pluoštai (pav. 99):

1) prie pat briaunos prieinantys pluoštai pakaitomis su tuščiais ploteliais. Tai gali būti atskiros grupės, apačioje užbaigtos įstrižų virvelių atkarpų kutais (pav. 99: 1—3);

2) statmenų virvelių pluoštai derinami su gulsčiomis virvelėmis. Būna sujungtų skersinių virvelių eilutėmis, o visa kompozicija užbaigta įstrižų virvelių atkarpų kutais į vieną pusę, pakaitomis arba dviem eilėmis virvelinių žuvų ašakų juostų (pav. 99: 4, 5). Virvelių pluoštus išdėstydavo beveik šachmatine tvarka, skersai perskir-

davo 2 gulsčiais įspaudais (pav. 99: 6). Toliau eina panašių motyvų grupė, tik kelios eilutės skersinių virvelių juosia visą briauną. Po ja yra ilgų statmenų virvelių pluoštai, apačioje sujungti viena ar keliomis skersinėmis virvelėmis (pav. 99: 7). Sudėtingas ir puošnus ornamentas dvigubomis skersinėmis virvelėmis suskirstytas į 3 zonas: viršutinė ir apatinė užpildytos statmenomis virvelėmis, vidurinė — pluoštais (pav. 99: 8). Turime dar retesnę ornamentą: stat-

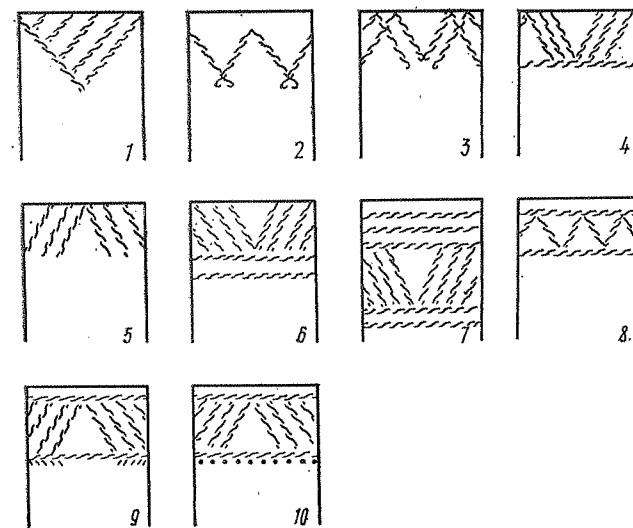

100. A V — virvelių trikampių kompozicijos

menų virvelių pluoštai viršuje ir apačioje sujungti gulsčia virvele, o žemiau dar papuošta dvigubais virvelių trikampeliais (pav. 99: 9). Kartais tie pluoštai iš šonų būna aprėminti įstrižomis įraižėlėmis (pav. 99: 10), iš 3 kraštų — įspaudėliais (pav. 99: 11), komponuoti su įspaudų eilutėmis (pav. 99: 12).

Šių kompozicijų nežinoma ankstyvuose Pamarių kultūros paminkluose: Šventosios 1A nei kitose Žemaitijos ankstyvose gyvenvietėse, nėra jų nė Zuceve, tačiau aptinkama vėlesnėse — Suchačiaus [77, pav. 98, 108, 113, 114, 128] ir įvairiose Kuršių nerijos gyvenvietėse [77, pav. 22, 96, 130]. Nei į šiaurę, nei į rytus nuo Pamarių kultūros srities tokios ornamentikos nėra (panašūs motyvai kartais būna įraižyti, kaip, pvz., Padneprės keramikoje, tačiau komponuoti ne taip). Tas pats pasakytina ir apie vidurio bei šiaurės Vokietijos keramikos puošybą.

**V pogrupis** — virvelių trikampiai-kripės (pav. 100):

1) siekiantys pačią puodo briauną. Tai būna dideli užbrūkšniuoti trikampiai (pav. 100: 1), trikampiai-kripės susikertančiais apatiniais kampais (pav. 100: 2), 2 eilės trikampių, kertančių vienas kitą (pav.

100: 3), trys arba daugiau trikampių eilių, apačioje kartais užbaigiamų skersine 1 ar 2 virvelėmis (pav. 100: 4—6);

2) trikampių juosta, iš abiejų pusių aprėmintą virvelių eilutėmis. Tai viena ar daug trikampių eilių, iš viršaus ir apačios aprėmintų keliomis virvučių eilėmis (pav. 100: 7, 8), kartais po apatine virvele dar būna taškų arba įspaudėlių eilutė (100: 9, 10).

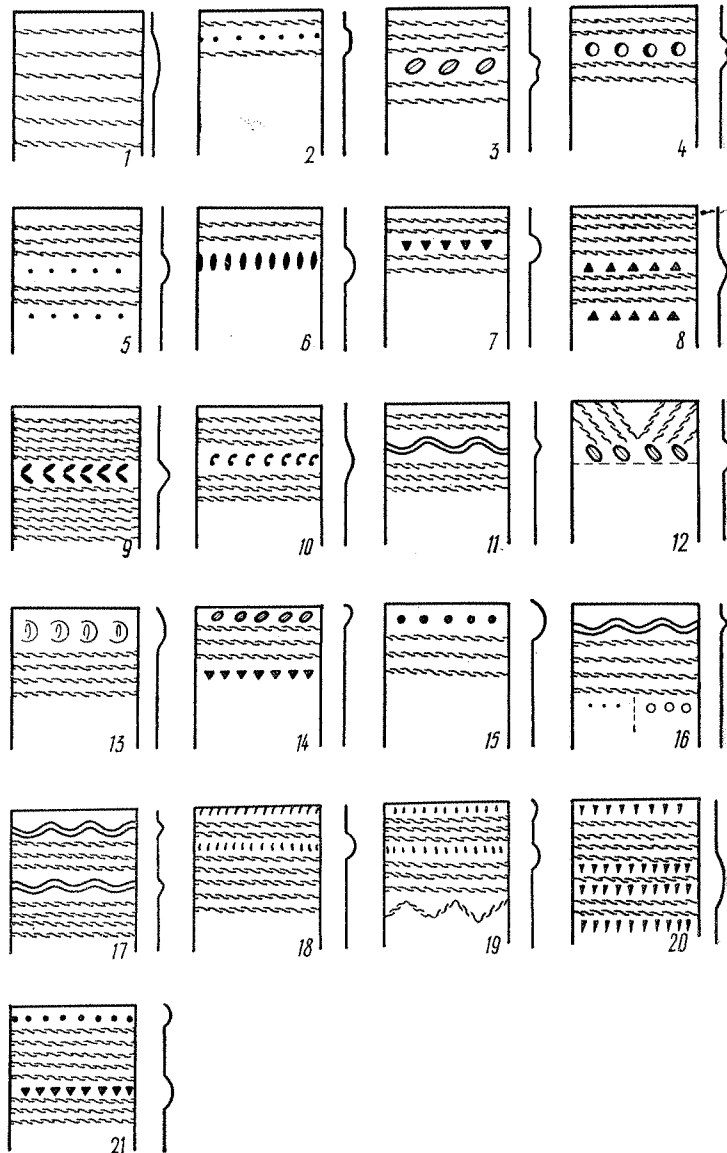

101. A VI — virvelių su rumbais kompozicijos

Ankstyvose Pamarių kultūros gyvenvietėse šių kompozicijų nėra. Kiek panašių pasitaikė Zuceve [141, pav. 15: 2]. Neaptikta nė Suchačiuje, nors ten gana stambiais kripių kutais kartais užbaigiama skersinių virvelių juosta [77, pav. 43, 88, 90]. Daugiausia jų Kuršių nerijoje [77, pav. 97, 167\*]. Vėlyviausiame Pamarių kultūros etape, kuriam gali būti skiriama Skirmantinės 2-a gyvenvietė Žemaičių aukštumoje, trikampių motyvai jau atlikti ne virvele, o įraižyti [24, lent. 64: 1, 5; 65: 7, 9]. Kripių ir ypač užbrūkšniuotų trikampių motyvai labai būdingi vidurio Vokietijai, tačiau jų kompozicijos visiškai skiriasi, trikampiai dažnai būna užbrūkšniuoti skersai [92, pav. 13: 12; 17: 5; 20: 7 ir kt.; 100, pav. 1: 1; 9: 8; 14: 1; 17: 3 ir kt.; 98, pav. 4: 5; 6: 4; 8: 34 ir kt.]. Užbrūkšniuotų trikampių motyvų žinoma ir Šlėzvinge-Holšteine bei šiaurės Vokietijoje, tačiau jie sukomponuoti kitaip ir datuojami vėliausiu — viršutiniųjų kapų — laikotarpiu [122, p. 50, lent. 18: 1; 22: 16].

**VI pogrupis** — skersiniai virvelių įspaudai, derinti su rumbais (pav. 101):

1) virvelių eilutės tuoj po briauna, o rumbas — žemiau, dažniausiai aprėmintas virvelėmis. Retai visą indo kaklą kartu su rumbu padengdavo skersiniais virvelių įspaudais (pav. 101: 1). Daug dažniau rumbą puošdavo kitokiais įspaudėliais: mažomis duobutėmis, iš abiejų pusių aprėmindavo virvele (pav. 101: 2). Stambesnę rumbą aprėmindavo keliomis virvelių eilutėmis, papuošdavo giliais pirštų ir nagų įspaudais (pav. 101: 3) arba apvaliomis duobutėmis (pav. 101: 4). Mažų durtinių duobučių yra ne tik ant rumbo, bet ir žemiau — po apatinėmis virvelių eilutėmis (pav. 101: 5). Rumbą puošdavo ir giliomis įpjovomis (pav. 101: 6), ir trikampaiais durtiniais įspaudėliais (pav. 101: 7). Tokių pat trikampių būna ir žemiau apatinių virvelių eilučių (pav. 101: 8). Rumbą gražindavo ir dvigubais įstrižais įspaudėliais (pav. 101: 9), įstrižais dvidančiais įspaudėliais (pav. 101: 10). Vietoj jo būna lipdytinė vingelė (pav. 101: 11). Šiai grupei skirtinas papuošimas po briauna į priešingas puses pakrypusių virvelių pluoštais, o žemiau — rumbu su įstrižais pirštų ir nagų įspaudais (pav. 101: 12);

2) rumbas tuoj po briauna, o žemiau — virvelių eilutės. Rumbą puošdavo pirštų ir nagų įspaudėliais (pav. 101: 13, 14), apvaliomis duobutėmis (pav. 101: 15). Tuoj po briauna būna ir lipdytinių vingelių, žemiau — virvelių eilučių, apačioje — durtinių duobučių arba tuščiavidurių skrituliukų juostelė (pav. 101: 16). Pasitaiko ir 2 vingelių rumbai, perskirti virvelių eilutėmis (pav. 101: 17).

Prie puodų dvigubais rumbais priskirtini ir turintys 1 rumbą, tačiau kai rumbas ir puodo pakraštys būna papuoštas tokiais pat nagų įspaudais (pav. 101: 18), nes vienodai būna padabinti 2 rumbeliai (pav. 101: 19). Šiai grupei skirtina ir tokia kompozicija: rumbas pagražintas dviem eilėmis statmenų pleištukų su virvele tarp jų ir aprėmintas virvelių eilutėmis, o abu pakraščiai užbaigti vėl

\* L. Kiljanas [77] šios šukės radimo vietą nurodo Nidą, bet greičiau reikėtų pasitikėti V. Gerte [51, pav. 93], kuris nusako vietą „tarp Klaipėdos ir Juodkrantės“.

6 lentelė. Virvelinių ornamentų kiekiai

| 1. Tipas | 2. Šukių skaičius | %    |
|----------|-------------------|------|
| A I      | 4210              | 73,7 |
| A II     | 1060              | 18,6 |
| A III    | 190               | 3,3  |
| A IV     | 80                | 1,4  |
| A V      | 38                | 0,7  |
| A VI     | 134               | 2,3  |
|          | 5712              | 100  |

Vėlesnės ir sudėtingesnės kompozicijos daugiausia tik Kuršių nerijoje [77, pav. 53, 56, 57, 163; 51, pav. 174—176]. Kitų virvelinės keramikos kultūrų panašiose kompozicijose jų nėra, nors žinomas ir vienas, ir kitas motyvas.

Virveliniais ornamentais puoštos keramikos Nidoje buvo daugiausia (5712 šukių), tačiau, kaip matyti iš 6 lentelės, pogrupiais ji pasiskirsčiusi labai nevienodai.

### Juostelių motyvai

**B grupės** svarbiausias elementas yra lygios juostelės (pav. 102), juosiančios kaklelį tuoj po briauna. Jų deriniai su kitais elementais labai panašūs į virvelinių ornamentų, tačiau ne tokie įvairūs ir daug rečiau pasitaikantys. Tais pačiais principais ornamentus skirstome į 4 pogrupius.

**I pogrupiui** skiriami gulsčių juostelių, einančių aplink kaklelį, papuošimai (pav. 102: 1). Kartais juosteles 4 puodo vietose kerta statmenų juostelių pluoštai (pav. 102: 2).

**II pogrupiui** būdingos gulsčios juostelės po briauna su įvairiais kutais. Jie būna iš juostelių atkarpų (pav. 102: 3, 4), nagų įspaudų (pav. 102: 5), grūdelių (102: 6), pirštų galų gilių įspaudų (pav. 102: 7), trikampių bei rombų (pav. 102: 9—11), juostelių girliandų (pav. 102: 12, 13).

**III pogrupį** sudaro zoninės kompozicijos. Tai juostelėmis aprėmtų kitų elementų — apvalių įspaudėlių (pav. 102: 14), kabliukų (pav. 102: 15), nagų įspaudėlių (pav. 102: 16), keturkampinių (pav. 102: 17) — eilutės. Kaitaliojamos juostelių ir įkartelių bei įspaudėlių eilės (pav. 102: 18—21), būna derintų ir iš 3 elementų (pav. 102: 22).

**IV pogrupiui** priklauso gulsčios juostelės, derintos su rumbais. Paprasčiausia kompozicija yra juostelių eilutės po briauna, žemiau — rumbas su įstrižomis įpjovomis (pav. 102: 23). Bet dažniau būna juostelių eilutėmis aprėmtų rumbų, papuoštų tankiais nagų įspaudais (pav. 102: 24), grūdeliais (pav. 102: 25), statmenomis įpjovėlėmis, kurios ir užbaigia visą kompoziciją (pav. 102: 26). Pasitaikė gana platus rumbas pačiame pakraštyje su 2 eilutėmis statmenų

pleištukų juostelėmis (pav. 101: 20). Yra ir dvigubų rumbų, papuoštų skirtingais įspaudais: viršutinis — duobutėmis, apatinis — trikampiškais (pav. 101: 21).

Nei Šventosios IA, nei Šarnelės bei Daktariškės gyvenvietėse nepasitaikė šių abiejų elementų, sudėtinuotų kartu, nors tokioje ankstyvoje Latvijos gyvenvietėje, kaip Ruteniekai, rastas puodelis su žemu rumbeliu, papuoštu trikampiškais tarp virvelinių juostelių [150, pav. 2: 2].

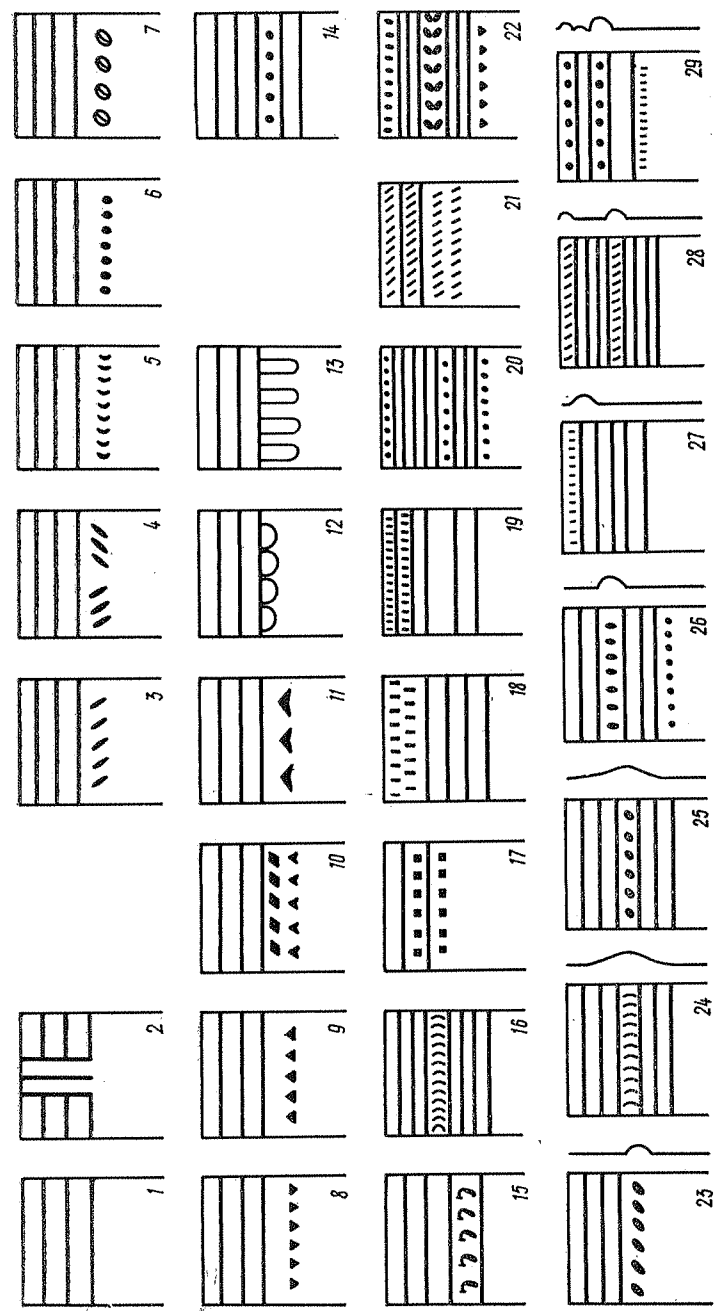

102. B — juostelių kompozicijos

7 lentelė. Juostelių ornamentų kiečiai

| I. Tipas | 2. Sukių skaičius | %   |
|----------|-------------------|-----|
| B I      | 146               | 65  |
| B II     | 35                | 15  |
| B III    | 33                | 15  |
| B IV     | 9                 | 5   |
|          | 223               | 100 |

piui, nors jų dvigubai mažiau negu virvelių įspaudų [122, p. 44—45, 59]. O Pamarių kultūros keramikoje tai ne toks dažnas [77, p. 28] ir, bent šiaurinėje srityje, vėlyvas motyvas. Sventosios 1A gyvenvietėje tik 1 taurelės kaklas buvo papuoštas lygiomis gana giliomis juostelėmis [110, pav. 43], tačiau ji ir savo forma yra vienintelė — atitikmenų reikėtų ieškoti vakaruose. Žuceve taip pat, atrodo, nėra juostelių. Tačiau jų pasitaikė vėlesniuose paminkluose: Suchačiuje [77, pav. 46, 50, 51, 119, 120], Tolkmicke [51, p. 38, pav. 114]. Gana paprasti juostelių papuošimai Latvijos [163, pav. 67], Estijos [172, p. 152—153, lent. XXVII] ir Suomijos [32, p. 23, pav. 2] paminkluose. Vidurio Vokietijai šie motyvai nebūdingi. Tik kitaip komponuotų jų yra Padneprės kultūroje [143, pav. 16: 6; 32: 3; 39: 2 ir kt.].

Juostelių ornamentų Nidoje palyginti nedaug: surinktos 223 puodų šukės, kurios pagal motyvų kompoziciją pasiskirsto labai nevienodai (žr. 7 lent.).

### Iraižų motyvai

**C grupės** svarbiausias elementas yra įraižėlės (pav. 103), retkarčiais derinamos su kitais elementais. Nidoje jų mažai, tačiau kompozicijos įvairios; skiriame 4 jų pogrupius:

**I pogrupis** — pagrindą sudaro įstrižos, dažniausiai plonos įraižos. Trumpos arba ilgesnės jos būna išdėstytos eilutėmis (pav. 103: 1, 2), kartais pluošteliais (pav. 103: 3); pasitaiko ir gana plačių ir gilių (pav. 103: 4). Grupuojamos žuvų ašakų pavidalu po pat briauna (pav. 103: 5). Šitai išdėstytos įraižos derinamos su kripe (pav. 103: 6). Būna ir sudėtingesnių raštelių, pvz., įraižyta kriputė, iš visų pusių aprėmintą statmenų įraižų juostelėmis (pav. 103: 7);

**II pogrupis** — daugiausia statmenų ilgų ir gilių įraižų, dengiančių visą puodo kaklą (pav. 103: 8—10);

**III pogrupis** — įraiželių kompozicijos, mėgdžiojančios virvelių zonines kompozicijas, kartais derinamos su įvairių paprastų įspaudėlių elementais (pav. 103: 11—18);

**IV pogrupis** — su rumbeliais kombinuotos įraižos (pav. 103: 19, 20).

Palyginti su Sventosios 1A gyvenvieta, kur įraižomis gražinta net 8% puodų [110, p. 56—57, pav. 51], nors visi — tik žuvų ašakų pavidalo raštu, t. y. pačiu primityviausiu, Nidoje mažai puodų dabinta įraižų motyvais. Ašakos puošia ir Šarnelės puodus [24, lent. 56: 1]. Šie motyvai priklauso bendrojo horizonto ornamentikai [95, pav. 207], todėl paplitę plačiai, ypač ankstyvuose paminkluose.

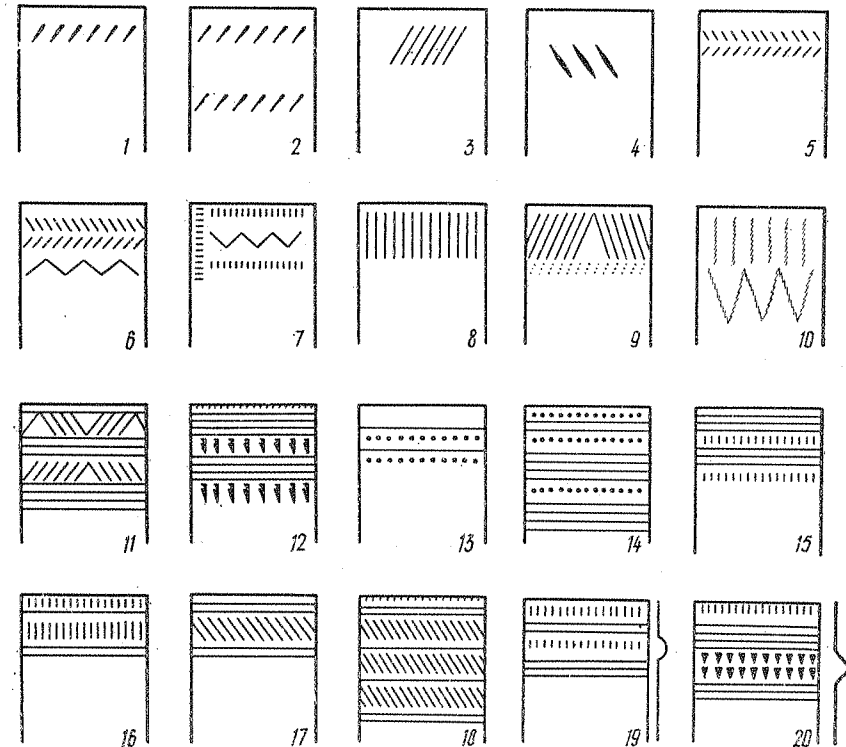

103. C — įraižų kompozicijos

Jų gausu šiaurės Vokietijoje, Šlėzvice-Holšteine, Jutlandijoje. Iš ten, manoma, ir bus paplitę [122, p. 46, lent. 13, 14]. Tačiau Nidos, kaip ir daugumos Pamarių kultūros vėlesnių gyvenviečių, keramikai būdingi sudėtingesni įraižų ornamentai, jau mėgdžiojantys virvelinių įspaudų kompozicijas [77, p. 28]. Net Žucevo gyvenvietėje, kur įraižų ornamentais puošta dauguma puodų, nėra primityviųjų žuvų ašakų motyvų, o tik parketinis arba kripių raštas, perskirtas gulščiomis įraižų juostelėmis [141, p. 10—13, pav. 3—8]. Šiaip parketinis raštas Kuršių nerijai nebūdingas \*, tik retkarčiais

\* Nors L. Kiljanas pažymi šukes su parketiniu raizytiniu motyvu buvus iš Nidos [77, pav. 158, 172], tačiau V. Gertė [51, pav. 109, 111] vienos radimo vietą nurodo tik Kuršių neriją, kitos — tarp Klaipėdos ir Juodkrantės; atrodo, labiau reikėtų pasikliauti šiomis nuorodomis.

aptinkamas pietų Lietuvos vėlyvose virvelinės kultūros gyvenvietėse [112, pav. 119]. Paprastas žuvų ašakų raštas, retai pasitaikantis Nidoje, dar randamas vidurio Lietuvos transgresijos meto paminkluose [112, pav. 107], o pietų Lietuvos vėliausiose gyvenvietėse (pvz., Margių gyvenvietės viršutiniame sluoksnyje) dažnas gerokai išretintų žuvų ašakų motyvas. Įraižų motyvai — žuvų ašakų ir parke-tintų žuvų ašakų motyvas. Įraižų motyvai — žuvų ašakų ir parke-tinis raštas — ypač dažnas Padneprės kultūroje, kur juo puošta dau-giau negu virveliniu raštu [143, p. 15—22, pav. 1—5 ir kt.), o Fat-janovo kultūroje juos pakeičia kitaip derintos įraižos [159, pav. 46].

### Perlinių eilučių motyvai

**D grupės** svarbiausias elementas yra perlinės (dantytos) eilutės (pav. 104). Jų yra labai nedaug, su kitais elementais derinamos rečiau. Kompozicijos itin nesudėtingos: to paties tipo, kaip ir virve-linių ornamentų. Paprasčiausios yra keturkampių ar ovalių dantu-

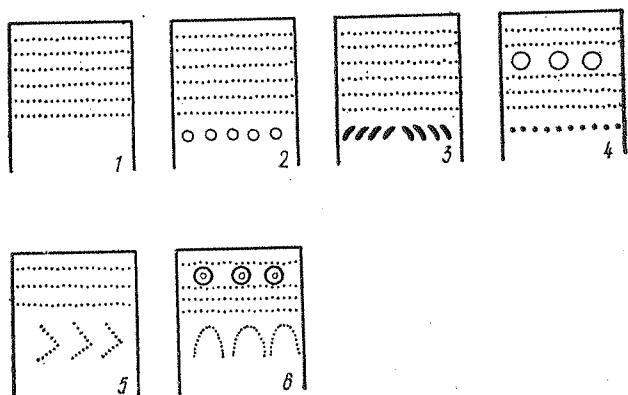

104. D — perlinių eilučių kompozicijos

kų-perliukų eilutės, kurių būna daug aplink kaklelį (pav. 104: 1). Jos užbaigiamos įspaudėlių kutais (pav. 104: 2, 3), kartais tų pačių perlinių juostelių trikampėliais ar girliandomis (pav. 104: 5, 6), retkarčiais grupuojamos zonomis (pav. 104: 4, 6).

Nidoje jų rasta labai maža, palyginti su ankstyvąja Šventosios 1A gyvenvietės keramika, kur šie motyvai puošė 10% puodų [110, p. 61] ir buvo komponuojami taip pat kaip ir virveliniai. Nidoje juos dar papildė kampučiai ir pasagėlės (nors tik po šukę). Ornamentai galėjo būti atlikti šukučių pavidalo spauduku, galbūt dantytu ra-tuku arba buka lazdele plokščiu galu. Daugiausia tokių ornamentų buvo Suchačiuje [77, pav. 126, 141, 173, 175, 178]; pasitaikė kartu su virveliniais įspaudais. Perlinių eilučių aptikta ir kitose Pamarių kultūros gyvenvietėse [77, p. 29—31, pav. 52, 138, 194]. Žuceve taip pat rasta tokių įspaudėlių, tačiau mažose šukelėse, tad negali-ma nustatyti visos kompozicijos; tik viena šukelė buvusi lyg am-

foros [141, p. 13—15, pav. 11; 19: 15; 20]. Šlėzvige-Holšteine bei šiaurės Vokietijoje būna puodų, papuoštų šukinių įspaudų bangomis [122, p. 48—49, pav. 16: 15, 16]; pasitaiko jų ir Padneprės kultū-roje [143, pav. 13: 4, 8]. Vidurio Vokietijoje tikrų šio tipo ornamentų nėra, nebent tik jų imitacijų [98, lent. 8: 12—31].

### Įspaudėlių motyvai

**E grupės** vienintelis puošybos elementas yra įvairūs įspaudėliai (be jokių virvelių, įraižėlių, juostelių ar rumbų) (pav. 105); juos ga-lima suskirstyti į 3 svarbiausius pogrupius:

**I pogrupis** — apvalių duobučių bei taškučių eilutės. Paprastai 1—3 tankios eilės būna po pačia briauna ar kiek žemiau (pav. 105: 1—8), 2 atokios duobučių eilutės protarpiais jungiamos skersine (pav. 105: 6);

**II pogrupis** — įvairios grūdėlių, segmentėlių, kabliukų, pusmėnu-liukų, trikampėlių, dvidančių ir kt. įspaudėlių eilutės, einančios aplink puodo kaklelį (pav. 105: 9—24). Retkarčiais įspaudėliai kom-ponuojami kiek įvairiau: būna dvigubų plonų lenktų įspaudėlių kri-putė (pav. 105: 10), po briauna 2 kabliukų eilutės, o žemiau — siauri pleištukai su kabliukais viršūnėje (pav. 105: 11), 1—2 stat-menų dveilių įspaudų eilutės (pav. 105: 21), 4 dvejopų trikampių įspaudėlių skirtingos krypties eilutės (pav. 105: 14), retos rombinių įspaudėlių eilutės, skiriamos statmenų juostelių (pav. 105: 16);

**III pogrupis** — įvairūs pleištukų ir stulpiukų įspaudai. Būna 1—2 statmenų ar kiek įstrižų ilgų pleištukų eilutės (pav. 105: 25, 26). Vienodo pločio stulpiukų kompozicijų variantų daugiau: tai 1—2 statmenų gilių stulpiukų eilutės (pav. 105: 27), kurios kartais grupuojamos pluoštais (pav. 105: 28), dviem kryptimis keturkam-piais ploteliais (pav. 105: 29) arba grupėmis nevienodame aukštyje (pav. 105: 30). Kitokios įstrižų stulpiukų kompozicijos. Paprasčiausios yra 1—2 įstrižų stulpiukų eilutės, iš kurių sudaromi ir žuvų ašakų motyvai (pav. 105: 33—35). Iš stulpiukų derinamos ir sudė-tingesnės kompozicijos: trumpa 4 stulpiukų kriputė, aprėminta stat-menų stulpiukų juostelėmis (pav. 105: 36), arba stulpiukų kriputės eina pakaitomis su statmenų stulpiukų eilėmis (pav. 105: 37—39). Būna ir atskirų smailių ir gilių įspaudų plėtojanti pagrindu (pav. 105: 40).

Nors šie motyvai skirtingos kilmės, bet kadangi jų nedaug, tai reikėjo jungti į vieną grupę. Pirmųjų dviejų pogrupių įspaudėlius įvairiose srityse dažnai įspausdavo kaip kutus po virvelių juostelė-mis. Tikrų įspaudėlių papuošimų aptinkama irgi įvairiose virvelinės keramikos kultūrose. Neabejojama, kad tokie papuošimai siejasi su senesnėmis vietos tradicijomis. Matyt, ir būtinėje keramikoje ši or-namentika visą laiką buvo vartota, nors kapuose jos pasitaiko tik pačiu vėlyviausiu — virvelinės keramikos žlugimo — laikotarpiu [122, p. 52—53]. Šventosios 1A gyvenvietėje tebuvo kelios šukės, pa-puoštos mažomis duobutėmis [110, pav. 45: 15], Šarnelėje [24, lent. 58: 1, 2] ir Daktariškėje [23, lent. 17: 1, 2] — taip pat tik keli puo-



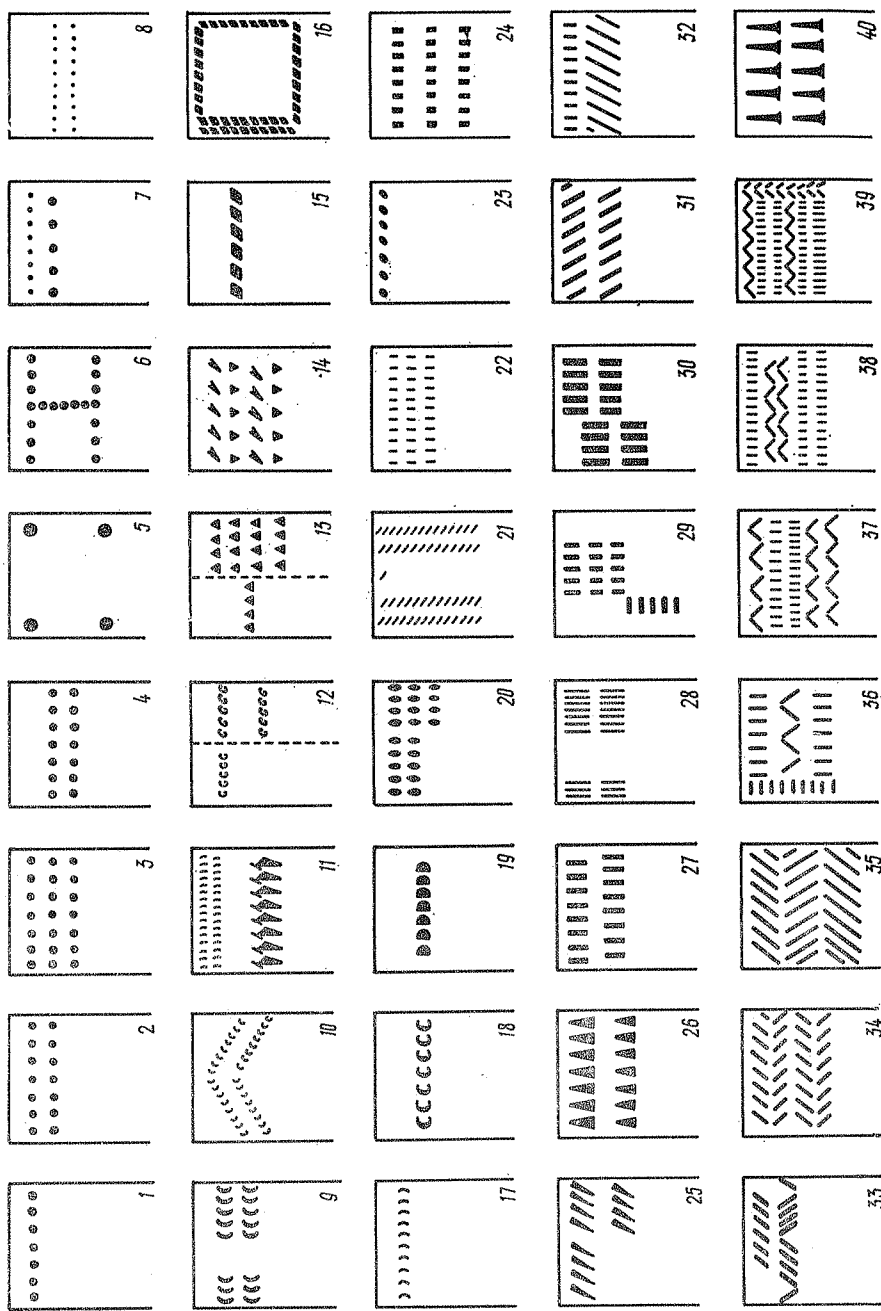

105. E — įvairių įspaudėlių kompozicijos

deliai su ovalių įspaudėlių eilute [112, pav. 124: 6, 7; 127: 12]. Tačiau vien įvairių įspaudėlių nemaža jau Zucevo gyvenvietėje [141, p. 13, pav. 13, 14]. Jie būdingi ir Nemuno, ir Narvos kultūrai. Tačiau atrodo, kad į Pamarių kultūrą įspaudėliai tvirtai įaugo ir pasidarė įvairesni tik vėlesniame jos etape (čia neįskaitomi kutų pavidalo įspaudėliai). Plačiaangius puodus, amforas ir dubenis taip puošė Suchačiuje [77, pav. 11, 12, 95, 124, 125]. Duobučių yra ir vėliausiuose paminkluose, pvz., Sventy Kamenio [51, pav. 127—129], nors ten daugiau pleištukų ir pailgų įspaudėlių — stulpiukų.

Stulpiukų įspaudėlių nė vienoje iš minėtų ankstyvų Pamarių kultūros gyvenviečių nėra. Tačiau Zuceve pasitaikė nesudėtingų jų derinių [141, p. 13, pav. 12], nors įspaudėliai būdingesni vėlesnei fazei. Kriptute sukomponuotų aptikta Suchačiuje [77, pav. 107] ir dar vėlesnėje Sventy Kamenio gyvenvietėje [51, pav. 178]. Ši ornamentika būdinga piltuvėlinės keramikos ir rutulinių amforų kultūroms, virvelinei keramikai — svetima. Anksčiausiai prie jos prita ten, kur greta gyveno šių kultūrų gentys arba su jomis susiliejo virvelininkai. Todėl pietinėse Pamarių kultūros srityse tokių pagražinimų gana daug, o bendra kompozicija su virveliniais įspaudais labai būdinga. Stulpiukų išdėstymas gana paprastas: įspaudėliai statmeni arba lygiagretūs, sudėti kriptutėmis, kartais — žuvų ašakū motyvais. Dauguma jų giliai įspausti, bet ploni; pasitaiko ir storesnių [77, p. 29, 77, 78]. Tokių įspaudėlių daug tose virvelinės keramikos kultūrose, kurioms ypač didelę įtaką turėjo rutulinių amforų kultūra: pvz., Zlotos kultūroje [82, p. 36 ir kt.], Padneprės [143, pav. 13: 18; 35: 1, 3; 48; 54 ir kt.], o Fatjanovo kultūroje jie jau smarkiai perdirbti ir perkomponuoti [159, pav. 46]. Į Latviją panašūs motyvai bus patekę iš Rytų jau žalvario amžiuje, ir jų aptinkama Lubanos tipo keramikoje [163, p. 100 ir kt.].

### Nagų ir pirštų įspaudų motyvai

**F grupės** vieninteliai puošybos elementai yra nagų ir pirštų galų įspaudai (pav. 106: 106), skirstomi į 3 pogrupius:

**I pogrupis** — nagų įspaudai. Tai gulsčios nagų įspaudų juostelės (pav. 106: 1), kartais taip giliai įspaustos, kad atrodo įduboje. Viršutinė juostelė kartais būna ištinė, apatinė — su pertrūkiais (pav. 106: 2). Kartojasi iš kitų motyvų pažįstama kompozicija — 3 gulsčios nagų įspaudų juostelės, kertamos 2 statmenų juostelių (pav. 106: 3), arba juostelė įstrižų nagų įspaudų, išdėstytų poromis priešinga kryptimi (pav. 106: 4);

**II pogrupis** — pirštų galų įspaudai — duobutės ir braukos. Paprasčiausi motyvai yra 1—2 didelių duobučių eilės (pav. 106: 5, 6), eilutė ovalių pirštų ir nagų įspaudų (pav. 106: 7); kartais juos išdėstydavo poromis — įgnybimus kai kada derindavo su įpvovėlių eilute (pav. 106: 8, 9);

**III pogrupis** — statmenos ir gana ilgos (pav. 106: 10), įstrižos (pav. 106: 11) arba einančios juostomis skersai aplink kaklelį pirštų braukos (pav. 106: 12).

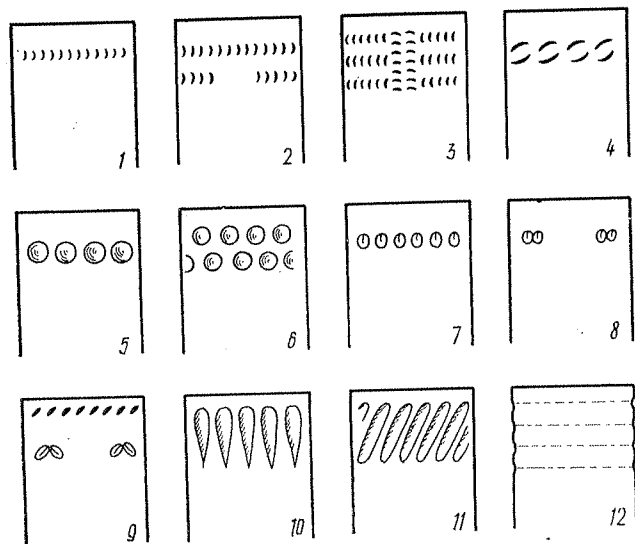

106. F — nagų ir pirštų galų įspaudų kompozicijos

Visi motyvai labai primityvūs ir seni, galėję patekti iš įvairių vietos kultūrų. Tačiau minėtose ankstyvose gyvenvietėse jų nebuvo. Vėlesnėse, pvz., Suchačiuje [77, p. 31, pav. 133], pasitaikė įspaudų, kaip ir pirštų braukų ant kaklelio [77, pav. 137, 140]. Tačiau įspaudai dažniausiai nesudarė atskiro puošybos motyvo; taip gražindavo puodų krašteliu ir rumbus (H grupė).

### Reljefiniai motyvai

**G grupę** sudaro reljefiniai papuošimai — rumbai (pav. 107). Juos skirstome į 4 pogrupius (be jau minėtų rumbų šalia kitų svarbiausių elementų):

**I pogrupis** — iš vidaus išspausiti gūbreliai (pav. 107: 1);

**II pogrupis** — rumbai su įspaudėliais. Jie dažniausiai būna kiek žemiau briaunos, su giliais plačiais skersais arba įstrižais įspaudais ar dvigubais giliais įgnybimais (pav. 107: 2, 3). Po rumbu kartais dar būna papildomų įspaudėlių (pav. 107: 4, 5). Rumbą puošdavo ir statmenomis įpovėlėmis bei trumpomis įkartėlėmis, kurios kartojasi ir po briauna (pav. 107: 6, 7), trikampaiais įspaudėliais, esančiais ir po briauna (pav. 107: 8), stulpiukų eilute, pasikartojančia ir virš rumbų, ir po juo (pav. 107: 9), dviguba eilute gilių įstrižių įraižių, kurios pasikartoja ir po briauna (pav. 107: 10);

**III pogrupis** — dvigubi rumbai. Juos gražindavo statmenomis įkartomis (pav. 107: 11), giliais įstrižais arba statmenais įspaudais (pav. 107: 12) ar dar kitaip (pav. 107: 13, 14);

**IV pogrupis** — lipdytinės vingelės. Jos būna išspausintos iš tos pačios molio sienelės giliais įspaudais iš viršaus (pav. 107: 15) arba pirštų ir nagų įspaudais iš apačios (pav. 107: 16), arba įgnybimais

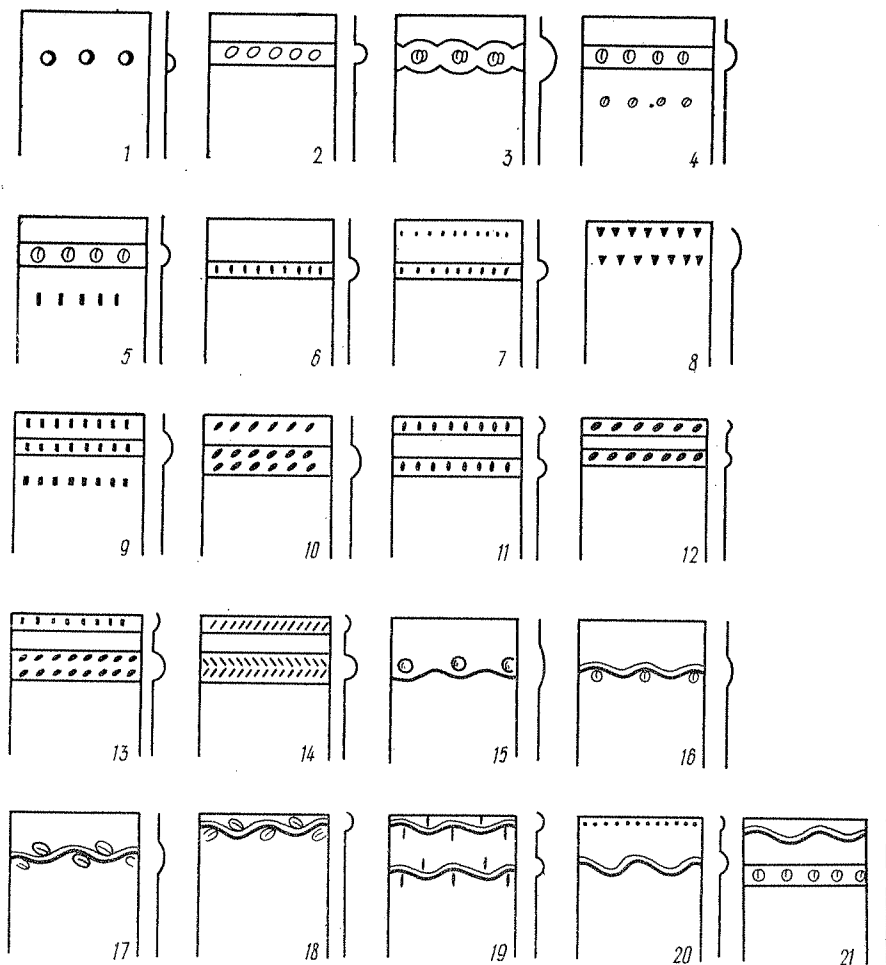

107. G — reljefinių papuošimų kompozicijos

iš abiejų pusių (pav. 107: 17). Tokia pat vingelė pasitaiko iškart po briauna (pav. 107: 18). Būna ir iš abiejų pusių pirštais arba nagais išspausintų vingelių juostelių (pav. 107: 19). Kartais vingelės derindavo su kitaip puoštais rumbeliais (pav. 107: 20, 21).

Vien rumbų motyvas Nidos keramikoje dažnas. Tačiau jei pridėsime rumbus šalia kitų svarbiausių ornamentikos motyvų, tai gausime, kad iš viso rumbais buvo papuošta 7,5% keramikos (8 lent.).

Puošimas rumbais Pamarių kultūros keramikai būdingas nuo ankstyviausių paminklų. Šventosios 1A gyvenvietėje jie užėmė antrą vietą (24% visų puodų) po virvelinių [110, pav. 38: 2; 45: 18—31;

8 lentelė. Rumbų papuošimų kiekis

| I. Tipas | 2. Šukių skaičius | %    |
|----------|-------------------|------|
| G        | 635               | 81,5 |
| A VI     | 134               | 17,1 |
| B IV     | 9                 | 1,2  |
| C        | 2                 | 0,2  |
|          | 780               | 100  |

relių pasitaikė ir Šventojoje 1A [110, pav. 39: 10], ir Žuceve [141, p. 15, lent. X: 13]. Jų rasta Suchačiaus [77, pav. 69, 144—151] ir Tolkmicko gyvenvietėse [37, pav. 8], kurios dar artimos Nidai, tačiau vėlesnėse, pvz., Sventy Kamenio,— išnyksta [51, p. 42].

Apskritai rumbai yra senas papuošimas. Didieji puodai su rumbais pakraštyje priklauso bendrajam horizontui [122, p. 104; 21, p. 1239], o ankstyvųjų amforų briauną ir kaklelį taip pat gražino rumbais, juo labiau kad šis puošimo būdas labai plačiai paplitęs — nuo Šveicarijos iki Suomijos [8, p. 70]. Toliau į šiaurę, pvz., Latvijoje [163, lent. XLIII: 1—6, 9] ar Suomijoje [32, pav. 5, lent. 1A, 10—12], rumbai dažniausiai žemi ir pagražinti smulkiais įspaudėliais, be to, išlipdyti iš to paties sienelės molio.

Lyginti su Vidurio bei Rytų Europos paminklais sunku, nes gausime iškreiptą vaizdą: ši puošyba būdinga buitinei keramikai, o ten daugiausia turime kapų radinių. Retai aptinkamose vidurio Vokietijos gyvenvietėse būna ir rumbais papuoštų puodų [27].

## Nepuoštoji keramika

**H grupei** priklauso puodai neornamentuotu paviršiumi. Jie sudaro beveik trečdalį visų šukių su kakleliais, ir jų esama dvejopų:

**I pogrupis** — lygiu paviršiumi puodai, kurių viršutinė briauna puošta įvairiais įspaudėliais (pav. 108). Dažniausiai tai būna pirš-

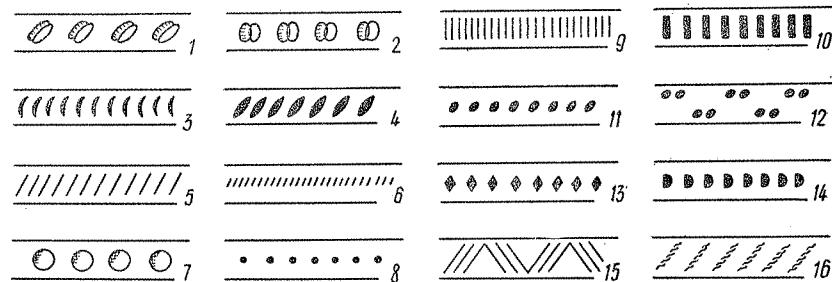

108. H — puodų briaunų papuošimai

47; 49]. Su kitais elementais nederindavo; tik vienas puodelis [110, pav. 45: 31; 49: 7] buvo pagražintas rumbeliu ir įraižėlėmis. Rumbų buvo Duonkalnio [24, lent. 57: 1, 2], Gai-galinės keramikoje [24, lent. 62: 2]. Panašūs ir Zucevo rumbų papuošimai (būna 1—3), dar rantyti pirštų ar nagų įspaudais, būna ir vingelių. Juos retai derindavo su kitais ornamentais [141, p. 9—10, lent. III, X: 14—23]. O iš vidaus išspausių gūb-

tų su nagais, nagų įspaudai, statmenos bei įstrižos įkartėlės, duobutės, kartais kitokie elementai. Tokie papuošimai būdingi ir kitoms Pamarių kultūros gyvenvietėms [77, p. 33]. Be to, šitaip dažnai puošdavo ir įvairiais kitais motyvais padabintas didžiąsias puodynes. Tie papuošimai kitoms virvelinės keramikos kultūroms nebūdingi. Atrodo, greičiau bus paveldėti iš senesniųjų vietos — Nemuno bei Narvos — kultūrų, kurių paminkluose labai didelė puodų dalis yra puoštomis briaunomis [109]. Perimamumą gražiai atspindi, pvz., Daktariškės gyvenvietės radiniai. Čia išlikę labai daug vietos kultūros elementų, puodų masėje nemaža augalinių priemaišų. Ir vienokios, ir kitokios masės puodų briaunos dažnai puoštos įvairiais įspaudėliais [23, pav. 22: 7—21; 23: 19—21].

Ta pačia proga reikia paminėti ir puodų dugnelių briaunos puošybą (pav. 71: 3, 6—8), nors daugybėje Nidos keramikos pasitaikė gal tik dešimties dugnelių dalys, gražintos negrabiais trikampėliais. Žinoma, šiuo atveju negalima pasakyti, ar tie puodai neturėjo kitokių ornamentų. Gal ir turėjo, nes, pvz., vienas iš Pervalkos ornamentuota dugnelio briauna buvo puošta ir kaklu [77, pav. 199]. Kitose Pamarių kultūros gyvenvietėse dugnelius puošė taip pat retai ir menkai [77, pav. 196, 198—205]. Galbūt ši puošyba taip pat senojo palikimo;

**II pogrupis** — visai lygiu paviršiumi puodai, sudarantys kiek daugiau negu pusę šios grupės puodų. Tačiau dalis jų vis dėlto galėjo turėti bent ornamentuotas šas. Yra išlikusių lygių puodų šukių su papuoštomis šasomis (pav. 82: 1, 2), tačiau tokių puodų kiekio niekaip negalima nustatyti, nes šasos dažniausiai nutrūksta atskirai.

Puodai neornamentuotu paviršiumi pasiskirsto tipais beveik per pusę (9 lent.).

## Apdaila

Ji nepriklauso prie ornamentikos, tačiau sudaro bendrą puodo vaizdą. Puodų, ypač ornamentuotųjų, paviršius dažniausiai būna dailiai nulygintas. Molio masė liesinta daugiausia grūstu granitu ir smėliu, tačiau grūdėliai į paviršius išsimuša tiksliai puodui sudulėjus, dažniausiai jų nematyti. Tik didžiųjų puodynių apatinė dalis kartais gana ryškiai brūkšniuota vytelėmis ar į šukas panašiu įrankiu (pav. XXI). Ir kitose Pamarių kultūros gyvenvietėse randama šitaip apdorotų puodų [77, p. 33]. Kitoms virvelinės keramikos kultūroms brūkšniavimas nebūdingas. Tačiau ankstyvųjų vietos — Nemuno ir Narvos — kultūrų keramikoje jis dažnas. Matyt, irgi priklauso prie senojo palikimo. Prie techninių priemonių minėtina ir tai, kad kar-

9 lentelė. Neornamentuotu paviršiumi šukių su briaunomis kiekiai

| I. Tipas | 2. Šukių skaičius | %    |
|----------|-------------------|------|
| H I      | 1410              | 46,5 |
| H II     | 1745              | 53,5 |
|          | 3155              | 100  |

tais sudužusius puodus taisydavo: šitai matyti iš sausame molyje išgręžtų skylučių (pav. 62: 9; 63: 4; 76: 3; 77: 1; 80: 4; 81: 7, 8; 83: 5, 8). Daugiausia taisyta puošniųjų puodynų bei puodynėlių.

\*

Peržvelgus visą Nidos keramikos ornamentiką, susidaro toks vaizdas (10 lent.).

Kadangi procentus vedėme iš daugiau kaip 10 tūkst. puodų šukių, tai didelė tikimybė, kad šie duomenys gerai atspindi tikrąją padėtį. Iš lentelės matyti, kad

10 lentelė. Ornamentų pasiskirstymas tipais

| I. Tipas | 2. Šukių skaičius | %    |
|----------|-------------------|------|
| A        | 5712              | 54,7 |
| B        | 223               | 2,1  |
| C        | 112               | 1,1  |
| D        | 33                | 0,3  |
| E        | 154               | 1,5  |
| F        | 426               | 4,1  |
| G        | 634               | 6,1  |
| H        | 3156              | 30,1 |
|          | 10450             | 100  |

daugiau negu pusė puodų buvo puošiama įvairiais virveliniais ornamentais (A). Antroje vietoje eina puodai neornamentuoti paviršiumi (H), nors tarp jų dar dalis (13% visų šukių) yra bent papuošta briauna. Tad visai neornamentuotų tebus 17% visų šukių, o galbūt ir dar mažiau (neturime galimybės suskaičiuoti puodų bent puoštomis ašomis). Trečioje vietoje yra rumbų ornamentai (G), kurių procentas bus didesnis, jei priskaičiuosim ir tuos, kurių svarbiausias ornamento elementas yra kitas (7,5%).

Nidos keramikos ornamentikoje matome įvairios kilmės elementų ir motyvų. Ir kaip jau K. Struvė [122, p. 58] pastebėjo, virvelinėje keramikoje atsiradę nauji neištumia senųjų, klesti šalia. Tad galiausiai susidaro tokia įvairovė, kokią matome Nidoje. Joje išsilaikęs visas bendrojo horizonto palikimas ir kartu jau ištobulinti tos ornamentikos variantai, būdingi Pamarių kultūrai. Išlaikytos ir kai kurios priešvirvelinės ornamentikos tradicijos, matyt, paveldėtos iš Nemuno kultūros. Perimti (greičiausiai per tarpininkus) ir išsaugoti kai kurie rutulinių amforų kultūros motyvai netgi priderinti prie virvelinių. Be to, ornamentas aiškus, kompozicijos išbaigtos (nekalbant apie kartais netobulų atlikimą), nėra nutrūkusių, nesujungtų motyvų. Visa tai rodo, kad šios gyvenvietės keramikos ornamentika yra pasiekusi Pamarių kultūros klestėjimo viršūnę ir jos dar neperžengusi.

## PASAULĖVAIZDŽIO PĖDSAKAI

Atkurti pasaulėvaizdį — sudėtingas ir didelio atsargumo reikalaujantis darbas, nes sukaupta medžiaga fragmentiška ir tiesiogiai neatsako į keliamus klausimus. Ją interpretuojant, kyla nemaža pavojų nuklysti į fantazijos sritį. Norint to išvengti, reikia stengtis neatitrūkti nuo ano meto gyvensenos ir ūkio, bet ir sutikti su A. For-

mozovu [171], kad nerasim tokios pasaulėžiūros, kuri jau nebūtų paliudyta etnografijos ar senovės raštų, nes žmogaus išraiškos galimybės yra ribotos ir įvaizdžių ratas taip pat apibrėžtas. Iš turimos medžiagos jau galima susidaryti gana aiškų ūkio vaizdą: gyventojai iš esmės buvo žemdirbiai, tačiau užsiiminėjo ir senaisiais verslais — medžiokle bei žūkle. Žemės ūkis pirmiausia buvo iš kartos į kartą perduodamas mokslas. Tačiau šalia racionalių ūkininkavimo darbų buvo mokoma, kaip pajungti įvairias gamtos jėgas, išvengti nederliaus. Ir buvo aiškinama, kodėl taip reikia daryti. Tai jau pasaulėvaizdžio sritis. Jai atkurti B. Rybakovas [166, 1, p. 25] siūlo ketvertą raktų: liaudies meną, indoeuropiečių mitologiją, senąją indoeuropiečių leksiką ir žemdirbių psichologiją. Remdamiesi Nidos gyvenvietės radiniais, negalime leisti į platesnius apibendrinimus. Tačiau ir tai, ką duoda Nida, daug prisideda prie bendrų klausimų sprendimo.

Daugiausia informacijos teikia keramikos ornamentika. Tai vienas iš iracionalių kultūros elementų. Ornamentiką sunku interpretuoti, nes įvairiose kultūrose jos elementai ar motyvai gali reikšti kitas sąvokas. Tik jų ryšys, kompozicija, visa vaizdinių sistema kaip paaiškina, todėl į tai daugiausia ir kreipėme dėmesį.

Indoeuropiečių prokalbės duomenimis, pirmieji žemdirbiai jau gebėjo išreikšti daug ne tik konkrečių, bet ir abstrakčių sąvokų, kaip antai: diena ir naktis, šviesa ir tamsa, metų laikai, pasaulio šalys, priežastiniai ryšiai ir kt. [28, p. 440—499; 166, 1, p. 25; 151, p. 465 ir kt.]. Jas mokėjo pavaizduoti ir grafiškai, taip pat ir skaičiuoti tuos įvaizdžius. Kiekvienas puodo piešinys tuo metu buvo savos rūšies ideograma. Tačiau labai abstrakti, ir ją iššifruoti dar per anksti. Pagal kai kuriuos pasikartojančius ženklus bei jų sąsajas mėginame pažvelgti į tų žmonių dvasinį pasaulį.

Viena iš abstrakčių pasaulėvaizdžio išraiškos priemonių yra skaičius. Pagal ornamentų išdėstymą galime teigti Nidoje buvus 2 skaičiavimo sistemas: ketvirtainę ir trejetainę. Senesnė yra ketvirtainė. Keturios pasaulio šalys — tai žmogaus orientyrai žemėje. Jos svarbios ir medžiotojui, kad nepasiklystų [151, p. 852—854; 112, p. 262—264]. Tai buvo ir mokslas, nes lygiakryžmis kryžius, dalijąs pasaulį į 4 dalis, buvo pasaulio modelis, kurį randame jau viduriniame neolite išreikštą gintariniais lėšiais [109, pav. 82: 1; 110, pav. 34: 6; 37: 1]. Ši samprata daug senesnė negu neolitas. Nidos keramikoje tai atsispindi ketvirtainėse puodų ornamentikos padalose (pav. 52: 4; 63: 2; 91: 1; 93: 1, 2). Padalos būna labai taisyklingos ir, žinoma, neatsitiktinės. Beje, tokių puodų nedaug. Ketvirtainė ornamentikos sistema jau žinoma ankstyvuose Pamarių kultūros paminkluose, pvz., Šventosios 1A [110, pav. 39: 5; 40: 3], ir šios kultūros klestėjimo viršūnėje — Suchačiuje [77, pav. 18, 109, 219]. Ji atsispindi ir kitų kultūrų keramikos ornamentikoje. B. Rybakovas ketvirtainę sistemą plačiai išnagrinėjo Tripolės kultūros keramikos puošyboje [166, 1, p. 31—33; 167, p. 48]. Šios kultūros žemdirbiui skaičius 4 reikė ne tik 4 pasaulio šalis, bet ir 4 jo lauko ribas, nes buvo ariama skersai ir išilgai. Tai gana natūralistiškas lauko

įvaizdis, aptinkamas, beje, ir Lietuvoje — Narvos kultūros paskutinėje fazėje (pvz., Šventosios 6-oje gyvenvietėje).

Šalia to Nidos keramikoje krinta į akį dažnas skaičių 3, 6, 9 kartojimasis ir įvairūs trikampiai motyvai. Taigi ketvirtainė sistema daugiau išreiškė pasaulėvaizdį, o trejetainė buvo ir kasdieninio vartojimo. Beje, negalima tikėtis, kad kiekviena puodus lipdanti moteris gerai mokėjo ir skaičiuoti; todėl dažnai pasitaiko klaidų.

Trejetainė skaičiavimo sistema siejama su tridale vertikalia pasaulio samprata. Ji atsiradusi jau žemdirbystės laikais, kai žmogaus žvilgsnis nukrypo į dangų, nuo kurio priklausė lietus ir kartu derlius. Seniausiuose indoeuropiečių tekstuose, datuojamuose II tūkstantmečiu pr. m. e., pasaulis dalijamas į 3 dalis: dangų, erdvę ir žemę [151, p. 851—852; 166, 1, p. 38; 167, p. 194]. Tai gana ryškiai atsispindi beveik „realistinėse“ Tripolės kultūros puošybos kompozicijose [166, 1, p. 37], ir daug sunkiau interpretuojama abstraktesnės galvosenos virvelininkų ornamentikoje.

Trejetainę sistemą vartojo ir laikui skaičiuoti pagal mėnulio kalendorių. Mėnulio archaiškąjį mėnesį sudarė trys devynių dienų savaitės. Tai pats apčiuopiamiausias laiko matavimas, nes 3 naktis mėnulis būna jaunas, 3 naktis pilnatis ir 3 — delčia [79, p. 41].

Ryškiausias trejetainės sistemos įsigalėjimo pavyzdys yra piešinys ant vieno didelio puodo. Tai apeiginis puodas; rastas jis vienas, atskirai nuo kitų. Deja, išlikusi tik pusė piešinio. Puodas plačiaangis ir siauradugnis, 36 cm skersmens anga ir greičiausiai apie 37 cm aukščio, su nedidelėmis gunklelių pavidalo ąsomis (pav. XXII). Jo viršutinis kraštas papuoštas keturiomis virvelių eilutėmis, nuo kurių priešakinėje pusėje nukarusios 6 trumpos vertikalios atkarpos. Šalia — 10 cm aukščio taip pat virvele įspausta žmogaus figūrėlė (pav. XXIII). Rankos išskėstos į šonus, plaštaka pavaizduota 2 susikertančiais brūkšniais (atsikišusiu nykščiu ir suglausta plaštaka?). Kitoje puodo pusėje žemiau tų pačių 4 virvelių eilučių yra užbrūkšniuoti trikampiai. Tai padaryta labai negrabiai, nevienodu eilučių skaičiumi, tačiau matyti, kad taikyta užbrūkšniuoti 6 eilutėmis. Šalia šios puodo dalies gulėjo didelė kito puodo šukė, papuošta daug dailiau užbrūkšniuotais trikampaiais. Neaišku, kaip atrodė visa pirmojo puodo kompozicija, nes ir figūrėlė, ir vertikalios juostelės buvo šone.

Užbrūkšniuotų trikampių motyvo liekanų matyti ir kitoje šukelėje su žmogaus figūrėle (pav. XXIV; žr. viršelio antr. pusėje). Figūrėlė į šonus pakeltomis rankomis, su 4 pirštais. Ši šukelė rasta tarp daugybės susmulkintų šukių pačiame buvusiam marių krante, ir nepavyko aptikti daugiau sutampančių šukių.

Taigi turime 4 motyvus: lygias eilutes viršuje aplink kaklelį, vertikalių eilučių pluoštą, užbrūkšniuotus trikampius ir žmonių figūrėles.

Vertikalių juostelių pluoštas, tartum šukų ar kutų motyvas, interpretuojamas kaip lietaus ženklas. Kartu skersinės eilutės šioje kompozicijoje turėtų reikšti dangų. „Šukų“ ar „kutų“ ornamentas labai plačiai žinomas Vidurio Europos šiaurėje. Aptinkamas žem-

dirbių kultūrose, net labai ankstyvose, pvz., Ertebiolės subborealio laikotarpyje [19, p. 170, 382; 6, p. 23; 55]; iš tų kultūrų jį galėjo perimti primityvesniosios. Kutų pluoštų motyvas pasitaikė ir ant vieno Juodkrantės lobio gintaro kabučio [78, pav. VII: 4]. Iš mienvieno Juodkrantės lobio gintaro kabučio būty galima spręsti, netų Nidos puodų ornamentikos kompozicijų būty galima spręsti, kad tokią pat dangaus ir lietaus reikšmę galėjo turėti ir kiti panašūs kutų motyvai (pav. 97). Ankstyvesnėse Pietų bei Vidurio Europos kultūrose, pvz., Tripolės, šią sąvoką reikšdavo natūralistiškiau: įkypomis linijomis, lašų srautais, vertikaliomis kriptutėmis, vertikalių linijų pluoštais [166, 1, p. 41]. Trečias motyvas — užbrūkšniuoti trikampiai. Keramikos ornamentikoje trikampis reiškė apskritai žemę, o užbrūkšniuotas — dirbamą žemę [142, p. 22]. Tiesa, šis motyvas pasitaiko net mezolitinuose kaulo ražiniuose ir nežinia, ką jis ten turėjo žymėti. Tačiau keramikoje jis pasirodo tik ten, kur jau įsigalėjęs žemės ūkis. Todėl jo nėra net ankstyvuose Pamarių kultūros paminkluose, pvz.: Šventosios 1A, Daktariškės ar Šarnelės gyvenvietėse. Tai jau daug abstraktesnis žemės simbolis negu gana realistiškas pirmųjų žemdirbių rombas (pvz., Šventosios 6-oje gyvenvietėje). Kadangi virvelininkų pasaulėžiūroje viską rikiavo trejetainė sistema, tai ir žemę arba visumą galėjo išreikšti trikampis. Be to, nuo paleolito laikų visoje Europoje jis laikomas moters ženklu. Tad galėtume manyti, kad žymėjo žemę kaip moterį — žemę motiną [plg.: 78, lent. X: 1].

Visas šias kompozicijas ypač įprasmina žmonių figūrėlės. Į šonus išskėstos, o ypač į viršų pakeltos rankos — tai iš Viduržemio pajūrio atėjusi poza ir paplitusi daugelyje Vidurio bei Šiaurės Europos neolito kultūrų [102, 2, p. 393—395; 6, p. 30—31]. Keturi pirštė būtybė adoranto poza pasitaikė ir juostinės keramikos kultūros srityje Čekoslovakijoje [29]; Zlotos kultūroje panašios vaizduojamos ant amforų dangtelių [82, p. 114—117, pav. 45 a, b]. Pamarių kultūros keramikoje galime paminėti tik vieną šukę iš gyvenvietės prie Elbliongo (buv. Reimannsfelde, Kr. Elbing); joje ant puodo kaklelio įrėžta žmogaus į šonus išskėstomis rankomis figūrėlė, iš abiejų pusių įrėminta statmenų pertrauktų įraižų (lietaus ženklų?) [51, pav. 40]. Figūra pakeltomis rankomis paprastai vadinama adorantu, tačiau tas gestas gali reikšti ir adoraciją — atsidavimą dievui, kai vaizduojami žmonės, ir laiminimą, kai vaizduojami dievai ar dvasios.

Mūsų figūrėlės galima būtų interpretuoti dvejopai, dabartiniu tyrinėjimų laikotarpiu priimtini abudu aiškinimai. Atkreiptinas dėmesys į figūrėlių rankas, ypač į 4 antrosios figūrėlės pirštus. Tai neatsitiktinumas ar negrabumas, matyt, pirštai pabrėžtinai keturi. Remdamasis gausiais etnografinės duomenimis, Vč. Ivanovas [155, p. 113] pastebi, kad 4 pirštai turi reikšti ne visai išbaigtą kokią konkrečią daugybę. Pirmoje figūrėlėje 2 brūkšniai vietoj plaštakos galėtų reikšti atsikišusį nykštį ir suglaustus kitus 4 pirštus. Tuomet šias kompozicijas galėtume interpretuoti kaip žemdirbių — vyrų ir moterų, — prašančių dangų lietaus savo laukams, atvaizdus. Šitaip panašius vaizdus mėgina aiškinti H. Müller-Karpė [102, p. 395].

Tačiau galima suprasti ir kitaip. Keturi pirštai kai kurioms šiaurės tautoms (pvz., ketų) žymi piktąją dvasią [155, p. 113; 156, p. 149]. Skandinavijos žalvario amžiaus uolų raižiniuose [5, pav. 1; 16a; 55; 94; 95] dievai (ar dvasios) vaizduojami su 3 pirštais. Gal ir pirmąją figūrėlę reikėtų traktuoti kaip turinčią 2 pirštus? Šiais

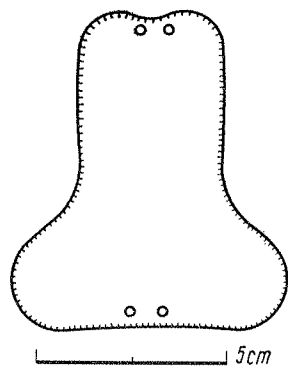

109. Rekonstruota kaulinė antrankinė plokštelė (pagal L. Kiljaną [77, pav. 292])

atvejais pirštų skaičius būtų tik abstrakti sąvoka, reiškianti ne žmogų. Tuomet reikėtų manyti, kad šios figūrėlės vaizdavo kokias nors laukų (ar derliaus) dvasias, dangaus ir žmonių tarpininkes, pakėlusias laiminimui rankas virš dirbamų laukų. Šiaip ar taip, tie vaizdai buvo magiški ir ant kulto reikalams skirtų indų.

Čia kyla ir pagrindinis tikėjimo klausimas — kas buvo svarbiausiasis dievas? Nei saulės, nei mėnulio virveliniame danguje nėra\*. Jame viešpatavo dangaus, oro ir lietaus dievas, kuriam iš indoeuropiečių prokalbės paveldėtas Deivo vardas [151, p. 475—476]. Kreipiantis į nematomąjį dievą, žmonėms, be abejo, reikėjo matomo jo atstovo. Įvairiose kultūrose randame skirtingų dievybę reiškiančių grafinių ženklų. Megalitinėje Vokietijos kultūroje tai kapo sienoje įrežtas užbrūkšniuotas ovalas [12, p. 76, lent. 14].

Daug kur uolų raižiniuose randama pėdų atvaizdų [5, p. 92, 93; 171, p. 137]. O Pamarių kultūros keramikoje nežinome simbolinių motyvų, nepriklausančių ornamentikos sistemai. Tad šie gyventojai dievą, kaip ir dvasias, įsivaizdavo, be abejo, žmogaus pavidalu.

Turime ir labai neišklia užuominą apie protėvių kultą. Įvairiose Lietuvos vietose, taip pat ir Kuršių nerijoje aptikti kapai miego padėtyje to dar neleidžia tvirtinti [77, p. 64—66; 112, p. 269—273; 25, p. 14—19]. Aiškiau galima spėti iš L. Kiljano paskelbtos Nidos rekonstruotos kaulinės plokštelės [77, p. 59, pav. 292] (pav. 109), kokių randama Pamarių kultūros ir jos įtakos srities kapuose ant mirusiojo riešų [77, p. 66; 163, p. 113, lent. LIII: 6, 8, 10]. Svarbiausia, ši plokštelė buvo išpjauta iš žmogaus kaukolės kaulo. O tai jau galima laikyti protėvių kulto pėdsaku (nors galima interpretuoti ir kitaip). Šiaip ar taip, tikėta žmogaus kauluose slypinčia jėga — žmogaus dvasia. Dirbinių iš žmonių kaukolės kaulų žinoma ir kitose kultūrose aplink Baltijos jūrą [19, p. 390; 138, p. 323].

Išsilaikę ir senojo Žvėrių viešpaties kulto įvaizdžiai. Buvo nešiojami amuletai — žvėrių dantys. Iš literatūros žinoma, kad Nidoje rasta pragręžtų bebros bei lapės dantų-amuletų. Tos pačios paskirties ir iš klinčių padaryta lyg šerno figūrėlė (pav. XXV). Ji buvo 10,5 cm ilgio, plokščia, iš abiejų pusių negrabiai aptašyta, tačiau

\* Tik vieno Suchačiaus puodo pakraštyje [77, pav. 105] tarp virvelinių eilučių pavaizduotas daugiaeilis pusskritulis, kartais interpretuojamas kaip saulės ženklas, greičiausiai turėjo reikšti debesį su vandens lašais.

išryškinta knysle ir kupra. Mažųjų, dažniausiai kaulinių ar raginių, figūrėlių kaip tik daugiausia randama Pabaltijyje vėlyvojo neolito gyvenvietėse [162, p. 179].

Svarbiausia kultų apeiga — aukojimas. Visose žemdirbių kultūrose randame aukų ugnyje. Neolito alų židiniai paprastai būna netoli gyvenviečių ar pačiose jose. Ir Nidos vieną židinį (Nr. 9) reikėtų laikyti alko židiniu. Jis beveik apskritas: 110 cm ilgio ir 100 cm pločio. Svarbiausia, buvo gilus — 60 cm nuo sluoksnio apačios (pav. XXVI), o buitiniai židiniai visi plokšti. Jis įrengtas ne pastate, ne buvo valomas, kaip buitiniai židiniai. Pjūvyje matyti daugybė perdegusių sluoksnių su smulkiais šukių trupiniais. Iš smėlio tarp-sluoksnių matyti, kad židinyje nesikūreno nuolat, buvo gedinamas smėliu ir vėl užkuriamas. Sunku spėlioti, kuriomis progomis tai darėta. Stebino, jog tokiame židinyje nebuvo kauliukų, tačiau buvo matyti tamsiai žalių tarp-sluoksnių. Paaiškėjo, kad tai anaerobinių bakterijų, mintančių kalciumu, darbas. Kaulai sunyko per paskutinįjį šimtmetį, nes dar E. Holakas šioje gyvenvietėje iškasęs daugybę žvėrių bei gyvulių kaulų. Šiaip ar taip, galima konstatuoti, kad židinyje sukūrenta daug kaulų.

Panašių alų židinių aptikta ir kitose vėlyvojo neolito gyvenvietėse, pvz., Duonkalnyje prie Biržulio ežero [26], Paštuvoje prie Nemuno, Klanguose [112, p. 266—269]. Tačiau kartu neprarado reikšmės ir aukos vandenyje. Tai rodo garsusis Juodkrantės „lobis“ [78]. Matyt, įlankoje prie Juodkrantės aukojo ir tolimesnių apylinkių žmonės. Tad įlanką galima laikyti ir Nidos gyventojų alku. Galbūt ten aukojo ne vien gintaro dirbinius, kad pagausėtų gintaro (o gal ir žuvų) laimikiai. Čia rasta labai ilgo laikotarpio — nuo ankstyvojo neolito iki ankstyvojo geležies amžiaus — dirbinių. Tokie pastovūs buvo svarbiausi alkai. Taip pat ilgai naudotas ir Duonkalnio alkas [26].

Iš visų šių pėdsakų galima spręsti, koks sudėtingas buvo Nidos, kaip ir visos Pamarių kultūros, gyventojų pasaulėvaizdis, ir nu-tuokti apie daugybę jų papročių ir apeigų.

## NIDA TARP KITŲ PAMARIŲ KULTŪROS PAMINKLŲ

Nidos gyvenvietę galime datuoti remdamiesi paleogeografijos ir radiokarbono duomenimis. Iš topografinės padėties ir kultūrinio bei sąnašų sluoksnių galima spręsti, kad ji egzistavo per Limnėjos jūros regresiją, šiek tiek atsitraukė per transgresiją ir tuoj po transgresijos vėl priartėjo prie įlankos.

Pati ankstyviausia radiokarbono data, gauta iš židinio Nr. 24 anglių, yra: Vs-631 4620 ± 110 (t. y. 2670 ± 110 m. pr. m. e.). Židinyje buvo vienas iš žemiausių, ant paties lagūnos kranto, jau grūntinio vandens lygyje, be radinių. Todėl reikėtų manyti, kad ši data

reiškia vėlyvąją Narvos kultūros fazę, kurios radinių kaip tik buvo netoli šios vietos.

Pamarių kultūros pradžią greičiausiai žymi židinio Nr. 46 data: Vs-632 4460±110 (t. y. 2510±110 m. pr. m. e.) — tai limnėjinės regresijos pradžia. Antroji data iš židinio Nr. 56: Bln — 2592 4070±50 (t. y. 2120±50 m. pr. m. e.) reiškia regresijos pabaigą. Tačiau iš to, kad židinių buvo ir virš transgresijos sąnašų sluoksnio, sprendžiama, jog, trumpam atsitraukę toliau nuo kranto, po transgresijos gyventojai vėl grįžo prie pat vandens. Viršutinių sluoksnių židiniai yra labai arti žemės paviršiaus, todėl jų angliukai dažniausiai užteršti ir nelabai tinka radiokarboninei analizei. Vieną šio laikotarpio datą turime iš duobės (32/rl kv.), tačiau angliukai yra perkilnoti, data, atrodo, nelabai patikima — gerokai vėlesnė: Vs-320 3470±70 (t. y. 1520±70 m. pr. m. e.)\*. Tad reikėtų manyti, kad Nidos gyvenvietė egzistavo kelis šimtus metų III tūkstantmečio pr. m. e. antroje pusėje ir galbūt pačioje II tūkstantmečio pr. m. e. pradžioje.

Remdamiesi Nidos medžiaga, galime trumpai pažvelgti į kai kuriuos svarbiausius Pamarių kultūros kilmės, ryšių su kitomis kultūromis ir jos esmės klausimus. Apie tai būta įvairių nuomonių. L. Kiljanas mėgino Pamarių kultūrą sieti su vidurio Vokietijos virvelinės keramikos kultūra ir jos gyventojus laikyti ateiviais [77, p. 200—201]. Griežtai priešingai pasisakė E. Šturmas: kildino ją iš piltuvėlinės per rutulinių amforų kultūrą [125, p. 278; 126, p. 182]. Buvo iškelta net autochtoninių kilmės teorijų, kurių vis dėlto negalima paremti jokiais argumentais. Pamarių kultūros ištakų mėginta ieškoti ir Padneprės kultūroje [164, p. 16]. Be to, daugelis archeologų pastebėjo ryšius su vietos kultūromis (dažniausiai visas priešvirvelines skirdami šukinės duobelinės keramikos kultūrai [77, p. 72—76]).

Vizualiai visos šios teorijos turi šiojį tokią pagrindą. Nidos keramikoje galima rasti daug bendra su kitų virvelinės keramikos kultūrų — ir su vidurio Vokietijos, ir Zlotos, ir Oderio baseino, ir Padneprės ir kt. — keramika. Tačiau bendrąsias puodų formas ir ornamentiką visos tos kultūros yra paveldėjusios iš bendrojo virvelinės keramikos kultūros horizonto palikimo. Bet tas bendras pagrindas nenusako kiekvienos kultūros susidarymo būdų. Be to, lyginami nelygiaverčiai dalykai. Iš Vidurio Europos turime beveik vien kapų radinius, o Pamarių kultūrą atspindi gyvenvietės, tad skirtumai dideli. O nedaugelis vidurio Vokietijos gyvenviečių, pvz., Gleina, Großlehna (Groß Lehna), Letynas (Lethyn) [99, p. 15—17], gana artimos Pamarių kultūros paminklams. Tai rodo, kad bendrojo horizonto sąvoką reikia išplėsti [83].

Su rutulinių amforų kultūra ryšiai dar menkesni: tiesioginiai — tik mainų prekybos, o kultūriniai — vien per tarpininkus. Kai kurios puodų formos, ornamentikos motyvai, dažniausiai nepritampan-

\* Neminėsime kelių absurdiškų datų (LE-1361, LE-1788), atsiradusių dėl radiokarbono laboratorijos darbuotojų klaidų. Taip pat nepriimtina ir LE-1384 1240±60 m. pr. m. e. data.

tys prie vietinių, sudaro visai mažą procentą (ar net jo dalį). Rutulinių amforų kultūros požymių daugiau pietinėse Pamarių kultūros gyvenvietėse, kur šalia egzistavo abi kultūros, ypač aiškūs pietinėse virvelinės keramikos kultūrose — Zlotos, Padneprės, o šiaurinėse — menki. Yra ryšių ir su vietos Narvos kultūra (žinoma, apie šukinės duobelinės keramikos kultūrą negali būti nė kalbos). Ornamentinės duobutės, iš vidaus išspausti gumburėliai, nagų įspaudai — tai seni, tačiau ne tik Narvos kultūrai būdingi puošybos elementai: jų daugiau randame neolitinėje Nemuno kultūroje [112, pav. 60]. Ta pati kultūra turi ir visą Pamarių kultūros titnago inventorių, nebūdingą Narvos kultūrai. Puodų paviršiaus brūkšniavimas žinomas ir Narvos, ir Nemuno kultūroms. Neabejotinai narviški kai kurie puodų tipai — pailgieji dubenėliai, gal dalis didžiųjų puodynų, iš vietos gyventojų perimti ir žvejybos bei ruonių medžioklės būdai. Tačiau visa tai atspindi ne tiek kultūrinius, kiek ūkinius ryšius.

Tad Pamarių kultūros lopšio reikėtų ieškoti greičiausiai kiek labiau į pietus nuo Lietuvos pajūrio, Nemuno kultūros srityje, jau anksčiau patekusioje į rutulinių amforų kultūros įtaką, neneigiant ir Narvos kultūros komponento. Beje, šioje srityje ir toliau į pietus M. Buchvaldekas ieško ir virvelinės keramikos kultūros bendrojo horizonto kilmės vietos. Nors tokio centro prielaidai paremti archeologijos duomenų dar nepakanka, tačiau yra nemąža ir tikimybė. Tai trijų kompleksų — rutulinių amforų, tripolinės ir duobinės kultūros — kaimynystė. Be to, sietina ir su trimis pirmąsias migracijos srovėmis: į šiaurę, šiaurės rytus ir į vakarus [22, p. 403—404, pav. 1]. Ši prielaida paremta ir Pamarių kultūros protėvynės hipoteze, nes Pamarių kultūros keramika yra pati artimiausia bendrojo horizonto keramikai. Bendrojo horizonto gyventojai, be abejo, buvo ateiviai, kas įrodoma ir antropologiškai [25, p. 19—22; 26, p. 49—58]; sumišę su vietos žmonėmis, jie sukūrė naują Pamarių kultūrą. Remdamiesi kultūros ir fiziniams duomenimis, jos raidą galime nenutrūkstamai sekti tolyn. Todėl reikia manyti, kad su šia kultūra prasidejo vakarų baltų išsiskyrimas. Pamarių kultūra buvo viena iš svarbių komponentų žalvario bei ankstyvajame geležies amžiuje susidarant ir brūkšniuotosios keramikos kultūrai. Toliau nuo pajūrio srities Pamarių kultūra dažnai būna susimaišiusi su vietine, tačiau visoje Lietuvoje galima rasti jos gyvenviečių, pvz.: šiaurės rytų Lietuvoje — Kretuono 1A [59, p. 11—12; 152], pietryčių Lietuvoje — Lynupio [114], Suvalkijoje — Kubilėlių [73]. Jose negalima ieškoti visų Nidoje žinomų puodų tipų, nes nebus skirtų specifiniam pajūrio verslui — druskos gavybai. Tad didžiųjų piltuvo pavidalo puodų ir ilgųjų dubenėlių negalime laikyti kultūros požymiais; jie atspindi tik verslą. Nors pagrindinėje brūkšniuotosios keramikos paplitimo srityje virvelinės keramikos gyvenviečių mažai, vis dėlto be jos poveikio brūkšniuotosios keramikos kultūra negalėjo susidaryti, nes vietinei Narvos kultūrai trūksta puodų formų, iš kurių išryškėja brūkšniuotosios keramikos kultūros ypatybės, t. y. briauninių puodų (pav. 63: 1—3).

Kiek laiko egzistavo Nidos gyvenvietė, kiek žmonių joje gyveno, kodėl ji suklestėjo ir kodėl žlugo — sunkiai sprendžiami klausimai, šiaip ar taip, neišinantys iš hipotezių sferos. Kaip jau minėta, iš židinių išsidėstymo ir iš to, kad juos kūreno ne vienu metu, galima spręsti, kad gyvenvietėje būta keliolikos šeimų. Tokią daugybę keramikos palikti galėjo irgi tik didelis žmonių būrys, matyt, per porą šimtmečių. Išskyrus minėtas ankstyvasias šukes, visa keramika yra reliatyviai vienalaikė. Per tą laiką kartą pakilęs lagūnos vanduo privertė gyventojus pasitraukti — gal ir ne visai išsikelti, tik apsigyventi toliau nuo kranto. Vos vandeniui nuslūgus, žmonės vėl tuoj grįžo į pakrantę.

Tačiau galutinai gyvenvietė buvo palikta, matyt, staiga — gal per kokį užpuolimą. Dauguma puodų, atrodo, ne sudužę, o sudaužyti. Rasta iki 2 cm storio sutrupintų ir plačiai išbarstytų puodų dugnų (kai kuriuos pavyko sulipdyti). Skersai nuskilę kovos kirvių ašmenys, penties galiukas, sudužusi buožė ir kt. irgi rodytų, kad jais buvo kovota. Kur išėjo šie gyventojai? Gal jie įsikūrė netoliese, už 3 km į pietus, ties Grobšto ragu? Kaip pabrėžia E. Holakas [69, p. 151—161] ir kaip matyti iš labai nedidelės dalies paskelbtų radinių, šios gyvenvietės ir Nidos inventorius beveik tapatus.

## НИДА: ПОСЕЛЕНИЕ ДРЕВНИХ БАЛТОВ

### Резюме

Исследование поселений каменного века у с. Нида. Первые сведения о поселении у села Нида относятся к 1833 году (9). Вплоть до конца XIX века здесь велись раскопки в небольших объемах П. Шифердекером, О. Тишлером и Э. Холлаком. Материал известен по опубликованным отчетам (14—16; 69—72; 116; 128—131). Далее тот же самый материал был многократно интерпретирован (17; 40—44; 50—53; 77; 85—86; 103; 108; 126).

Культурный слой поселений и остатки сооружений. В настоящее время поселение находится к югу от курорта Нида, между основной шоссеиной дорогой и большой дюной Парнидис с обеих сторон квартальной линии (рис. 1, 1). В XIX в. этот участок называли «четыре (позже пять) бугорка». Это были естественные возвышенности высотой до 70 см. Нам еще удалось обнаружить одну из них, обозначенную буквой А (рис. II).

Вскрыто 4640 м<sup>2</sup> площади, которая охватывает практически все поселение. Раскопки велись в 1973—1978 гг. Институтом истории АН Литовской ССР под руководством автора. Материал находится в Историко-этнографическом музее в г. Вильнюсе.

Восточная, южная и северная окраины поселения были покрыты толстым слоем наносов, к западу культурный слой постепенно утончался и исчезает совсем, оставляя лишь горизонт находок (рис. 3). Под культурным слоем открыто 77 очагов и около 300 ям от столбов. Они принадлежали двум этапам обитания. Но это удалось проследить лишь в местах, покрытых наносным слоем. Постараемся охарактеризовать очаги и ямы от столбов по группам, которые представлены вырезками из общего плана раскопок (рис. 4).

1-я группа (рис. 5) — самая северная. Видны два ряда столбов, часть третьего ряда и остатки перегородки. По-видимому, здесь стояла одна постройка длиной в 5,5—6 м и шириной в 4 м с пристройками и, возможно, с сенями в восточной стороне. Очаг № 1 принадлежал, вероятно, более ранней постройке. Культурный слой лежал поверх наносов.

2-я группа (рис. 6) находилась тоже в верхнем слое. Сохранились лишь три поврежденных очага.

3-я группа (рис. 7) также расположена в верхнем слое. Видны очаги от существовавшей ранее постройки: в них вбиты колья. Уцелели остатки двух параллельных стенок на расстоянии 4 м одна от другой. Третья стенка не сохранилась. Постройке принадлежали очаги № 10 и 11. Отдельно обнаружен иной, глубокий очаг № 9, который, по-видимому, являлся жертвенником.

4-я группа (рис. 8) находилась на самом краю бывшего берега, поэтому очень разрушена. Она относилась к верхнему культурному слою, который круто спускался вниз. Очаги расположены на уровне грунтовой воды.

5-я группа (рис. 9). Культурный слой тонкий. Уцелела южная стенка постройки, а от северной сохранился лишь короткий отрезок. Постройка обнаружена поверх более древнего хозяйственного очага, сквозь который пробиты колья. Одна стенка постройки состояла из густо поставленных столбиков (сплошной темной ровик), другие — из реде поставленных кольев. Посередине постройки имелась перегородка. Постройка была неправильной четырехугольной формы, с двойными столбовыми стенками. Очаг ее, по всей вероятности, не уцелел.

6-я группа (рис. 10) находилась на берегу лагуны. Возможно, очаги многократно разводились. Самыми ранними, по-видимому, были южные, которые лежали под наносным слоем на уровне грунтовой воды. Западные очаги расположены над слоем (рис. V).

7-я группа (рис. 11) сильно повреждена в результате более позднего разлива лагуны. Очаги лежали под наносным слоем.

8-я группа (рис. 12) обнаружена близко от поверхности земли. Находок было очень много. Однако по сохранившимся следам очагов, большим ямам от столбов и темным полосам земли все-таки очень трудно воссоздать конструкции построек. Вероятно, участок пострадал и от более ранних раскопок. Повреждены были и другие очаги, которые не попали в вырезку.

9-ю группу (рис. 13) представляют остатки полуземлянки под слоем 8-й группы. Это была яма длиной в 10 м и шириной в 4 м, овальной формы, но, возможно, первоначально она была четырехугольной. Дно ямы покрыто культурным слоем, в котором собрано почти 2000 черепков (наверное, после того, как постройка была покинута, они попали сюда в виде мусора). Постройка разделялась на три части стенками. В каждом помещении имелся очаг, один из которых (№ 49—50) разводился три раза.

10-я группа (рис. 14) находилась в выступе в залив, она относилась к верхнему слою. Очаги принадлежали не одной постройке. Ямы от столбов располагались в три ряда, в направлении с юга на север. Перпендикулярно к ним, в направлении с запада на восток, имелся еще один ряд столбиков. План постройки неясен.

11-я группа (рис. 15) располагалась вокруг маленькой бухты, которая образовалась позже, так как очаги буквально висели над берегом. Они принадлежали первому этапу, были покрыты наносами и сильно повреждены.

12-я группа (рис. 16) относилась к первому этапу. Очаги также покрыты наносным слоем.

13-я группа — это узкая полоса берега бывшего залива. Далее на запад культурный слой исчезает, эта часть была уничтожена уже в конце XIX века. В пробных шурфах культурного слоя тоже не обнаружено. Кстати, весь участок густо обсажен соснами. Очаги найдены над наносным слоем и под ним. Чтобы иметь представление о заселенности данного участка, дается маленькая вырезка (рис. 17).

Исследования показали, что сначала заселили среднюю часть участка, у самого берега бывшей лагуны. Позднее постройки сооружались и дальше от берега. Между упомянутыми этапами заселения промежуток был незначительным, археологически неуловимым.

В большинстве случаев постройки были длиной в 6—8 м и шириной в 4 м, четырехугольные в плане, со столбами поперек, посередине. У многих из них имелись маленькие пристройки. Таким образом, план построек перестал быть закономерным. Конструкция стен столбовая. Чаще всего столбы ставились на некотором удалении друг от друга и, вероятно, переплетались сучьями, реже



встречались более плотные или двухрядные стены. Имелась одна полуземлянка. Очаги — без каких-либо каменных конструкций.

**Стратиграфические и палеогеографические замечания.** *Р. Кунскас.* Неолитическое поселение было расположено на западном берегу северной части приморской лагуны. Узкая меридианальная лагуна (шириной в 20—100 м, длиной почти в 2 км) гидрологически связывалась с древним проливом севернее мыса Гробштас (рис. 19), между дюной Парнидис и дюнной грядой длиной в 9 км, расположенной южнее. Пролит существовал весь средний голоцен, а сопровождающая его лагуна — лишь в регрессионные литориновые и лимнеевые этапы моря. Процветание неолитического поселения Нида связано с нижним уровнем моря между последним литориновым и лимнеевым этапом моря (2500—2200 л. до н. э.). В трансгрессионный период лимнеевого моря жители не отступали от пролива, который использовался для рыбной ловли и был важен в навигационном отношении.

В стратиграфии места старой лагуны (рис. 18) чередуются (до 6 периодов) слои мелкого светлого или серого песка со слоями мелкого и среднезернистого пестрого песка. Пестроцветные прослойки надо принимать как отложения трансгрессии моря. Регрессии отмечены прослойками мелкого песка с большим количеством измельченной роговой обманки. Для культурного слоя лагуны еще характерен заиленный песок (до 10%), особенно развиты слои песка — пльвуна зеленоватого и синеватого оттенков.

**Мелкие изделия из кремня и других пород камня.** Чаще всего использовались местный валунный низкокачественный кремень, иногда кварцит и даже известняк. Лишь ножи и топорики изготовлялись из привозного кремня немаанского. 1726 предметов были обработанными, ассортимент их своеобразный (табл. 1). Имеется мало нуклеусов, так как привозной кремень использовался целиком, а местный не годился для нуклеусов. Для изготовления отбойников употреблялись местные кремневые валунчики. Ножи (38 экз.) можно разделить на два вида. Одна их часть — это длинные прямые ножевидные пластины с ретушированными краями (рис. 20: 1, 4—6, 12, 14, 20—22), другие — короткие и широкие (рис. 20: 2, 3, 7—11, 13, 15—19, 23—25). Некоторые из них могли быть лезвиями от серпов. Скребки (60 экз.) (рис. 21, 22, табл. 2) обычно делались из привозного кремня, но иногда — даже из кварцита и известняка. 25 из них имели шлифованные лезвия (рис. 22). Характерны двухлезвийные с одним узким концом (рис. 22: 1—4, 6). У всех двухлезвийных скребков — шлифованные лезвия. Есть и скребки, комбинированные с другими изделиями (рис. 21: 14, 15, 17; 22: 17, 20, 24). Сверла и шилья (рис. 23: 1—24, 28, 29) составляют большую часть изделий (105 экз.). Они обычно изготавливались из привозного кремня хорошего качества и были треугольными длинными или совсем короткими. У некоторых — пришлифованные острия. Одно из шлифованных шильев сделано из сланца (рис. 23: 9). Резцов обнаружено мало (18 экз.) (рис. 23: 30, 33—37), они сделаны из привозного и местного кремня. Их можно разделить на серединные, боковые и угловые резцы. Еще меньше скобелей (12 экз.) (рис. 23: 25, 31, 38). Иногда они комбинируются со скребками (рис. 21: 17; 22: 24; 23: 38). Назначение некоторых похожих по форме изделий неясно (рис. 23: 26, 27). Лезвия от стамесок составляют самую большую часть изделий из кремня (963 экз.) (рис. 25: 26, табл. 3). Обычно они изготовлялись из местных валунчиков. Встречаются стамески и из других пород камня (рис. 27). Некоторые имеют пришлифованные лезвия (рис. 26: 13, 17—21).

По месту распространения скребков и сверл (рис. 24) видно, что хозяйственные работы с их помощью выполнялись в большинстве случаев вдали от очагов, в тех местах, где не было построек. А со стамесками работали повсюду. Они найдены, главным образом, там же, где и сверла, в отдалении от скребков.

Из других изделий следует упомянуть пилу из кристаллической породы (рис. 28: 1), часть ножа из сланца (рис. 28: 2).

**Оружие** представлено кремневыми наконечниками стрел и копий и обломками боевых топоров. Собрано 55 экз. наконечников (рис. 29, табл. 4), изготовленных в основном из кремня, хотя многие сделаны из местного кремня, по одному — из кварцита и известняка. Большинство — треугольной и ромбовид-

ной формы. Обычно они плохо обработаны, по-видимому, предназначены для охоты, которая не считалась репрезентативным занятием. Боевые топоры представлены обломками лядьевидных (рис. 30: I—4, 6), обнаружены часть булав и обломки больших топоров с четырехугольным обухом (рис. 30: 5, 8).

**Универсальные каменные орудия труда.** О кремневых топориках можно судить лишь по маленьким обломкам, зачастую подвергнутым переделке. Они имели овальное и четырехугольное сечения (рис. 26: 15, 16). Найдено их 18 штук, не считая переделанных. Сюда не относятся похожие на топорики стамески (рис. 26: 17—21). Собрано 90 топориков вместе с обломками, сделанных из других пород камня. Чаще всего они имеют трапециевидную форму. Сечение посередине бывает овальным (рис. 31) или четырехугольным (рис. 32). Большая часть топориков имеет центр тяжести посередине, у небольшого количества топориков он перемещен ближе к лезвию. Топорники овального сечения часто имеют чеканную поверхность, лишь лезвия бывают шлифованные. Топорники с четырехугольным сечением обычно бывают шлифованными по всей поверхности. Тёсла (рис. 33) делались из твердых пород камня, они прекрасно отшлифованы. Обнаружено три вида этих изделий: округлого сечения с прямо сплюснутыми лезвиями в одну сторону (рис. 33: 1, 3, 4, 8), овального или четырехугольного сечения с желобчатыми лезвиями (рис. 33: 1, 7, 9—12) и фацированные (рис. 33: 6, 14, 15).

Шлифовальные плиты делались обычно из красного песчаника. Они бывают плоскими с небольшим углублением по всей поверхности, с выемками в виде лодки (рис. 35) или углублением в виде круга. Часто для работы использовались обе стороны.

Весь этот инвентарь обнаружен в разных местах (рис. 34). В большинстве случаев топорники найдены в западной части раскопа, где не было построек, а шлифовальные плиты, главным образом, в области очагов.

**Занятия и промыслы жителей.** Охота как вид промысла представлена наконечниками стрел и копий небрежной работы (рис. 29) и остатками костей зверей. Найдены обломки костей, зубов и рогов: бобра, лисицы, коня, тура, лося, оленя, дикой кошки и рыси. По другим находкам можно судить о том, что люди в то время должны были охотиться в основном на туленей. Кости сохранились очень плохо, уничтожены бактериями. О занятиях рыбной ловлей свидетельствуют различные каменные грузила с выемками (рис. 36) и камушки, которые должны были быть обмотаны берестой. Отпечатки сетей видны на днищах некоторых сосудов (рис. X). О собирательстве свидетельствуют раковины улиток, кусочки панциря черепахи, сушеные яблоки (рис. VI). Животноводство представляют несколько зубов и костей домашнего быка и коровы, мелкого рогатого скота, собак и кости, безусловно, домашней лошади. Но самым главным занятием было земледелие, на что указывают многочисленные каменные мотыги, зернотерки и растиратели, лезвия от серпов. Мотыг (вместе с обломками) собрано 73 экз. (рис. 37—39). В большинстве случаев они плохо обработаны, слегка отшлифованы, зачастую лишь обтесаны. Они изготовлялись из разных пород камня, причем лучше обработаны те, что сделаны из твердых пород камня. Большую часть (30 экз.) составляют трапециевидные мотыги (рис. 37), обтесанные или чеканные. Четырехугольные и овальные мотыги (рис. 37: 4, 7—10; 38: 1—4) имеют параллельные боковые грани, иногда встречаются шлифованные лезвия и грани. Мало (4 экз.) мотыг с суженным обухом (рис. 38: 5—7). Валикообразные мотыги лучше обработаны: поверхность их бывает чеканной, лезвия — шлифованными (рис. 39 — 1, 2, 6). У двух мотыг имеется перехват посередине (рис. 39: 3, 4), но это, вероятно, случайность. Найдены обломки змееголовых мотыг, а также поврежденные экземпляры этого инвентаря (рис. 39: 5, 7, 8). Наибольшее количество мотыг обнаружено в западной части раскопа, но не там, где найдены кремни (рис. 40). Невозможно отличить лезвия серпов от ножей, так как они все одинаково отшлифованы песком (рис. 20). Не обнаружено ни одной целой зернотерки, найдены лишь обломки из камней кристаллических пород (рис. VII: 6). Растиратели (41 экз.) делались из круглых валунов твердых пород камней (рис. VII: 1—5), они обтерты в разных местах, в большинстве случаев имеют 5 см в диаметре. Еще окончательно не доказано, что население занималось солеварением, но это — вполне вероятное занятие. Обнаружены большие во-

ронковидные горшки и плоскодонные продолговатые миски (рис. VIII), которые могли служить для этих целей. Как показал анализ, в днищах таких сосудов повышена концентрация соли. Причем данные типы сосудов встречаются лишь в поселениях на самом берегу моря, где образовывались соляные озера (рис. 19).

О занятиях плетением и ткачеством говорят отпечатки на днищах больших глиняных сосудов, которые при лепке устанавливались на циновки. Выявлено несколько видов плетения и ткачества. Это диагональное плетение из лыка и веревок (рис. IX: 1—5) и перевитое — на дощечках с двумя отверстиями. Последнее — это уже первый шаг ткачества, которое бывает двух видов: когда все дощечки перекручиваются вместе (рис. IX: 9) и когда перекручивается лишь каждая вторая дощечка (рис. IX: 10). Попадают образцы и более сложных комбинированных плетений или сетка с узелками (рис. X). Для плетения использовались костяные кочедыки (рис. 41).

**Янтарные украшения** составляют небольшую часть находок — 48 экз. вместе с полуфабрикатами и фрагментами (рис. 42, табл. 5). Подвески представлены лишь слегка отшлифованными заготовками, длиной в 3—10 см (рис. 42: 4, 5, 19—22). Обнаружена только одна овальная пуговица (рис. 42: 6). Кольца узкие, яйцеобразного сечения или грубые четырехугольные, попадают и заготовки (рис. 42: 1—3, 7—9, 11, 15), пронизы (рис. 42: 10—14, 16—18).

**Керамика.** Собрано около 100 000 черепков. Установить минимальное количество горшков не удалось, подсчет был проведен по черепкам с венчиком. Типы определены визуально по сосудам, имеющим наиболее ярко выраженные признаки.

От более древнего поселения сохранилось 60 черепков нарвского типа (рис. 43). Если судить по числу венчиков, то минимальное количество горшков равнялось бы десяти. В тесте глины обнаружены примесь толченых раковин и мелкая дробь. Сосуды были небольшими, своеобразного профиля и орнамента. Они найдены в восточной части раскопа (рис. 44) и не имеют отношения к основному материалу.

Вся остальная керамика — жуцевского типа. Амфоры можно разделить на два вида. Одна группа — это амфоры раннего типа (рис. 45), украшенные пучками вертикальных полосок на плечиках. Диаметр по брюшку у них достигает 40 см, толщина стенки 4—7 мм. Сосуды обнаружены приблизительно на небольшом участке (рис. 44). Амфоры позднего типа не отличаются от остальной керамики. Стенки их — более толстые, они меньшего размера: диаметр средней части 20—25 см, диаметр венчика 10—12 см. Они бывают с короткой, четко выраженной шейкой (рис. 46: 1, 2; 47: 1—4, 6, 8, 9, 11, 12, 15). Судя по орнаментике некоторых экземпляров, можно сделать вывод, что нередко они имели маленькие ушки на шейке. Своеобразна одна шейка с двойным ушком (рис. 48: 18), брюшко, по всей вероятности, было округлым. Нечетко выраженные шейки амфор бывают короткими и длинными (рис. 46: 3, 4). У одной амфоры шейка была очень длинная, украшенная нарезками, ушко не уцелело (рис. 49: 5). Часто они украшались шнуром (рис. 49: 1, 2). Некоторые ушки имеют изящную форму (рис. 48: 19). Шнуровые орнаменты часто скомпонованные, что придает сосудам сходство с амфорами раннего типа. Имеются типы, переходные к широкогорлым горшкам (рис. 48: 1, 2). У амфор с низкой шейкой последняя достигает четверти и даже менее диаметра венчика (рис. 48: 1—3). Они украшались шнуром, наколами и, судя по отклонению орнамента, должны были иметь ушки. Амфоры делались и без шеек (рис. 47: 7; 49: 9; 50: 1—5). Они отличаются совсем ровной поверхностью (рис. 50: 2), украшены столбиками, полосками, шнуром (рис. 49: 8; 50: 4, 9), иногда узоры напоминают украшения ранних амфор (рис. 47: 5, 7; 48: 1, 2). Найдены некоторые фрагменты с ушками (рис. 50: 6, 10, 12). Амфоры без шеек более характерны для северных областей, хотя имеют и черты шаровидных амфор.

Кубки (рис. XI: 2) очень разнообразны, среди них имеется много переходных типов. Кубками условимся называть сосудики с суженным горлышком и более или менее профилированными стенками, высота которых обычно превышает диаметр брюшка. Маленькими назовем те, диаметр венчика которых — 10—12 см; соответственно у средних — 13—18 см, у больших — 19—23 см. Более крупные назовем кубковидными горшками. В основном выделяем три груп-

пы кубков. 1-я группа кубков — S-образной формы. Кубки этой группы бывают 3 вариантов, 1-й вариант — классический (рис. 51: 1; 52—54). Для него характерны умеренно отогнутый венчик, довольно ясно профилированные стенки. Большинство кубков этого варианта — среднего размера. Основной орнамент — шнуровые отриски на шейке, реже — более сложные мотивы. 2-й вариант — мало профилированные кубки (рис. 51: 2). При более прямом венчике днище становится уже, кубок приобретает форму воронки или колокольчика (рис. 51: 3). Они украшались более замысловато (рис. 53: 7; 54: 4—7, 10; 55: 1, 2, 5, 8, 10; 59: 6), но попадают украшенные лишь шнуром (рис. 55: 3, 6, 7, 9, 11). Некоторые экземпляры имеют ушки (рис. 55: 4), хотя вообще кубки бывают без ушек. 2-я группа — это кубки с прямой шейкой, они бывают 4 вариантов. 1 — близкие к классической форме (рис. 56: 1); 2 — близкие к амфорам (рис. 56: 2); 3 — с закраинами на плечиках (рис. 56: 3); 4 — с ребром на плечиках (рис. 56: 4). Различия между диаметром венчика и брюшка у кубков 1-го варианта незначительные. Венчик чаще всего имеет 8—14 см в диаметре. Шейки украшены шнуровыми отрисками, иногда с бахромой, различными зональными композициями и наколами, бывают и с совсем гладкой поверхностью (рис. 57: 1—4, 6—9; 59: 1, 4, 13, 14). Ко 2-му варианту причисляем те кубки, у которых диаметр брюшка шире венчика, хотя не достигает пропорций амфор; кстати, они декорированы узорами, характерными для кубков (57: 5; 59: 9, 10, 12; 63: 2, 3). Кубки 3-го варианта (рис. 56: 3) имеют широкий диаметр венчика, плечики выпуклые. Они мало украшаются, главным образом, лишь шнуровыми рядами на шейке, плечики подчеркнуты наколами, поверхность часто гладкая (рис. 58: 1—11; 59: 2, 5). Кубков 4-го варианта (рис. 56: 4) найдено лишь несколько штук (рис. 63: 1—3). Для их орнамента характерно стремление подчеркнуть ребро плечиков. Днище кубков чаще всего бывает расширенным (рис. 63: 5—7). 3-я группа кубков — с воронковидной шейкой, они имеют много сходного с вышеупомянутыми типами. Главное отличие — в шейке. Различаем 3 варианта: 1 — с прямыми стенками шейки (рис. 60: 1; 61: 5—8). Обычно они бывают довольно большими, диаметр венчика составляет 18—20 см, изящно украшены рядами шнуровых отрисков или перловых рядов с широкой бахромой, зональными композициями, реже — наколами. 2-й вариант — с вогнутым краем — встречается редко (рис. 60: 3). Они обычно богато украшены (рис. 61: 4; 77: 5). Редок и 3-й вариант — с воротником (рис. 60: 3). На поверхности шейки имеется вылепленное ребро, которое подчеркивалось еще и наколами (рис. 62: 6; 63: 4; 59: 8). Ушки не характерны для кубков, но у некоторых форм, близких к горшочкам или амфорам, они все-таки имеются. Днища кубков разнообразные (рис. 63: 3, 5—7).

Горшочки являются тоже одним из наиболее характерных типов сосудов (рис. XI: 1). От кубков они отличаются своими пропорциями: горшочки имеют бочковидную форму, их высота приблизительно равна диаметру брюшка или же меньше его. Редко встречаются маленькие размеры, у большинства диаметр венчика средний — 16—18, даже 20 см. Различаются две формы: с четко выраженной шейкой и без шейки. Горшочки с четко выраженной шейкой могут быть близкими к кубкам с S-образной шейкой: выразительно (рис. 64: 1) или невыразительно (рис. 64: 2) изогнутыми (рис. 65: 2, 4, 5; 66: 2, 3, 5, 6), близкими к кубкам с воронковидной шейкой, короткой и прямой (рис. 64: 3), отогнутой (рис. 64: 4) или ступенчатой шейкой (рис. 64: 5; 65: 1—6; 66: 1—7). Последние иногда имеют ушки на изгибе (рис. XIII: 3; 65: 1, 6; 66: 3, 6; 67: 8). Все горшки орнаментированы скромно, отличаются изяществом лишь ступенчатые горшочки (рис. XI: 1; 67: 1, 2; 68: 1—16). Иногда они очень похожи на кубки с воротником (рис. 70: 8). Горшочки без шеек бывают трех вариантов. Горшочек с невыразительно выделенной шейкой (рис. 64: 6, 7) является переходным типом от ступенчатых. Их изгиб иногда подчеркивается наколами, ушками (рис. 67: 6; 70: 9), некоторые сосуды бывают и вовсе без украшений (рис. 70: 7). Горшочки с узкой губой (рис. 64: 8, 9) в большинстве случаев орнаментируются шнуром, редко — наколами (рис. 67: 4—7; 70: 1, 5, 6). Горшочки 3-го варианта (рис. 64: 10) напоминают разрезанную сливу или шар (рис. 70: 1—4, 6), обычно они украшались шнуром или же не украшались. Один из горшочков имел подковообразные ушки.

Днища всех горшочков маленькие, сильно сужающиеся, имеют 6—7 см в диаметре, в большинстве случаев стенки расширяются прямо от днища (рис. 67:11, 13; 71:2, 3, 5—7, 10), некоторые — с низкой прямой шейкой у днища (рис. 67:10, 12, 14, 15; 71:1, 4, 9, 12—15, 17), иногда даже с расширенным краем (рис. 67:9; 71:11, 16, 18). У некоторых горшочков края днища были орнаментированы наколами (рис. 71:2, 3, 6).

Широкогорлые горшки: диаметр венчика у них более 20 см, достигает часто и 30—40 см, а в отдельных случаях — даже 70 см. От горшочков они отличаются не столько величиной, сколько профилем, пропорциями и орнаментикой. Выделяются 3 основных типа. 1 — профилированные изящные горшки, по форме шеек напоминающие кубки или горшочки. Отличаются пропорциями, так как их шейка составляет очень маленькую часть сосуда. Шейка часто профилирована невыразительно, S-образной формы (рис. 72:3; 74:1—4, 6, 7, 9—11, 15; 76:11, 12; 79:6; 80:2, 6, 9). Шейка иногда снижается до слегка отогнутой губы (рис. 72:1; 76:1; 79:5), часто она бывает совсем прямая (рис. 72:7, 76:3—9; 79:1—4, 6—9; 80:3—5, 7—12), редко шейка имеет слабо выраженную воронковидную форму (рис. 72:5; 76:2), иногда шейка совсем отсутствует (рис. 72:4, 6; 81:6). Шейки часто обильно и сложно орнаментируются. Только для таких горшков характерны узоры в виде вертикальных столбиков или больших треугольников у самого венчика, они выполнены шнуром, нарезками и пальцевыми вдавливаниями. Зональные композиции бывают широкими и сложными. Иногда шнур заменяется полоской или перлиной. Встречаются нарезки в виде редких ребер рыб, характерны и разные наколы, пальцевые вдавливания, защиты. Часто они украшались изящными ушками или выемками (рис. 66:6; 74:1; 76:6; 77:2; 78:2, 3; 82:4—13). Некоторые из них богато орнаментированы.

2-я группа — валиковые горшки, которые отличаются не только орнаментикой, но и самой формой. Они более заметно профилированы, брюшки у них более выпуклые (рис. 83:1—5, 7—11; 84:2, 6, 11, 12; 85:1—8, 10, 11). В отдельных случаях так украшали маленький сосудик (рис. 84:4). Характерна прямая или почти прямая шейка, профилируют которую лишь налпные валики (рис. 83:6; 84:1, 3, 8—10; 85:13). Иногда на плечиках заметно ребро (рис. 84:7; 85:9, 12). Валики почти всегда налпные. Они украшались наколами. Валики бывают однорядные и двухрядные, часто волнообразные. Очень редко валики комбинируются с другими узорами (рис. 84:3; 85:1—4, 6). Данные горшки не имеют ушек.

Днища обоих типов горшков обычно имеют 10—15 см в диаметре и около 2 см толщины (рис. 86:1—6, 8).

3-я группа — это воронковидные сосуды, составляющие значительную часть инвентаря. От вышеназванных горшков они отличаются тем, что стенки у них прямые, без выпуклостей, поднимаются вверх и сильно расширяются, причем шейка совсем короткая и лишь незначительно профилирована (рис. VIII). Обычно они довольно велики: самый большой имеет в высоту 90 см, диаметр венчика равен 72 см. Днища маленькие — 12—15 см в диаметре (рис. 86:7). Обычно эти горшки почти не украшались, если не считать встречающихся иногда нарезок на ободе венчика, редких защипов на плечиках и небольших ушек (рис. 82:1, 2).

Округлые миски своими шейками близки к другим горшкам, но есть разница в пропорциях: венчик значительно шире высоты. Глубокими назовем те миски, у которых высота составляет более половины диаметра горлышка; у полуглубоких высота равна половине диаметра горлышка, плоские — еще ниже. По форме шейки они разделяются на 5 групп: с S-образными профилированными шейками (рис. 87:1, 2) бывают полуглубокими и плоскими. Шейка бывает сильно выгнутая (рис. 88:2—7, 9, 12, 15; 89:1—4, 8—10, 12; 90:1, 3, 4, 6), реже — вогнутая вовнутрь (рис. 88:1; 89:6). Диаметр венчика — от 12 см до 30—40 см. Украшались они обычно рядами шнуров или полосок на шейке, изредка встречаются продолговатые вдавливания; попадают и совсем без орнамента. Большинство из них имеют маленькие ушки. Миски с прямой (I-образной) шейкой (рис. 87:3, 4) бывают глубокими и полуглубокими, иногда почти достигают пропорций горшочков (рис. 90:2, 5, 7, 8; 91:6, 7, 11; 93:1—4, 6—11). Украшались они рядами шнуров, наколами, ушками (рис. 90:2, 5, 7, 8),

немалая часть их совсем без узоров. Днища мисочек этих типов большей частью узкие, 6—8 см в диаметре, с расширенным краем (рис. 92:12—15), иногда нижняя сторона вогнута. Воронковидные миски (рис. 87:5, 6) (V-образные) составляют незначительную часть. Обычно они бывают полуглубокими и богато украшенными (рис. 89:11; 91:4, 9; 92:4, 10). Шейка орнаментировалась шнуровыми рядами с бахромой, обод венчика украшался, иногда они бывают покрыты сложными узорами наколов, зональными композициями. Ушек не имеют. 4-я группа — миски с вогнутой шейкой (C-образной) (рис. 87:7, 8), они бывают глубокими и полуглубокими, часто похожи на разрезанный шар (рис. 91:1—3, 5, 6, 8, 10; 92:1—3, 6—9). Они имеют особенно плотную массу, диаметр горлышка — 14—20 см, иногда — 10—12 см. Орнамент часто покрывает большую часть поверхности. Из шнуровых оттисков создаются изящные композиции, но для них особенно характерны разные наколы, композиции из столбиков, зональные узоры нарезок и полосок. Днища мисок двух последних типов не имеют расширенного края.

Резко отличается 5-я группа — это совсем плоские мисочки и крышки (рис. 87:9—11). У многих очень ясно видно, что днища не имелось. Орнаментируются лишь те, у которых есть шейка и ушки (рис. 94:1—10).

Продолговатые миски (ванночки) бывают трех типов. Большинство имеют овальную форму (рис. XVII; XIX:1). Их концы округлые, стенки слегка вогнутые, реже — прямые. Посередине они часто бывают вогнутыми снаружи, на концах видны поперечные вдавливания. Одна из мисок имела форму лодки (рис. XVIII:2). Они изготовлялись из куса глины с помощью пятки ноги. Длина их бывает 20—31 см, ширина 9—10 см. Иногда на одном боку находятся выступы. Их использовали как светильники, так как края у них обожженные, а днища чистые. Широкие, овальные миски (рис. XX:1) лепились из одного куса глины, их днища плоские, стенки прямые. Они употреблялись чаще всего в качестве светильника, но иногда использовались и для других целей (рис. XIX:2). Миски с угловым разрезом (рис. XVIII:1) обычно очень чистые. Их днища плоские, иногда по внутренней стороне покрыты пальцевыми расчесами. На одной стороне обычно бывают 2—3 выступа. Украшается только обод венчика нарезками. Лишь один, длиной в 23,5 см и шириной в 9 см, остался целым (рис. XIX:1).

Орнаментика не связана непосредственно с формами горшков, поэтому ей дадим общую характеристику. Распределение сделаем по основным орнаментальным элементам. Группы обозначаются буквами латинского алфавита (A—H), композиции мотивов по этим группам — римскими цифрами, а отдельные композиции — арабскими. В общую схему не включено украшение обода венчика, которое очень примитивно и не связано с композициями. Причем обычно они украшались у неорнаментированных горшков. По основным элементам выделяем 8 групп. Из-за слишком большого количества сильно раздробленных черепков не было возможности определить минимальное количество горшков, потому пришлось опираться на количество черепков с венчиками, имея в виду, что такое количество черепков сделает наши выводы довольно убедительными.

A группа — основной элемент: шнуровой оттиск (рис. 96—101; табл. 6). Разделяем на 6 композиционных подгрупп.

I — на шейке лишь горизонтальные ряды, иногда пересеченные вертикальными (рис. 96).

II — на шейке горизонтальные шнуровые ряды с бахромой на плечиках (рис. 97). Выделяются около 40 вариантов: 1 — бахрома из отрезков шнура, которая иногда заменяется нарезками (рис. 97:1—3, 20—22); 2 — бахрома в виде зигзага из отрезков шнура (рис. 97:4—8); 3 — бахрома в виде горизонтальной елочкой (рис. 96:9, 10, 23, 24); 4 — бахрома из заштрихованных треугольников (рис. 96:11—13); 5 — бахрома из вертикальных полосок (рис. 97:14—17); 6 — бахрома дугообразная (рис. 97:18, 19); 7 — бахрома из ямок и ногтевых вдавливаний (рис. 97:25—32); 7 — бахрома из разных наколов (рис. 97:35—40).

III — зональные композиции (рис. 98). Выделяем 4 варианта: 1 — между полосками шнура узоры из отрезков шнура (рис. 98:1—8); 2 — между полосками зигзаги или горизонтальной елочкой (рис. 98:9—13); 3 — между полосками шнура разные наколы (рис. 98:14—22); 4 — полоски шнура обрамлены другими мотивами (рис. 98:23—32).

IV — метопы длинных вертикальных шнуровых полосок (рис. 99). Выделяем два варианта: 1 — метопы, достигающие обода венчика (рис. 99 : 1—3); 2 — вертикальные метопы в комбинациях с горизонтальными (рис. 99 : 4—12).

V — шнуровые треугольники и зигзаги (рис. 100). Выделяем два варианта: 1 — достигающие обода венчика (рис. 100 : 1—6); 2 — треугольники, обрамленные шнуром (рис. 100 : 7—10).

VI — горизонтальные ряды, комбинированные с валиками (рис. 101). Выделяются два варианта: 1 — валик с обеих сторон обрамлен шнуром (рис. 101 : 1—12), 2 — валик находится у края венчика, шнуровые оттки ниже (рис. 101 : 13—21).

В группа — основным элементом является полоска (рис. 102, табл. 7). Композиции близки к шнуровым.

I — горизонтальные ряды на шейке, иногда пересеченные вертикальными (рис. 102 : 1—2).

II — горизонтальные ряды на шейке, с бахромой на плечиках (рис. 102 : 3—13).

III — зональные композиции (рис. 102 : 14—22).

IV — полоски, комбинированные с валиками (рис. 102 : 23—29).

С группа — основной элемент: нарезки (рис. 103). Разделяем на 4 композиционные подгруппы.

I — тонкие нарезки, расположенные рядами, пучками, зигзагами, горизонтальными елочками (рис. 103 : 1—7).

II — вертикальные длинные и глубокие нарезки на шейке (рис. 103 : 8—10).

III — зональные композиции (рис. 103 : 11—18).

IV — нарезки, комбинированные с валиками (рис. 103 : 19, 20).

D группа — основной элемент: перловые полоски (рис. 104 : 1—6), они встречаются редко, композиции не отличаются разнообразием.

E группа — основной элемент: разные наколы (рис. 105). Разделяем на 3 композиционные подгруппы.

I — ряды округлых ямок (рис. 105 : 1—8).

II — ряды зернообразных, сегментовидных и др. наколов (рис. 105 : 9—24).

III — наколы столбиков и клиньев (рис. 105 : 25—40).

F группа — основной элемент: подногтевые оттки и пальцевые вдавливания (рис. 106). Разделяем на 3 композиционные подгруппы.

I — подногтевые наколы (рис. 106 : 1—4).

II — вдавливания кончиками пальцев (рис. 106 : 5—9).

III — прочерченные пальцами полоски (рис. 106 : 10—12).

G группа — рельефные орнаменты (рис. 107; табл. 8). Разделяем на 4 композиционные группы.

I — выдавленные изнутри бугорки (рис. 107 : 1).

II — один валик, украшенный наколами (рис. 107 : 2—10).

III — двойной валик (рис. 107 : 11—14).

IV — волнообразный валик (рис. 107 : 15—21).

H группа — сосуды с неорнаментированной поверхностью (табл. 9). Разделяем на 2 композиционные подгруппы.

I — украшен лишь обод венчика (рис. 108).

II — ровная поверхность.

Отделка поверхности не относится к орнаментике, лишь дополняет ее. В большинстве случаев поверхность совсем ровная. Но у широкогорлых горшков нижняя часть иногда бывает довольно сильно штрихованной (рис. XXI). Разбитые горшки часто исправляют с помощью просверленных дырочек (рис. 77 : 1).

Всего для определения орнаментики было использовано 10 450 черепков с венчиками (табл. 10). Оказалось, что больше половины горшков покрыто шнуровыми орнаментами (А). Второе место занимают горшки с ровной поверхностью (Н), хотя часть из них (13% от всех черепков) имеет украшенный обод венчика. Таким образом, совсем без орнамента остаются 17% всех черепков, а возможно, и еще меньше, так как нельзя установить, которые из них имели украшенные ушки. Третье место занимают валиковые орнаменты (G), доля которых повышается до 7,5%, если сюда добавим и комбинированные орнаменты (табл. 8). Орнаментика сохранила все наследие общеевропейского горизонта и уже усовершенствованные варианты, характерные именно для жуцевской куль-

туры. Сохранены и некоторые дошнуровые традиции, пришедшие из неманской культуры. Некоторые мотивы усвоены из культуры шаровидных амфор. Орнаменты четкие, композиции завершенные. Это показывает, что орнаментика керамики данного поселения достигла вершины расцвета жуцевской культуры и не перешагнула ее.

Следы мировоззрения. Наиболее информативна орнаментика керамики. По ней видно, что люди уже умели выразить графически абстрактные понятия и прочесть их. Одним из более абстрактных выражений мировосприятия является число. В материале поселения Нида можем заметить две системы исчисления: четырехкратную и трехкратную. Четырехкратная система отражается в разделении орнаментальных полос на четыре части (рис. 52 : 4; 63 : 2; 91 : 1; 93 : 1, 2), что соответствует четырем странам света. В глаза бросается и частое повторение чисел 3, 6, 9. Трехкратная система связывается с трехкратным вертикальным делением мира на 3 сферы и с исчислением времени по лунному календарю (неделя 3×3 дней). Данная система появилась в период распространения земледелия. Наилучшим образом это отражено на черепках двух сосудов (рис. XXII—XXIV). На одном изображены небо при помощи горизонтальных полосок, дождь — вертикальными полосками, обработанное поле — заштрихованными треугольниками и фигурка человека в позе адоранта. Истолкование может быть двоякое: это могло быть отображением людей, которые просят дождя или благодарят небо за дождь, но могло быть и отображением духов — посредников между небом и землей. Последнюю версию особенно подтвердила бы четырехпалая фигурка другого черепка. Может быть, все это связано с культом предков. На это указывает упоминание (77, стр. 59, рис. 292) о том, что в Нида была найдена служившая украшением пластинка, изготовленная из человеческой кости (рис. 109). На пережитки культа Хозяина зверей указывают просверленные зубы животных — амулеты и фигурка кабана из камня (рис. XXV). О сжигании жертв свидетельствует очаг № 9 (рис. XXVI), который резко отличался от бытовых очагов — был глубоким, со множеством прослоек и следами сожженных косточек. Вероятно, большое жертвенное место того времени в воде было и у с. Юодкранте (так называемый Юодкрантский клад).

Нида среди других памятников Жуцевской культуры. Чтобы определить время существования поселения, используются палеогеографические и радиоуглеродные данные. Самой ранней является дата, установленная в результате изучения очага № 24: Vs-631 4620±110 (2670±110 лет до н. э.). Очаг находился в самом низком месте, на уровне грунтовой воды, на берегу лагуны. Находок не обнаружено. По всей вероятности, он относится к находкам нарвской культуры на данном участке.

Время существования жуцевской культуры определяют две даты. Дата, полученная в результате изучения угля очага № 46, по всей вероятности, отмечает начало существования жуцевского поселения: Vs-632 4460±110 (2510±110 лет до н. э.). Это полностью совпадает с палеогеографической датой регрессии моря. Вторая дата, установленная по углю очага № 59: Bln-2592 4070±50 (2120±50 лет до н. э.), отмечает, по-видимому, конец регрессии. Хотя известно, что поселение существовало и после регрессии. На это указывают очаги над слоем наносов, который образовался после трансгрессии. На это указывает и радиоуглеродная дата, установленная по одной из ям (кв. 32/г1): Vs-320 3470±70 (1520±20 лет до н. э.). Таким образом, следовало бы считать датами существования нидского поселения конец III тысячелетия до н. э. — первые века II тысячелетия (по калиброванным датам оба периода не выходят за рамки III тысячелетия до н. э.).

Инвентарь поселения Нида связывается со многими культурами шнуровой керамики, но лишь тем, что все они унаследовали от общеевропейского горизонта. Связи с культурой шаровидных амфор ничтожные. С местной нарвской культурой прослеживаются хозяйственные связи: унаследованы те типы сосудов, которые были необходимы для специфических занятий на зиме. Старинные элементы орнаментики унаследованы от неманской культуры, как и кремневый инвентарь. Жуцевская культура распространена по всей Литве, в восточной ее части она сосуществовала наряду с поздними вариантами местных культур.

В поселении обитали более десяти семей довольно продолжительное время. Один раз трансгрессия залива заставила их покинуть побережье, но потом они

вернулись обратно. Однако окончательно люди были вынуждены оставить поселение, вероятно, вследствие нападения врагов, на что указывают обломки боевых топоров и, возможно, не случайно разбитые сосуды.

## Объяснения к табличкам

Табл. 1. Кремневые изделия. 1—наконечники стрел и копий; 2—ножи; 3—скребки; 4—резцы; 5—сверла и шилья; 6—скобели; 7—лезвия от стамесок; 8—части шлифованных топоришков; 9—нуклеусы; 10—отбойники; 11—ретушированные отщепы.

Табл. 2. Типы скребков. 1—материал: кремль, кварцит, другой камень; 2—заготовка: ножевидная пластинка, отщеп, поверхность валуна; 3—величина: до 1,5 см, 1,5—3 см, 3—4 см, 4—5,5 см; 4—пропорции: около 1:1, около 1:2, около 1:3; 5—лезвия: расширенные и ровные, суженные; 6—обработка: ретушированные, шлифованные; 5—комбинированные: однолезвийные, двухлезвийные со скобелем, с резцом, со стамеской.

Табл. 3. Типы лезвий от стамесок. 1—материал: кремль, кварцит, другие камни; 2—заготовка: ножевидная пластинка, отщеп, часть шлифованного топоришка; 3—величина: до 1,5 см, 1,5—3 см, 3—6 см; 4—пропорции: квадратные (около 1:1), продолговатые (около 1:2), длинные (около 1:3); 5—количество лезвий: однолезвийные, двухлезвийные, многолезвийные; 6—обработка: с ретушированными лезвиями, шлифованными лезвиями.

Табл. 4. Материал и типы наконечников стрел и копий. 1—материал: кремль, кварцит, известняк; 2—типы изделий: треугольники, ромбы, трапеции, ланцеты, иволстики, наконечники копий.

Табл. 5. Типы янтарных изделий и материал. 1—изделия и заготовки: подвески, пронизы, кольца, пуговица, неясного назначения; 2—материал: натуральные, обтесанные большие (более 3 см), обтесанные средние (1—3 см), обтесанные мелкие (до 1 см).

Табл. 6. Количество шнуровых орнаментов. 1—тип; 2—количество черепков.

Табл. 7. Количество орнаментики в полосках. 1—тип, 2—количество черепков.

Табл. 8. Количество украшений с наклепными валиками. 1—тип; 2—количество черепков.

Табл. 9. Количество черепков с венчиками, неорнаментированной поверхностью. 1—тип; 2—количество черепков.

Табл. 10. Распределение типов орнаментики. 1—тип; 2—количество черепков.

## Подписи под иллюстрациями

1. План места исследования.
2. Участки, исследованные в 1974—1978 гг. Буквами А—Е отмечены бывшие буржки по Э. Холлаку.
3. Схематический план места раскопок с отметками наносного слоя (1) и местами очагов (2).
4. Исследованный участок. Каждый квадратик 2×2 м<sup>2</sup>. Цифрами обозначены вырезки плана, которые даются отдельно.
5. Вырезка 1-я. Во всех вырезках квадратик 2×2 м<sup>2</sup>. Кружками обведены номера очагов. 1—дери, 2—песок, 3—углистый песок, 4—6—серый песок разных оттенков, 7—светло-коричневый перегоревший песок, 8—зеленоватый песок (остатки костей), 9—уровень грунтовой воды, 10—полоски сажки, 11—камни, 12—ямы от столбов, 13—черепки: один значок—5 черепков, 14—кремель, 15—грузила, 16—топорики и мотыги.
6. План 2-й вырезки.
7. План 3-й вырезки.
8. План 4-й вырезки.
9. План 5-й вырезки.

10. План 6-й вырезки.
11. План 7-й вырезки.
12. План 8-й вырезки.
13. План 9-й вырезки.
14. План 10-й вырезки.
15. План 11-й вырезки.
16. План 12-й вырезки.
17. План 13-й вырезки.
18. А. Профиль Куршской косы через дюну Парнидис и неолитическое поселение. 1—карбонатная глина раннего голоцена, 2—алевроит и алевроитовый песок, 3—долиториновый песок, 4—торф начала времени литоринового моря, 5—песок авантюна и пляжей времени литориновых трансгрессий, 6—песок авантюна времени поздней литориновой трансгрессии, 7—лагунный песок времени лимнеевого моря (неолит), 8—лимнеевые авантюны, 9—песок, оставленный трансгрессиями Балтийского моря, 10—песок, оставленный в результате разветвления во время позднего голоцена, 11—слой поздней палеолита, 12—теперешние авантюны.  
В. Колебания уровня моря в период среднего и позднего голоцена у с. Нида (по Р. Кунскасу).
19. А. Перешеек у с. Нида во время трансгрессии литоринового моря, около 2700 л. до н. э.  
В. Перешеек во время регрессии лимнеевого моря, около 2200 л. до н. э.: L—лагуна, S—перешеек, Dg—сезонные соляные озера (по Р. Кунскасу).  
С. Теперешнее положение окраины дюны Парнидис. D—Великая (Длинная, Скандитю) дюна, P—дюна Парнидис, U—дюна Урбас, G—рог Гробшгас, N—теперешний поселок Нида, EF—поперечный профиль косы.
20. Кремневые ножи.
21. Скребки из кремня (1—12, 14—22, 25—28), кварцита (13, 23), известняка (24).
22. Скребки со шлифованными лезвиями.
23. Сверла, резцы, скобели трехгранные.
24. Распространение кремневых сверл (1) и скребков (2) на исследованном участке.
- 25—27. Лезвия от стамесок.
28. Пила из кварцита (1) и нож из сланца (2).
29. Наконечники стрел и копий из кремня (1—5, 7—34), кварцита (6) и известняка (35).
30. Боевые каменные топоры.
31. Топорики овального сечения.
32. Топорики четырехугольного сечения.
33. Тесла.
34. Распространение на исследованном участке рабочих топоришков и их обломков (1), боевых топоров и их обломков (2), шлифовальных плит и их обломков (3), обломков зернотерок (4).
35. Шлифовальная плита.
36. Грузила для сетей.
- 37—39. Каменные мотыги.
40. Распространение мотыг и их обломков (1) и растирателей (2) на исследованном участке.
41. Костяные кочедыки (1—по 69, с. 148).
42. Янтарные украшения и их заготовки.
43. Керамика нарвского типа.
44. Распространение нарвской керамики (1) и амфор раннего типа (2) на исследованном участке.
45. Черепки амфор раннего типа.
46. Силуэты амфор позднего типа.
- 47—50. Черепки амфор позднего типа.
51. Силуэты кубков с S-образной шейкой.
- 52—55. Кубки с S-образной шейкой.
56. Силуэты кубков с прямыми шейками.
- 57—58. Кубки с прямыми шейками.

59. Разные кубки.  
 60. Силуэты кубков с воронковидными шейками.  
 61—62. Кубки с воронковидными шейками.  
 63. Кубки с ребром на плечиках (1—4), горшочек (8), днища (5—7).  
 64. Силуэты горшочков с шейками.  
 65—68. Горшочки.  
 69. Силуэты горшочков без шеек.  
 70. Горшочки.  
 71. Днища горшочков.  
 72—80. Широкогорлые горшки и горшочки.  
 81. Широкогорлые горшки, украшенные защипами.  
 82. Разные ушки.  
 83—85. Горшки, украшенные валиками.  
 86. Днища горшков.  
 87. Силуэты мисок.  
 88—93. Округлые миски.  
 94. Плоские округлые миски и крышки.  
 95. Расположение черепков в раскопе.  
 96. AI — простейшие шнуровые композиции.  
 97. AII — композиция шнура с бахромой.  
 98. AIII — шнуровые зональные композиции.  
 99. AIV — композиции шнуровых метопов.  
 100. AV — композиции шнуровых треугольников.  
 101. AVI — композиции шнура с валиками.  
 102. B — композиции полосок.  
 103. C — композиции нарезок.  
 104. D — композиции перловых полосок.  
 105. E — композиции разных наколов.  
 106. F — композиции пальцевых вдавливаний и ногтевых оттисков.  
 107. G — композиции рельефных орнаментов.  
 108. H — украшение обода венчиков.  
 109. Реконструкция костяной наручной пластинки (по 77, рис. 292).  
 I. Место раскопок с востока. 1974 г.  
 II. Бугорок А по Э. Холлаку и разрез его в 1974 году.  
 III. Очаги №№ 10 и 11.  
 IV. Очаги №№ 15—17.  
 V. Очаг № 29.  
 VI. Сгоревшие яблоки.  
 VII. Растиратели (1—5) и обломок зернотерки (6).  
 VIII. Сосуды для выпаривания соли.  
 IX. Отпечатки плетенок и тканей на днищах горшков и схемы их плетения.  
 X. Отпечатки узелковых плетений.  
 XI. Реставрированный горшочек (1) и кубок (2).  
 XII, XIII. Реставрированные горшочки.  
 XIV. Реставрированные горшки.  
 XV, XVI. Реставрированные округлые миски.  
 XVII—XX. Реставрированные продолговатые миски.  
 XXI. Штрихованные черепки.  
 XXII. Реконструкция обрядового горшка.  
 XXIII. Фигурка человека на стенке горшка.  
 XXIV. Черепок с фигуркой человека.  
 XXV. Фигурка из известняка.  
 XXVI. Жертвенный очаг № 9 и его разрез.

## NIDA: EINE FRÜHBALTISCHE SIEDLUNG

### Zusammenfassung

**Erforschung der steinzeitlichen Siedlungen bei Nida.** Die ersten Angaben über Siedlungen in der Nähe des Dorfes Nida stammen aus dem Jahre 1833 (9). Später, bis zum Ende des 19. Jahrhunderts, führten an dieser Fundstätte Ausgrabungen in bescheidenem Umfang P. Schieferdecker, O. Tischler und E. Hollack. Das Material ist nur nach den veröffentlichten Berichten bekannt (14—16; 69—72; 116; 128—131). Später wurde dasselbe Material der Kurischen Nehrung vielfach interpretiert (17; 40—44; 50—53; 77; 85—86; 103; 108; 126).

**Kulturschicht der Siedlung und Reste von Bauten.** Heute befindet sich die Siedlung südlich des Badeortes Nida, zwischen der Hauptchaussee und der Düne Parnidis beiderseits der Quartallinie (Abb. 1; I). Im 19. Jahrhundert nannte man diese Stelle „4 (später 5) Hügel“, von denen wir noch einen vorfinden konnten (bezeichnet mit dem Buchstaben A).

Aufgedeckt wurde insgesamt eine Fläche von 4640 qm; sie umfaßt praktisch die ganze Siedlung. Die Ausgrabungen wurden von 1973 bis 1978 unter der Leitung der Autorin geführt. Das Material befindet sich in dem Historisch-Ethnographischen Museum zu Vilnius.

Die Küsten der östlichen, südlichen und nördlichen Ränder der Siedlung waren mit einer dicken Anschwemmungsschicht bedeckt (Abb. 3); weiter nach Westen wurde die Kulturschicht immer dünner und verschwand gänzlich, nur den Horizont der Funde übrig lassend. Unter der Kulturschicht wurden 77 Feuerstellen und etwa 300 Pfostenlöcher aufgedeckt. Sie gehören zu zwei Etappen der Bewohnung. Aber das konnte man nur an den Stellen feststellen, die mit Anschwemmungen bedeckt waren. Die Kulturschicht war ganz mit Fundmaterial gefüllt, das sich weder stratigraphisch noch typologisch unterscheiden ließ. Folglich war der Zeitunterschied zwischen ihnen unbedeutend.

Es war schwer, die Zahl der ehemaligen Bauten genau zu bestimmen. Wir versuchen, die Feuerstellen und Pfostenlöcher gruppenweise zu charakterisieren, die durch Ausschnitte aus dem Gesamtplan der Ausgrabungen dargestellt sind (Abb. 4).

Die 1. Gruppe (Abb. 5) ist die nördlichste. Man sieht 2 Reihen von Pfostenlöchern, einen Teil der dritten Reihe und Reste der Zwischenwand. Anscheinend stand hier ein Gebäude 5,5—6 m lang und 4 m breit mit Anbauten und wahrscheinlich einer Vorhalle an der östlichen Seite. Die Feuerstellen waren sehr verwaschen. Die Feuerstelle Nr. 1 gehörte anscheinend zu einem älteren Gebäude. Die Kulturschicht lag über den Anschwemmungen.

Die 2. Gruppe (Abb. 6) gehört ebenfalls zur oberen Schicht. Erhalten waren nur 3 beschädigte Feuerstellen.

Die 3. Gruppe (Abb. 7) gehörte auch zur oberen Schicht. Man sieht einige Feuerstellen eines früheren Gebäudes, da in sie Pfähle eingegraben waren. Erhalten waren Reste von 2 parallelen Wänden im Abstande von 4 m voneinander. Die dritte Wand war nicht erhalten, da die Kulturschicht an die Erdoberfläche kam. Zum Bau gehörten die Feuerstellen Nr. 10 und Nr. 11. Gesondert wurde eine andere, tiefere Feuerstelle Nr. 9 gefunden. Wahrscheinlich war es eine Kultfeuerstelle.

Die 4. Gruppe (Abb. 8) befand sich ganz am Rande des ehemaligen Ufers und war deshalb sehr zerstört. Diese Gruppe gehörte zur oberen Kulturschicht, die sich steil nach Süden und Osten senkte. Die Feuerstellen lagen dicht beieinander auf dem Niveau des Grundwassers oder unweit davon. Vielleicht war da nur eine Feuerstelle, die aber mehrmals angeschürt wurde. Die Pfostenlöcher waren nicht erhalten.

Die 5. Gruppe (Abb. 9). Die Kulturschicht war dünn, im nördlichen Teil war nur der Fundhorizont erhalten. Besser ist die südliche Wand des Gebäudes erhalten, und von der nördlichen /mittleren/ nur ein kurzes Stück. Das Gebäude wurde über einer älteren Wirtschaftsfeuerstelle aufgedeckt, durch die Pfähle eingetrieben sind. Eine Wand des Baus bestand aus dicht stehenden kleinen Pfählen (ein durchgehender dunkler Graben), die anderen — aus undicht ste-

henden Pfählen. Inmitten des Baus war eine Scheidewand. Das Gebäude hatte unregelmäßige Rechteckform mit doppelten Pfostenwänden. Die Feuerstelle ist anscheinend nicht erhalten.

Die 6. Gruppe (Abb. 10) war am Lagunenufer. Es gab keine Pfostenlöcher. Die Böden der Feuerstellen lagen nebeneinander. Sie wurden anscheinend wiederholt geschürt. Die frühesten Feuerstellen waren wohl die südlichsten, die unter der Anschwemmschicht auf dem Niveau des Grundwassers lagen. Die westlichen Feuerstellen waren über dieser Schicht angelegt (Abb. V).

Die 7. Gruppe (Abb. 11) ist durch die spätere Überflutung der Lagune stark beschädigt, deshalb sind die Pfostenlöcher nicht erhalten. Die Feuerstellen lagen unter der Anschwemmschicht.

Die 8. Gruppe (Abb. 12) befand sich sehr nahe zur Erdoberfläche, deshalb ist sie auch stark beschädigt, obwohl es auch sehr viel Fundstoff gab. Die erhaltenen Reste der Feuerstellen und Streifen dunkler Erde geben jedoch keine Möglichkeit zur Rekonstruktion der Bauten. Wahrscheinlich hat der Platz durch frühere Sammeltätigkeit gelitten. Beschädigt sind auch die anderen Feuerstellen, die der Ausschnitt nicht zeigt. Weiter nach Osten auf dem Uferkamm lagen beschädigte Feuerstellen und ein dünner mit Fundmaterial gefüllter Streifen.

Die 9. Gruppe (Abb. 13) — Reste einer Erdhütte unter der Schicht der 8. Gruppe. Es war eine ovale Grube von 10 m Länge und 4 m Breite, doch ursprünglich war sie wahrscheinlich viereckig. Den Boden der Grube deckte die Kulturschicht, in der fast 2000 Scherben gesammelt wurden (anscheinend kamen sie hierher als Müll nach dem Verlassen des Gebäudes). Das Gebäude war durch Wände in 3 Teile geteilt. In jedem Raum war eine Feuerstelle, deren eine (Nr. 49—50) dreimal geschürt worden war. Die Grube war mit weißem Sand gefüllt, worauf sich eine zweite Kulturschicht bildete.

Die 10. Gruppe (Abb. 14) befand sich scheinbar in einem Vorsprung in die Lagune und gehörte zur oberen Schicht. Die Feuerstellen gehörten nicht nur zu einem Gebäude. Die Pfostenlöcher liefen in drei (vier?) Reihen von Süden nach Norden. Senkrecht zu ihnen nach Osten war noch eine Reihe von kleinen Pfählen zu sehen. Der Plan des Gebäudes ist nicht klar, da sich die nördliche Grenze ganz auf dem Uferabhang befand und die südliche stark beschädigt war.

Die 11. Gruppe (Abb. 15) war rund um eine kleine Bucht gelegen, die sich später gebildet hatte, da die Feuerstellen einfach über dem Ufer hingen. Sie gehörten zur ersten Etappe, waren mit Ablagerungen bedeckt und stark beschädigt.

Die 12. Gruppe (Abb. 16) gehörte ebenfalls zur ersten Etappe. Die Feuerstellen waren dort auch mit der Anschwemmschicht bedeckt. Die Pfostenlöcher sind nicht erhalten.

Die 13. Gruppe ist ein schmaler Uferstreifen der ehemaligen Bucht. Weiter westlich verschwindet die Kulturschicht. Dieser Teil ist gegen Ende des 19. Jahrhunderts vernichtet worden. Probegrabungen haben auch keine Kulturschicht aufgewiesen. Der ganze Platz ist dicht mit Kiefern bepflanzt. Feuerstellen wurden über und unter der Anschwemmschicht gefunden. Um sich eine Vorstellung über die Besiedlung dieses Platzes zu bilden, geben wir einen kleinen Ausschnitt (Abb. 17).

Die Untersuchungen haben erwiesen, daß zuerst der mittlere Teil des Grundstücks, dicht am Ufer der ehemaligen Lagune besiedelt wurde. Später verbreiteten sich die Bauten nach allen Richtungen. Zwischen der erwähnten Etappen der Besiedlung war der Zeitraum unbedeutend, archäologisch fast nicht erfassbar.

Die Gebäude waren meist 6—8 m lang und 4 m breit, viereckig im Plan, mit Pfosten längs in der Mitte. Viele von ihnen hatten kleine Anbauten. Somit war der Bauplan nicht regelmäßig. Die Wände hatten Pfostenkonstruktion. Die Pfosten standen in den meisten Fällen nicht dicht, waren wahrscheinlich mit Ästen durchflochten. Dichtere oder zweireihige Wände findet man selten. Ein Gebäude war zum Teil eine Erdhütte. Die Feuerstellen zeigen keine Steinstrukturen, obwohl in fast allen Steine zum Stützen der Kochtöpfe vorhanden waren.

**Stratigraphische und paläogeographische Bemerkungen (R. Kunskas).** Die neolithische Siedlung befand sich auf dem westlichen Ufer des nördlichen Teiles der Haflagune. Die schmale Meridionallagune (20—100 m breit, etwa 2 km

lang) war hydrologisch mit der alten Meerenge nördlich des Kaps Grobštas (Abb. 19) zwischen der Düne Parnidis und der südlicher gelegenden 9 km langen Dünenkette verbunden.

Die Meerenge existierte während des ganzen Holozäns und die sie begleitende Lagune — nur während der Regressionszeit der Lithorina und Limnea Etappen des Meeres. Die Blüte der neolithischen Siedlung Nida ist verbunden mit dem niedrigen Meeresniveau zwischen der letzten Lithorina und der Limnea Etappen des Meeres (2500—2200 v. u. Z.). In der Transgressionsperiode der Limnea See zogen sich die Bewohner nicht von der Bucht zurück, da sie für die Fischerei und Navigation wichtig war. Höchstwahrscheinlich bewohnten sie die Dünenabhänge, die mit Mischwald bedeckt, hauptsächlich mit Eichen und Linden bewachsen waren.

Die Lagunen- und Vordünenschichten des mittleren Holozäns haben eine Neigung nach Westen, der nördliche Teil der Lagune bei der Düne Parnidis — auch nach Süden. Der obere spätholozäne Teil der Sandbildungen richtete die Lagunenrinne und die unteren Vordünen aus. Die baltischen Transgressionen hinterließen an dieser Stelle 4—5 m hohe Terrassen über dem bestehenden Niveau. Das Meeresufer und die späteren Vordünen befinden sich 300—400 m nach Westen von der erforschten Lagune.

In der Stratigraphie der Stelle der alten Lagune (Abb. 18) wechseln (bis zu 6 Perioden) Schichten von feinem, hellem oder grauem Sand mit Schichten von feinem und mittelkörnigem buntem Sand. Im bunten Sand findet man durchsichtigen Quarz, isländischen Spat und Orthoklase, gelbe Körner von Zirkon und Leukoxen, rote — von Almandin, schwarze — Magnetit und Almenit, grüne — Enidot und Chlorit. Die buntfarbigen Zwischenschichten sind Ablagerungen der Meerestransgression. Die Regressionen sind durch Zwischenschichten von feinem Sand mit großer Menge zerkleinerter Hornblende gekennzeichnet, doch oftmals mit häufigen Zwischenlagen, mit typischen gelben Mineralen — Ilmenit und Magnetit. Charakteristisch für die Kulturschicht der Lagune ist auch verschlammter Sand (bis 10%) und eine besondere Bildung von Sandschichten — Triebssand grünlicher und bläulicher Tönung.

**Kleingeräte aus Feuerstein und anderen Gesteinsarten.** Meistenfalls wurde örtlicher Findling-Feuerstein niedriger Qualität verwendet, manchmal Quarzit, sogar Kalkstein. Nur Messer und Beile wurden aus eingeführtem Neman-Feuerstein gefertigt. 1726 Feuersteinstücke waren bearbeitet, das Assortiment eigenartig (Tab. 1). Es gibt wenig Kernsteine, da der eingeführte Feuerstein vollständig aufgebraucht wurde, und lokaler Feuerstein für Kernsteine nicht geeignet ist. Für Schlagsteine wurden örtliche Findling-Feuersteine verwendet. Die Messer (38 Expl.) sind von zweierlei Art. Einige von ihnen sind aus langen, geraden Klingen mit retuschierten Kanten (Abb. 20: 1, 4—6, 12, 14, 20—22), andere sind kurz und breit (Abb. 20: 2, 3, 7—11, 13, 15—19, 23—25). Manche von ihnen konnten auch Sichelklingen gewesen sein. Die Schaber (60 Expl.) (Abb. 21, 22, Tab. 2) wurden meist aus eingeführtem Feuerstein gefertigt, manchmal aber auch aus örtlichem, auch aus Quarzit und Kalkstein. Meistens machte man sie aus 1,5—3 cm langen Abschlügen. 25 Exemplare hatten geschliffene Arbeitskanten (Abb. 22). Charakteristisch sind zweischneidige Schaber mit einem schmalen Ende (Abb. 22: 1—4, 6). Alle zweischneidigen Schaber haben geschliffene Arbeitskanten. Es gibt auch mit anderen Geräten kombinierte Schaber (Abb. 21: 14, 15, 17; 22: 17, 20, 24). Einen großen Teil der Geräte (105 Expl.) bilden Bohrer und Ahlen (Abb. 23: 1—24, 28, 29). Sie sind gewöhnlich aus eingeführtem Feuerstein von guter Qualität gearbeitet, sind dreikantig, lang oder ganz kurz. Einige haben angeschliffene Spitzen. Eine geschliffene Ahle war aus Schiefer (Abb. 23: 9). Es gibt wenig Stichel (18 Expl.) (Abb. 23: 30, 33—37). Sie sind aus eingeführtem und örtlichem Feuerstein hergestellt. Es gibt Mittel-, Seiten- und Kantenstichel. Noch weniger gibt es Hohlschaber (12 Expl. Abb. 23: 25, 31, 38). Manchmal sind sie mit einfachen Schabern kombiniert (Abb. 21: 17; 22: 24; 23: 38). Einige Objekte sind in ihrer Form den Hohlschabern ähnlich, aber ihre Bestimmung ist nicht klar (Abb. 23: 26, 27). Beitel schneiden bilden den größten Teil der Feuersteingeräte (963 Expl.) (Abb. 25, 26, Tab. 3). Gewöhnlich wurden sie aus örtlichem Feuerstein, aus eingeführtem jedoch nur aus Abschlügen anderer verdor-

bener Erzeugnisse hergestellt. Es gibt Beitel auch aus anderen Gesteinsarten (Abb. 27). Manche haben geschliffene Schneiden (Abb. 2: 13, 17—21).

Die Verbreitung der Schaber und Bohrer (Abb. 24) zeugt davon, daß die wirtschaftlichen Arbeiten, bei denen sie benutzt wurden, weiter abseits von den Feuerstellen, dort, wo es keine Gebäude gab, erledigt wurden. Mit Beiteln wurde überall gearbeitet. Man findet sie meistens dort, wo die Bohrer, weiter entfernt von den Schabern.

Von den anderen Geräten sind zu erwähnen: eine Säge aus kristallinem Gestein (Abb. 28: 1), ein Teil von einem Messer aus Schiefer (Abb. 28: 2).

Die Waffen sind vertreten durch Pfeilspitzen und Speerspitzen und Bruchstücke von Streitäxten. Es wurden 55 Stück Spitzen gefunden (Abb. 29, Tab. 4). Sie sind meistens aus Feuerstein, viele — aus örtlichem, je eine aus Quarzit und Kalkstein. Die meisten sind in Form von Dreiecken und Rhomben. Gewöhnlich sind sie schlecht bearbeitet, dienen anscheinend der Jagd, die nicht als repräsentative Beschäftigung galt. Die Streitäxte sind vertreten durch Bruchstücke von Bootäxten (Abb. 30: 1—4, 6), es wurden ein Teil einer Keule und Bruchstücke von großen Streitäxten mit viereckigem Nacken gefunden (Abb. 30: 5, 8).

**Universalgeräte aus Stein.** Über die Feuersteinbeile kann man nur aus kleinen Bruchstücken schließen, oft sind sie dazu noch umgearbeitet. Sie hatten ovalen oder viereckigen Querschnitt (Abb. 26: 15, 16). Es wurden 18 Stück gefunden, die den Beilen ähnlichen Beitel nicht gerechnet (Abb. 26: 17—21). Aus anderen Gesteinsarten gefertigte wurden zusammen mit Bruchstücken 90 Beile gefunden. Sie waren meist trapezförmig. Der Querschnitt in der Mitte war oval (Abb. 31) oder viereckig (Abb. 32). Die meisten haben den Schwerpunkt in der Mitte, ein kleinerer Teil — näher zur Schneide. Die Beile mit ovalem Querschnitt haben oft gedungelte Oberflächen, nur die Schneiden sind geschliffen. Die Beile mit viereckigem Querschnitt sind gewöhnlich an der ganzen Oberfläche geschliffen. Die Meißeln (Abb. 33) wurden aus harten Gesteinsarten gefertigt und sehr gut geschliffen. Sie sind von dreierlei Art: mit rundem Querschnitt und geraden, nach einer Seite abgeplatteten Schneiden (Abb. 33: 1, 3, 4, 8), mit ovalem oder viereckigem Querschnitt (Abb. 33: 7, 9—12) und fasettierten Schneiden (Abb. 33: 6, 14, 15).

Schleifsteine wurden gewöhnlich aus rotem Sandstein angefertigt. Sie sind platt mit flachen Vertiefungen über die ganze Oberfläche, mit bootförmigen Aushöhlungen (Abb. 35) oder kreisförmigen Vertiefungen. Oft wurden beide Seiten benutzt.

Die Verbreitung all dieser Geräte ist verschieden (Abb. 34). Meistenteils findet man die Beile im westlichen Teil der Ausgrabung, wo es keine Gebäude gab. Die Schleifsteine dagegen — in der Nähe der Feuerstellen.

**Beschäftigung und Gewerbe der Bewohner.** Die Jagd ist durch nachlässiger bearbeitete Pfeil- und Speerspitzen (Abb. 29) und Reste von Tierknochen gekennzeichnet. Man fand Bruchstücke von Knochen, Zähnen, Hörnern von Biber, Fuchs, Pferd, Auerochse, Elch, Hirsch, Wildkatze und Lux. Aus anderen Denkmälern der Kurischen Nehrung kann man schließen, daß die Menschen damals hauptsächlich Seehunde jagten. Die Knochen waren sehr schlecht erhalten, von anaerobischen Bakterien vernichtet. Auf Fischerei deuten verschiedene steinerne Senker mit Aushöhlungen (Abb. 36) und Steinchen, die wohl mit Birkenrinde umwickelt wurden. Abdrücke von Netzen waren an den Böden mancher Gefäße zu sehen (Abb. X). Vom Sammeln zeugen Schneckenmuscheln, Bruchstücke eines Schildkrötenpanzers, getrocknete Äpfel (Abb. VI). Die Viehzucht vertreten einige Zähne und Knochen von Ochs und Kuh, kleinem Hausvieh, Hund und zweifellos vom Hauspferd stammende Knochen. Aber das Hauptgewerbe war der Ackerbau, dargestellt durch zahlreiche Steinhacken, Getreidequetschen, Sichelschneiden. Es wurden (zusammen mit Bruchstücken) 73 Hacken gefunden (Abb. 37—39). Meistenteils sind sie nachlässig bearbeitet, wenig geschliffen, oft nur behauen. Sie wurden aus verschiedenen Gesteinsarten hergestellt, die Exemplare aus hartem Gestein sind besser bearbeitet. Den größten Teil (30 Stück) bilden trapezförmige Hacken (Abb. 43). Meistens sind sie nur behauen. Viereckige und ovale Hacken (Abb. 37: 4, 7—10; 38: 1—4) haben parallele Seitenkanten; manchmal sind die Schneiden und Kanten geschliffen. Es gibt wenige (4 Exempl.) Hacken mit einem verjüngten Nacken (Abb. 44:

: 5—7. Nur die walzenförmigen Hacken sind besser bearbeitet: ihre Oberfläche ist geprägt, die Schneiden — geschliffen. Zwei Hacken sind in der Mitte abgeschnürt (Abb. 39: 3, 4), aber das ist wahrscheinlich ein Zufall. Von den Schlangenkopfhacken gibt es nur unbestimmte Bruchstücke oder beschädigte Exemplare (Abb. 39: 5, 7, 8). Die meisten Hacken wurden im westlichen Teil des Ausgrabungsplatzes gefunden, aber nicht dort, wo die Feuerstein-Erzeugnisse (Abb. 40). Man kann nicht die Sichelschneiden von den Messern absondern, da sie alle gleich vom Flugsand geschliffen sind (Abb. 20). Man fand keinen einzigen vollständigen Kornquetscher, nur Bruchstücke aus kristallinem Gestein. Die Reibsteine machte man (41 Exemplare) aus den harten Felssteinen (Abb. VII). Sie sind an verschiedenen Stellen abgerieben, meistens haben sie 5 cm in Durchmesser.

Die Salzsiederei ist noch nicht endgültig bewiesen, ist aber eine wahrscheinliche Beschäftigung. Es wurden große trichterförmige Töpfe und flache längliche Schalen mit flachem Boden (Abb. VIII) gefunden. Sie konnten diesen Zwecken gedient haben. Die Analyse zeigte in den Böden solcher Gefäße erhöhten Salzgehalt. Gefäße solcher Art trifft man nur in den Siedlungen der Hafkküstenkultur ganz nah am Meeresufer.

Von Flechten und Weberei zeugen Abdrücke an den Böden großer Tongefäße, die man beim Formen auf Matten stellte. Diese waren von mehreren Arten: Körperbindung aus Bast und Schnüren (Abb. IX. 1—5) und Zwirnbindung auf Bretchen (Abb. IX: 6—11) mit zwei Öffnungen. Das ist schon der erste Schritt zur Weberei, auch auf zweierlei Art: wenn alle Brettchen der Reihe nach gewendet werden (Abb. IX: 9) oder wenn nur jedes zweite Brettchen gewendet wird (Abb. IX: 10). Es gibt auch kompliziertere kombinierte Flechtweisen oder geknüttelte Netze (Abb. X). Zum Flechten brauchte man knöcherne Pfriemen (Abb. 41).

**Bernsteinschmuck** bildet nur einen kleinen Teil des Fundmaterials — 48 Exemplare — zusammen mit Halberzeugnissen und Fragmenten (Abb. 42, Tab. 5). Die Anhänger sind nur Halberzeugnisse, kaum geschliffen, 3—10 cm lang (Abb. 42: 4, 5, 19—22). Es gibt nur einen ovalen Knopf (Abb. 42: 6). Die Ringe sind schmal, mit eiförmigem Querschnitt, oder grob, viereckig. Man findet auch halbfertige Stücke (Abb. 42: 1—3, 7—9, 11, 15). Es gab auch röhrenförmige Perlen (Abb. 42: 10—14, 16—18).

Die Keramik ist flachbödiger, aus dichter Masse mit Beimischung von zerstampftem Granit. Die Gefäße sind meistens in Scherben zerschlagen, stark verwaschen. Es wurden etwa 100 000 Scherben gesammelt. Die Typen wurden visuell bestimmt, nach Gefäßen, die die deutlichsten Merkmale aufwiesen. Es gelang nicht, die minimale Anzahl der Gefäße festzustellen, da es sehr viele Stücke gleicher Form gab.

Von der ältesten Siedlung sind 60 Scherben des Narvatyps erhalten (Abb. 43). Nach den Ränderscherten zu schließen, würde die minimale Zahl der Töpfe 10 ausmachen. Dem Tonteig sind zerstampfte Muscheln und feiner Kiessand beigemischt. Die Gefäße waren nicht groß, von eigenartigem Profil und Ornamentik. Sie wurden im östlichen Teil des Ausgrabungsplatzes gefunden (Abb. 44).

Alle übrigen Tonwaren gehören zum Typ der Hafkküstenkultur. Die Amphoren sind von zweierlei Art. Eine Gruppe bilden die Amphoren des frühen Typs (Abb. 45). Sie sind mit Strichbündeln verziert (man nennt sie auch saxothüringisch). Sie waren groß, bis zu 40 cm Durchmesser am Bauch, die Wände 4—7 mm dick. Sie waren auf einer verhältnismäßig kleinen Fläche verstreut (Abb. 44). Die Amphoren des späteren Typs unterscheiden sich nicht von der übrigen Keramik. Ihre Wände sind dicker, sie sind kleiner: im Durchmesser 20—25 cm in der Mitte, am Halsrand — 10—12 cm Durchmesser. Sie haben einen kurzen, deutlich abgesetzten Hals (Abb. 46: 1, 2; 47: 1—4, 6, 8, 9, 11, 12, 15). An manchen bemerkt man eine Imitation der frühen Amphoren. Die Ornamentik einiger Exemplare zeigt, daß sie kleine Ösenhenkel am Halse hatten. Eigenartig ist ein Hals mit doppeltem Henkel (Abb. 48: 18). Der Bauch war wahrscheinlich rund. Bei Amphoren mit deutlich abgesetztem Hals kann dieser kurz oder lang sein (Abb. 46: 3, 4). Bei einer Amphore war der Hals sehr lang, mit Einritzungen verziert, der Henkel ist nicht erhalten (Abb. 49: 5). Meistens hatten sie Schnurverzierung (Abb. 49: 1, 2). Die Henkel sind



manchmal fein gearbeitet (Abb. 48: 19). Die Schnurornamente sind oft komponiert so wie bei den Amphoren des Frühtyps. Es gibt Übergangstypen zu weithalsigen Töpfen (Abb. 48: 1, 2). Amphoren mit niedrigerem Hals sind die, bei denen der Hals ein Viertel oder weniger des Raddurchmessers ausmacht (Abb. 48: 1—3). Sie wurden mit Schnurornamenten und Einstichen verziert und, wie die Ablenkung des Ornamentes zeigt, besaßen Griffhenkel. Es gab auch Amphoren ohne Hals (Abb. 47: 7; 49: 9; 50: 1—5). Zuweilen tragen sie keine Ornamentik (Abb. 50: 2) oder sie sind mit Stäbchen, Streifen, Schnüren verziert (Abb. 49: 8; 50: 4, 9). Manchmal erinnern die Verzierungen an die Muster der frühen Amphoren (Abb. 47: 5, 7; 48: 1, 2). Bei einigen Fragmenten sind Henkel erhalten (Abb. 50: 6, 10, 12). Die Amphoren ohne Hals sind den nördlichen Gegenden charakteristisch, sie haben auch Merkmale der Kugelamphoren.

Becher (Abb. XI: 2). Eine einheitliche Bestimmung für sie ist nicht vorhanden. Sie sind sehr verschiedenartig, mit vielen Übergangstypen. Als Becher bezeichnen wir kleine Gefäße mit verengtem Hals und mehr oder weniger profilierten Wänden, deren Höhe gewöhnlich größer ist, als der Bauchdurchmesser. Als klein bezeichnen wir Becher mit einem Raddurchmesser von 10—12 cm, als mittlere—13—18 cm, als große—19—23 cm. Noch größere Becher nennen wir becherförmige Töpfe. Wir unterscheiden drei Gruppen von Bechern: 1. Gruppe—S-förmige Becher. Sie hat 3 Varianten: die 1. Variante—die klassische (Abb. 51: 1; 52—54)—mit einem wenig nach außen ausladendem Rand und deutlich geschweiften Wänden. Die meisten davon sind mittlerer Größe. Grundornament—Schnurabdrücke am Hals, seltener—kompliziertere Motive. Die 2. Variante—schwach profilierte Becher (Abb. 51: 2). Der Randkranz ist mehr gerade, der Boden wird schmaler, der Becher wird trichter- oder glockenförmig (Abb. 51: 3). Sie wurden reicher verziert (Abb. 53: 7; 54: 4—7, 10; 55: 1, 2, 5, 8, 10; 59: 6), aber es gibt auch nur schnurverzierte (Abb. 55: 3, 6, 7, 9, 11). Sie haben selten Henkel (Abb. 55: 4), gewöhnlich sind die Becher henkellos. Die 2. Bechergruppe ist mit geradem Hals. Es gibt deren 4 Varianten: 1. Die Becher nähern sich der klassischen Form (Abb. 56: 1). 2. Sie stehen den Amphoren nahe (Abb. 56: 2). 3. Sie haben Kanten an der Schulter (Abb. 56: 3). 4. Mit Rippe an der Schulter (Abb. 56: 4). Der Unterschied im Durchmesser des Randes und des Bauches ist bei den Bechern der 1. Variante unbedeutend. Der Mündungsrand ist meistens 8—14 cm im Durchmesser. Der Hals ist verziert mit Schnurabdrücken, manchmal mit Fransen dazu, mit verschiedenen zonalen Kompositionen und Einstichen. Es gibt auch völlig glatte Oberflächen (Abb. 57: 1—4, 6—9; 59: 1, 4, 13, 14). Zur 2. Variante gehören die Becher, bei denen der Bauchdurchmesser größer ist als der des Randes, erreicht aber nicht die Proportionen der Amphoren. Sie sind mit den Bechern charakteristischen Mustern verziert (Abb. 57: 5; 59: 9, 10, 12; 63: 2, 3). Die 3. Variante (Abb. 56: 3) hat einen weiten Durchmesser des Randes, die Schultern sind gewölbt. Sie sind wenig verziert, meistens nur mit Schnurreihen am Halse. Die Schultern sind durch Einstiche betont, oft ist die Oberfläche glatt (Abb. 58: 1—11; 59: 2, 5). Von der 4. Variante (Abb. 56: 4) sind nur wenige Becher gefunden worden (Abb. 63: 1—3). Die Ornamentierung strebt zur Betonung der Schulter. Charakteristisch ist der hervorstehende Bodenrand dieser Becher (Abb. 63: 5—7). Die 3. Gruppe der Becher—mit trichterförmigem Hals—hat vieles gemeinsam mit den oben genannten Typen. Der Hauptunterschied liegt im Halse. Wir unterscheiden 3 Varianten: 1—mit geraden Halswänden (Abb. 60: 1; 61: 5—8). Gewöhnlich sind sie recht groß, der Durchmesser des Randes—18—20 cm, fein verziert mit Reihen von Schnurabdrücken und Perlenschnüren mit breiten Fransen, zonalen Kompositionen, selten mit Einstichen. Die 2. Variante—mit nach innen gebogenem Rand—trifft man selten (Abb. 60: 3). Sie sind gewöhnlich reich verziert. Selten ist auch die 3. Variante—mit Kragen (Abb. 60: 3). Auf der Halsoberfläche ist eine Rippe, die noch mit Einstichen betont wird. (Abb. 62: 6; 63: 4; 59: 8). Ösenhenkel sind den Bechern nicht charakteristisch, aber an einigen Formen, die den Töpfchen und Amphoren nahe stehen, sind sie vorhanden. Die Böden der Becher sind verschiedenartig (Abb. 63: 3, 5—7).

Die Töpfchen gehören zu den charakteristischen Gefäßtypen (Abb. XI: 1). Von den Bechern unterscheiden sie sich durch ihre Proportionen: die Töpfchen sind faßförmig, ihre Höhe entspricht ungefähr dem Bauchdurchmesser oder ist

kleiner als dieser. Man findet selten kleine Töpfchen, meistens mittlere—mit 16—18, sogar 20 cm Durchmesser des Randkranzes. Man unterscheidet 2 Formen: mit deutlich abgesetztem Hals und ohne Hals. Die Töpfchen können den Bechern mit S-förmigem Hals nahestehen: sie sind deutlich (Abb. 64: 1) oder nicht deutlich (Abb. 64: 2) geschweift (Abb. 65: 2, 4, 5; 66: 2, 3, 5, 6), oder sie ähneln den Bechern mit trichterförmigem, kurzem und geradem (Abb. 64: 3), abgeboogenem (Abb. 64: 4) oder stufenförmigem (Abb. 64: 5) Hals. Letztere haben oft Henkel an der Schweifung (Abb. XIII: 3, Abb. 65: 1, 6; 66: 3, 6; 67: 8). Alle Töpfchen sind bescheiden verziert, nur die stufenförmigen sind fein gearbeitet (Abb. XI: 1; Abb. 67: 1, 2; 68: 1—16). Manchmal nähern sie sich den Bechern mit Kragen (Abb. 70: 8). Die halslosen Töpfchen sind in drei Varianten vorhanden. Das Töpfchen mit nicht deutlich abgesetztem Hals (Abb. 64: 6, 7) ist eine Übergangsform von der stufenförmigen. Ihre Schweifung ist oft durch Einstiche, manchmal durch Henkel betont (Abb. 67: 6; 70: 9), es gibt auch ganz unverzierte Töpfchen (Abb. 70: 7). Die Töpfchen mit schmaler Lippe (Abb. 64: 8, 9) sind meistens schnurverziert, selten—durch Einstiche (Abb. 67: 4—7; 70: 1, 5, 6). Die dritte Variante (Abb. 64: 10) ähnelt einer abgeschnittenen Pflaume oder Kugel (Abb. 70: 1—4, 6). Gewöhnlich sind sie schnurverziert oder gar nicht ornamentiert. Ein Töpfchen hatte hufeisenförmige Henkel.

Die Böden aller Töpfchen sind klein, stark verengend, 6—7 cm im Durchmesser. Die Wände erweitern sich gleich vom Boden ab (Abb. 67: 11, 13; 71: 2, 3, 5—7, 10) mit niedrigerem, geradem Hals am Boden (Abb. 67: 10, 12, 14, 15; 71: 1, 4, 9, 12—15, 17), manchmal sogar mit ausladendem Rand (Abb. 67: 9; 71: 11, 16, 18). Bei einigen sind die Bodenränder durch Einstiche verziert (Abb. 71: 2, 3, 6).

Weitmündige Töpfe. Der Durchmesser des Mündungsrandes ist größer als 20 cm, erreicht manchmal 30—40 cm, in einzelnen Fällen sogar bis 70 cm. Von den kleinen Töpfchen unterscheiden sie sich nicht so durch ihre Größe, wie durch ihr Profil, Proportionen und Ornamentik. Man unterscheidet 3 Grundtypen: 1. profilierte feine Töpfe, die in ihrer Halsform den Bechern oder Töpfchen gleichen. Sie unterscheiden sich nach ihren Proportionen, da ihr Hals nur einen sehr kleinen Teil des Gefäßes ausmacht. Der Hals ist oft nicht ausdrücklich S-förmig profiliert (Abb. 72: 3; 74: 1—4, 6, 7, 9—11, 15; 76: 11, 12; 79: 6; 80: 2, 6, 9). Manchmal bildet der Hals nur eine kaum gebogene Lippe (Abb. 72: 1; 76: 1; 79: 5), oder er ist ganz gerade (Abb. 72: 7; 76: 3—9; 79: 1—4, 6—9; 80: 3—5, 7—12), selten ist der Hals schwach trichterförmig (Abb. 72: 5; 76: 2), oder auch ganz ohne Hals (Abb. 72: 4, 6; 81: 6). Die Hälsen sind meistens reich und kompliziert verziert. Solche Töpfe haben charakteristische Muster in Form von vertikalen Stäbchen oder großen Dreiecken in Schnurornamentik, Einritzungen oder Fingereindrücken ganz dicht am Rande. Die zonalen Kompositionen sind breit und kompliziert. Zuweilen wird die Schnur durch einen Streifen oder eine Perlenschnur ersetzt. Selten findet man Einritzungen in der Form von Fischgrätenmustern. Charakteristisch sind verschiedene Einstiche, Fingereindrücke, Einkniffe. Oft haben sie zierliche Henkel oder Aushöhlungen (Abb. 66: 6; 74: 1; 76: 6; 77: 2; 78: 2, 3; 82: 4—13). Manche von ihnen sind reich verziert.

Die 2. Gruppe bilden die Wulstringtöpfe, die sich nicht nur durch die Ornamentik, sondern auch durch ihre Form unterscheiden. Sie sind mehr profiliert, die Bäuche sind bewölbt (Abb. 83: 1—5, 7—11; 84: 2, 6, 11, 12; 85: 1—8, 10, 11). In einzelnen Fällen wurde auch ein kleines Gefäß so verziert (Abb. 84: 4). Charakteristisch ist auch der gerade oder fast gerade Hals, den nur angeklebte Wülste profilieren (Abb. 83: 6; 84: 1, 3, 8—10; 85: 13). Manchmal ist auf den Schultern eine Rippe zu sehen (Abb. 84: 7; 85: 9, 12). Die Wülste sind fast immer angeklebt. Sie wurden durch Einstiche geschmückt. Die Wülste bilden eine oder zwei Reihen, oft sind sie wellenförmig. Sehr selten werden die Wülste mit anderen Ornamenten kombiniert (Abb. 84: 3; 85: 1—4, 6). Diese Töpfe haben keine Henkel.

Die Böden beider Topftypen sind meist 10—15 cm im Durchmesser und etwa 2 cm dick. Sie sind verschieden (Abb. 86: 1—6, 8).

Die 3. Gruppe bilden trichterförmige Gefäße, die einen beträchtlichen Teil des Inventars ausmachen. Ihre Form unterscheidet sich von den anderen Töpfen

dadurch, daß die Wände gerade, ohne Wölbungen sind. Sie steigen nach oben und erweitern sich stark. Dabei ist der Hals ganz kurz und nur unbedeutend profiliert (Abb. VIII). Gewöhnlich sind sie recht groß: der größte ist 90 cm hoch und hat eine Halsweite von 72 cm. Die Böden sind klein—12—15 cm im Durchmesser. Diese Töpfe wurden fast gar nicht verziert, nur manchmal hatten sie Einritzungen am Mündungsrand, selten Einkniffe an den Schultern, die Henkel waren klein (Abb. 82: 1, 2).

Runde Schalen. Ihrem Halse nach stehen sie den anderen Töpfen nahe, unterscheiden sich aber in den Proportionen: der Mündungsrand ist bedeutend breiter als die Höhe. Als tiefe bezeichnen wir diejenigen Schalen, deren Höhe mehr als die Hälfte des Halsdurchmessers beträgt; als halbtiefe diejenigen, deren Höhe etwa die Hälfte des Halsdurchmessers ausmacht; als flache—noch niedrigere. Der Halsform nach teilt man sie in 5 Gruppen ein. Mit S-förmigem profiliertem Hals (Abb. 87: 1, 2), sie können halbtief oder flach sein. Der Hals kann sehr geschwungen sein (Abb. 88: 2—7, 9, 12, 15; 89: 1—4, 8—10, 12; 90: 1, 3, 4, 6) oder nur nach innen gebogen (Abb. 88: 1; 89: 6). Durchmesser des Randes—von 12 cm bis 30—40 cm. Verziert wurden sie gewöhnlich mit Schnurreihen oder Streifen am Hals, seltener durch längliche Eindrücke. Es gibt auch ganz unverzierte. Die meisten haben kleine Henkel. Die Schalen mit geradem Hals—I-förmige—(Abb. 87: 3, 4) können tief oder halbtief sein. Zuweilen erreichen sie fast die Proportionen der Töpfchen (Abb. 90: 2, 5, 7, 8; 91: 6, 7, 11; 93: 1—4, 6—11). Sie wurden mit Schnurreihen, Einstichen verziert, einige sind unverziert. Auch die Henkel dienten als Schmuck (Abb. 90: 2, 5, 7, 8). Die Böden beider Schalentypen sind meist schmal, 6—8 cm im Durchmesser, mit erweitertem Rand (Abb. 92: 12—15). Manchmal ist die untere Fläche eingebogen. Die trichterförmigen Schalen—V-förmige (Abb. 87: 5—6)—bilden einen unbedeutenden Teil. Gewöhnlich sind sie halbtief und reich verziert (Abb. 89: 11; 91: 4, 9; 92: 4, 10). Den Hals schmückte man mit Schnurreihen, mit Fransen, der Mündungsrand wurde dekoriert. Wir sehen komplizierte Einstichmuster, zonale Kompositionen, Henkel fehlen. Gruppe 4.—Schalen mit eingebogenem Hals—C-förmige (Abb. 87: 7, 8)—sind tief oder halbtief, ähneln oft einer abgeschnittenen Kugel (Abb. 91: 1—3, 5, 6, 8, 10; 92: 1—3, 6—9). Ihre Tonmasse ist besonders dicht. Halsdurchmesser—14—20 cm, manchmal 10—12 cm. Die Ornamente decken oft einen großen Teil der Oberfläche. Aus Schnurabdrücken werden feine Kompositionen gebildet, doch besonders charakteristisch sind verschiedene Einstiche, Kompositionen aus Stäbchen, zonale Muster von Einritzungen und Streifen. Die Böden der beiden letzten Schalentypen haben keine erweiterten Ränder.

Ganz besonders ist die 5. Gruppe. Das sind sehr flache Schalen und Deckel (Abb. 87: 9—11). Bei vielen sieht man sehr klar, daß es keinen Boden gab. Ornamentiert wurden nur diejenigen, die Hals und Henkel besaßen (Abb. 94: 1—10).

Längliche Schalen (Wannen). Man teilt sie in 3 Gruppen ein. Die meisten Schalen sind oval (Abb. VII, XIX: 1). Ihre Enden können abgerundet sein, die Wände—leicht eingebogen, seltener—gerade. Der mittlere Teil ist oft nach außen eingebogen, an den Enden sind Quereindrücke. Eine Schale hatte die Form eines Bootes (Abb. XVIII: 2). Man machte sie aus einem Klumpen Ton mit Hilfe der Fußferse. Ihre Länge beträgt 20—31 cm, die Breite—9—10 cm. Manchmal haben sie an einer Seite 2—3 Warzen. Sie wurden als Leuchter benutzt, da die Ränder verbrannt, die Böden aber rein sind. Die breiten, ovalen Schalen (Abb. XX: 1) formte man aus einem Klumpen Ton. Ihre Böden sind flach, die Wände gerade. Sie dienten meist als Leuchter, aber auch anderen Zwecken, wenn sie rein geblieben sind (Abb. XIX: 2). Die Schalen mit Winkelschnitt (XVIII: 1) sind gewöhnlich sehr sauber. Ihre Böden sind flach, manche haben an der inneren Seite Fingerstrichreihen. An einer Seite sind gewöhnlich 2—3 Warzen. Durch Einritzungen verziert wurde nur der Rand. Nur ein Gefäß ist ganz erhalten geblieben. Es ist 23,5 cm lang und 9 cm breit (Abb. XIX: 1).

Die Ornamentik ist nicht eng mit der Form der Töpfe verbunden, deshalb werden wir sie als Ganzes charakterisieren. Wir gruppieren sie nach ihren Grundelementen. Die Gruppen bezeichnen wir mit den lateinischen Buchstaben A—H. Die Kompositionsmotive dieser Gruppen bezeichnen wir mit römischen Ziffern,

die einzelnen Kompositionen—mit arabischen Ziffern. In das Gesamtschema ist die Verzierung des Randes nicht eingeschlossen, da sie sehr primitiv und mit den Kompositionen nicht verbunden ist. Nach den Grundelementen unterscheiden wir 8 Gruppen. Wegen der zu großen Menge sehr kleiner Scherben war es nicht möglich, die minimale Anzahl der Gefäße zu bestimmen. Deshalb stützte man sich auf die Anzahl der Scherben mit Rändern, umso mehr, daß eine solche Schätzung der Scherben unsere Schlußfolgerungen ziemlich glaubwürdig erscheinen läßt.

Gruppe A—Grundelement ist der Schnurabdruck (Abb. 96—101; Tab. 6). Wir unterscheiden 6 kompositionelle Untergruppen.

I—am Halse sind nur horizontale Reihen, manchmal werden sie 4mal von vertikalen Reihen geschnitten (Abb. 96).

II—am Halse horizontale Schnurreihen mit Fransen an den Schultern (Abb. 97). Man unterscheidet etwa 40 Varianten: 1. Schnurfransen, die zuweilen durch Einritzungen ersetzt werden (Abb. 97: 1—3, 20—22). 2. Fransen in Form von Zickzack aus Schnüren (Abb. 97: 4—8). 3. Fransen in Form von Fischgrätenmuster (Abb. 96: 9, 10, 23, 24). 4. Fransen aus schraffierten Dreiecken (Abb. 97: 11—13). 5. Fransen aus vertikalen Streifen (Abb. 97: 14—17). 6. Bogenförmige Fransen (Abb. 97: 18, 19). 7. Fransen aus Grübchen und Fingernageleindrücken (Abb. 98: 25—32). 8. Fransen aus verschiedenen Einstichen (Abb. 97: 35—40).

III—Zonale Kompositionen (Abb. 98). Wir unterscheiden 4 Varianten: 1. Muster aus Schnurstücken zwischen Schnurstreifen (Abb. 98: 1—8). 2. Zwischen den Streifen Zickzacke und Fischgrätenmuster (Abb. 98: 9—13). 3. Zwischen den Schnurstreifen verschiedene Einstiche (Abb. 98: 14—22). 4. Die Schnurstreifen sind von anderen Motiven eingerahmt (Abb. 98: 23—32).

IV—Metopen von langen vertikalen Schnurstreifen (Abb. 99). Wir unterscheiden 2 Varianten: 1. Metopen, die den Rand erreichen (Abb. 99: 1—3). 2. Vertikale Metopen kombiniert mit horizontalen (Abb. 113: 4—12).

V—Schnurdreiecke und Zickzacke (Abb. 100). Wir unterscheiden 2 Varianten: 1. Das Ornament reicht bis zum Rande (Abb. 100: 1—6). 2. Dreiecke, von Schnur eingerahmt (Abb. 100: 7—10).

VI—Horizontale Reihen, kombiniert mit Wülsten (Abb. 101). Wir unterscheiden zwei Varianten: 1. Der Wulst ist von beiden Seiten durch Schnur eingerahmt (Abb. 101: 1—12). 2. Der Wulst ist am Rande, die Schnurabdrücke befinden sich niedriger (Abb. 101: 13—21).

Gruppe B—Grundelement—Rillenverzierung (Abb. 102, Tab. 7). Die Kompositionen stehen den Schnurkompositionen nahe:

I—Horizontale Rillen am Halse, zuweilen durch vertikale Reihen geschnitten (Abb. 102: 1—2).

II—Horizontale Rillen am Halse, mit Fransen an den Schultern (Abb. 102: 3—13).

III—Zonale Kompositionen (Abb. 102: 14—22).

IV—Rillen, kombiniert mit Wülsten (Abb. 102: 23—29).

Gruppe C—Grundelement—Strich- und Einritzungsmotive (Abb. 103).

I—Dünne Einritzungen in Reihen, Bündeln, Zickzacken, Fischgrätenmuster (Abb. 103: 1—7).

II—Vertikale lange und tiefe Einritzungen am Halse (Abb. 103: 8—10).

III—Zonale Kompositionen (Abb. 103: 11—18).

IV—Einritzungen, kombiniert mit Wülsten (Abb. 103: 19, 20).

Gruppe D—Grundelement—Perlenschnurverzierung (Abb. 104: 1—6). Man trifft sie selten, die Kompositionen sind nicht mannigfaltig.

Gruppe E—Grundelement—verschiedene Einstiche (Abb. 105).

I—Reihen runder Grübchen (Abb. 105: 1—8).

II—Reihen von kornartigen, segmentartigen, kommaförmigen und anderen Einstichen (Abb. 105: 9—24).

III—Stäbchen- und Keil-Einstiche (Abb. 105: 25—40).

Gruppe F—Grundelement—Fingernageleindrücke und Fingertupfen (Abb.

106).

I—Eindrücke von Fingernägeln (Abb. 106: 1—4).

II—Eindrücke von Fingerspitzen (Abb. 106: 5—9).

III—Mit Fingern gestrichene Streifen (Abb. 106: 10—12).

Gruppe G—Wulstringe (Abb. 107; Tab. 8).

- I— von innen ausgedrückte Warzen (Abb. 107: 1).  
 II— Ein Wulst, verziert mit Einstichen (Abb. 107: 2—10).  
 III— Doppelter Wulst (Abb. 107: 11—14).  
 IV— Wellenförmiger Wulst (Abb. 107: 15—21).  
 Gruppe H— Gefäße mit unornamentierter Oberfläche (Tab. 9).  
 I— Verziert ist nur der Mündungsrand (Abb. 108).  
 II— Glatte Oberfläche, keine Verzierung.

Die Bearbeitung der Oberfläche gehört nicht zur Ornamentik, ergänzt sie bloß. In den meisten Fällen ist die Oberfläche ganz glatt. Aber die weitmündigen Töpfe haben manchmal einen stark schraffierten unteren Teil (Abb. XXI). Die zerschlagenen Töpfe wurden oft mittels Bohrung von Löchern repariert—geschmürt.

Im Ganzen wurden für die Bestimmung der Ornamentik 10450 Scherben mit Mündungsändern (Tab. 10) benutzt. Es stellte sich heraus, daß mehr als die Hälfte mit Schnurornamenten bedeckt waren (A). An zweiter Stelle stehen die Gefäße mit glatter Oberfläche (H), aber unter ihnen ist noch ein Teil (13%) der Scherben mit verziertem Mündungsrand. Somit bleiben ganz ohne Ornament 17% aller Scherben mit Mündungsändern und wahrscheinlich noch weniger, da es unmöglich ist, festzustellen, welche von ihnen verzierte Henkel hatten. An dritter Stelle stehen die Wulstverzierungen (G). Ihr Anteil steigt bis 7,5%, wenn man die kombinierten Ornamente mitrechnet (Tab. 8). Die Ornamentik bewahrte das ganze Erbe des gemeineuropäischen Horizontes und die der Haffküstenkultur charakteristischen, schon vervollkommenen Varianten. Erhalten geblieben sind auch einige vorschnurkeramischen Traditionen, die aus der Nemankultur übernommen worden waren. Einige Motive kommen aus der Kugelamphorenkultur. Die Ornamente sind klar, die Kompositionen vollendet. Das zeugt davon, daß die Keramikornamentik der Siedlung den Höhepunkt des Aufblühens der Haffküstenkultur erreicht, doch nicht überschritten hatte.

**Spuren der Weltanschauung.** Am meisten informativ ist die Ornamentik der Keramik. Man sieht, daß die Menschen schon verstanden, abstrakte Begriffe auszudrücken und sie zu lesen. Der abstrakteste Ausdruck der Weltanschauung war die Zahl. Im Material der Siedlung Nida können wir zwei Rechensysteme sehen: die vierfache Rechnung und die dreifache. Das vierfache System äußert sich in der Teilung der Ornamentstreifen in vier Teile (Abb. 52: 4; 63: 2; 91: 1; 93: 1—2), die 4 Richtungen der Welt ausdrücken. Ins Auge fällt auch die häufige Wiederholung der Zahlen 3—6—9. Das dreifache System ist mit der vertikalen Teilung der Welt in drei Sphären und der Zeitrechnung nach dem Mondkalender (die Woche gleicht 3×3 Tagen) verbunden. Dieses System bildete sich während der Verbreitung des Ackerbaus aus. Am besten ist es in den Scherben zweier Gefäße ausgedrückt (Abb. XXII—XXIV). Auf einem sehen wir den Himmel, dargestellt durch horizontale Streifen, das bearbeitete Feld—schraffierte Dreiecke und ein Menschenfigürchen in der Pose eines Adoranten. Der Dreieck sollte wohl auch als Zeichen der Mutter-Erde gelten, denn das ist auch ein altes Zeichen der Weiblichkeit. Ihre Deutung kann zweierlei sein: es könnte einen Menschen darstellen, der den Himmel um Regen bittet (oder dafür dankt), oder es könnte ein Geist sein—Vermittler zwischen Himmel und Erde. Die letztere Version bezeugt am besten eine Scherbe mit dem Figürchen mit 4 Fingern (das sollte heißen—kein Mensch). Vielleicht sind sie mit dem Ahnenkult verbunden. Darauf weist die Bemerkung hin (77, S. 59, Abb. 292), daß in Nida eine aus Menschenknochen hergestellte Schmuckplatte gefunden wurde (Abb. 109). Auf Reste des Kultes des Meisters der Tiere deuten durchbohrte Tierzähne-Amulette, und die Figur eines Ebers aus Kalkstein (Abb. XXV). Von der Opferverbrennung zeugt die Feuerstelle Nr. 9 (Abb. XXVI), die sich völlig von den Hausfeuerstellen unterscheidet. Sie war tief, mit zahlreichen Zwischenschichten und Resten von verbrannten Knochen. Wahrscheinlich benutzte man damals auch eine große Opferstätte im Wasser am Dorf Juodkrantė (der sogenannte Schatz Juodkrantė—Schwarzort).

**Chronologie.** Zwei in dem Grundwasserniveau gelegene Feuerstellen haben ganz frühe Radiokarbonaten geliefert. Die Feuerstelle Nr. 24 mit ihrem Vs-631 4620±110(2670±110 J. v. u. Z.) Datum sollte wohl die späte Narvakultur repräsentieren. Aber die Feuerstelle Nr. 46 mit ihrem Vs-632 4460±110(2510±110

J. v. u. Z.) Datum gehört schon zum Anfang der Haffküstenkultur. Somit könnte die frühe Phase der Haffküstenkultur in die Zeit um 2500—2400 bis 2100 J. v. u. Z. gehören. Alle diese Siedlungen existierten bis zur subborealen limnischen Transgression, die am Ende der gegebenen Periode stattfand.

Die zweite—klassische—Periode beginnt nach der Transgression. Ihr Vertreter ist das Hauptmaterial von Nida und Suchacz. Die Radiokarbonaten aus der Feuerstelle Nr. 59 von Nida sind Bln 2592 4070±50(2120±50 Jahre v. u. Z.) und aus einer Grube Kv 32/r1—Vs 320 3470±70(1520±Jahre v. u. Z.). Das letztere Datum könnte verspätet sein, denn das dazu gebrauchte Material wurde nicht in seiner primären Lage gefunden.

Das Inventar der Siedlung Nida ist mit vielen Kulturen der Schnurkeramik dadurch verbunden, was sie alle vom gemeineuropäischen Horizont übernommen haben. Weiter hat die Haffküstenkultur dieses Erbe vervollkommenet und sich von den anderen schnurkeramischen Kulturen entfernt. Die Verbindungen mit der Kugelamphorenkultur sind nicht beachtenswert: auf direktem Wege—Handel, auf kulturellem—nur durch Vermittler, da die Ornamentmotive nur einen unbedeutenden Prozent bilden. Mit der örtlichen Narvakultur bestehen am meisten wirtschaftliche Verbindungen. Übernommen wurden diejenigen Gefäßtypen, die für die spezifischen Beschäftigungen an der Seeküste unumgänglich waren—große trichterförmige Töpfe und längliche Schalen. Die altertümlichen Elemente der Ornamentik waren von der Nemankultur geerbt, wie auch das Feuersteininventar. Die Bewohner—mehr als zehn Familien—lebten bei Nida einige Jahrhunderte. Nicht einmal zwangen die Transgressionen des Haffes sie etwas weiter von dem Ufer der Lagune zu weichen, doch später kehrten sie zurück. Aber endgültig mußten die Menschen die Siedlung wahrscheinlich infolge eines Überfalls verlassen, worauf die Bruchstücke von Streitaxten und, es scheint, nicht zufällig zerschlagene Gefäße deuten.

## Erklärungen der Tabellen

**Tab. 1.** Feuersteinartefakte: 1. Pfeil- und Speerspitzen. 2. Messer. 3. Schaber. 4. Stichel. 5. Bohrer und Ahlen. 6. Hohlschaber. 7. Beitel-schneiden. 8. Teile von geschliffenen Beilen. 9. Kernsteine. 10. Schlagsteine. 11. Retuschierte Abschläge.

**Tab. 2.** Kratzertypen. 1. Material: Feuerstein, Quarzit, andere Gesteinsarten. 2. Werkstücke: Klingen, Abschläge, Oberfläche eines Rollsteines. 3. Größe: bis 1,5 cm, 1,5—3 cm, 3—4 cm, 4,5—5 cm. 4. Proportionen: etwa 1:1, etwa 1:2, etwa 1:3. 5. Schneiden: erweiterte und gerade, verengte. 6. Bearbeitung: retuschierte, geschliffene. 7. Kombination: einschneidige, zweiseidige, mit Schaber, mit Meißel, mit Beitel.

**Tab. 3.** Typen der Beitel-schneiden. 1. Material: Feuerstein, Quarzit, andere Gesteinsarten. 2. Werkstücke: Klingen, Abschläge, Teil eines geschliffenen Beiles. 3. Größe: bis 1,5 cm, 1,5—3 cm, 3—6 cm. 4. Proportionen: quadratische (etwa 1:1), längliche (etwa 1:2), lange (etwa 1:3). 5. Anzahl der Schneiden: einschneidige, zweiseidige, vielschneidige. 6. Bearbeitung: mit retuschierten Schneiden, mit geschliffenen Schneiden.

**Tab. 4.** Material und Typen der Pfeil- und Speerspitzen. 1. Material: Feuerstein, Quarzit, Kalkstein. 2. Typen der Geräte: Dreiecke, Rhomben, Trapeze, Lanzetten, Weidenblätter, Speerspitzen.

**Tab. 5.** Typen und Material der Bernsteinartikel. 1. Artikel und Werkstücke: Anhänger, Röhrenperlen, Ringe, Knöpfe, unbestimmte. 2. Material: natürliche, behauene große (mehr als 3 cm), behauene mittlere (1—3 cm), behauene kleine (bis 1 cm).

**Tab. 6.** Anzahl der Schnurornamente. 1. Typen. 2. Anzahl der Scherben.

**Tab. 7.** Anzahl der Rillenornamente. 1. Typen. 2. Anzahl der Scherben.

**Tab. 8.** Anzahl der Wulstverzierungen. 1. Typen. 2. Anzahl der Scherben.

**Tab. 9.** Anzahl der Randscherben mit nicht ornamentierter Oberfläche. 1. Typen. 2. Anzahl der Scherben.

**Tab. 10.** Verbreitung der Ornamententypen. 1. Typen. 2. Anzahl der Scherben.

## Abbildungen

1. Lageplan der erforschten Fläche.
2. 1974—1978 erforschte Flächen. Mit A—E sind die Stellen der „5 Hügel“ von E. Hollack bezeichnet.
3. Schematischer Plan der erforschten Fläche mit Anschwemmschicht (1) und Feuerstellen (2).
4. Erforschte Fläche. Größe der Quadrate  $2 \times 2 \text{ m}^2$ . Die Zahlen bezeichnen die separat gegebenen vergrößerten Ausschnitte des Planes.
5. 1. Ausschnitt. Alle Quadrate des Ausschnittes sind  $2 \times 2 \text{ m}^2$ . In Kreisen sind die Nummern der Feuerstellen bezeichnet. Zeichen auf allen Ausschnitten: 1—Rasen, 2—Sand, 3—verkohelter Sand, 4—6—grauer Sand verschiedener Schattierungen, 7—röthlicher verbrannter Sand, 8—grünlicher Sand (Reste von Knochen), 9—Grundwasserniveau, 10—Rußstreifen, 11—Steine, 12—Pfostenlöcher, 13—Topfscherben (1 Zeichen=5 Scherben), 14—Feuersteine, 15—Netzsenker, 16—Beile, Äxte und Hacken.
6. Plan des 2. Ausschnittes.
7. Plan und Querschnitte des 3. Ausschnittes.
8. Plan und Querschnitte des 4. Ausschnittes.
9. Plan und Querschnitte des 5. Ausschnittes.
10. Plan und Querschnitte des 6. Ausschnittes.
11. Plan und Querschnitte des 7. Ausschnittes.
12. Plan des 8. Ausschnittes und Querschnitte der Feuerstellen.
13. Plan und Querschnitte des 9. Ausschnittes.
14. Plan des 10. Ausschnittes.
15. Plan des 11. Ausschnittes.
16. Plan und Querschnitte des 12. Ausschnittes.
17. Plan und Querschnitte des 13. Ausschnittes.
18. A. Profil der Kurischen Nehrung durch die Düne Parnidis und die neolithische Siedlung: 1—Karbonathaltiger Lehm des Frühholozäns, 2—Aleurit und aleurithaltiger Sand, 3—Vorlithoriner Sand und Sand des Strandes, 4—Torf aus der Anfangsperiode des Lithorina Meeres, 5—Sand der Vordünen und des Strandes der Lithorina Transgressionen, 6—Sand der Vordünen der späten Lithorina Transgression, 7—Sand der Lagune (Neolith) des Limnea Meeres, 8—Limneische Vordünen, 9—Von der Transgressionen der Ostsee hinterlassener Sand, 10—Angewehter Sand vom Spätholozän, 11—Schichten der späten Palwe, 12—Die heutigen Vordünen (nach R. Kuskas). B. Schwankungen des Meeresufers (Niveaus) im Mittel- und Spätholozän bei Nida (nach R. Kuskas).
19. A. Die Landenge bei Nida während der letzten Transgression des Lithorina Meeres um 2700 v. u. Z.  
B. Die Landenge während der Regression des Limnea Meeres um 2200 v. u. Z.: L—Lagune, S—Landenge, Dr—saisonbedingte Salzseen (nach R. Kuskas).  
C. Umgebungen der Düne Parnidis heute.  
D. Die Große (Lange, Gleitflieger) Düne. P—Düne Parnidis, U—Düne Urbas, G—Landspitze Grobštas, N—Badeort Nida jetzt.  
E—F. Querschnitt der Nehrung.
20. Feuersteinmesser.
21. Schaber aus Feuerstein, Quarzit (13, 23) und Kalkstein (24).
22. Schaber mit geschliffenen Schneiden.
23. Bohrer, Ahlen, Stichel, Dreikanter, Hohlkratzer.
24. Verbreitung der Bohrer (1) und Schaber (2) auf der Forschungsfläche.
25. Beitel-schneiden aus Feuerstein.
26. Beitel-schneiden aus Feuerstein.
27. Schieferschnelden der Beitel.
28. Säge aus Quarzit (1) und Messer aus Schiefer (2).
29. Pfeil- und Speerspitzen aus Feuerstein, Quarzit (6) und Kalkstein (35).
30. Steinerner Streitäxte.
31. Steinbeile mit ovalem Querschnitt.
32. Steinbeile mit viereckigem Querschnitt.
33. Hohlmeißeln.
34. Verbreitung auf der Forschungsfläche von Arbeitsbeilen und ihren Bruchstücken (1), von Streitäxten und ihren Bruchstücken (2), von Schleifsteinen und ihren Bruchstücken (3) und Bruchstücken von Mahlsteinen (4).
35. Schleifstein.
36. Netzsenker.
37. Steinhacken.
38. Steinhacken.
39. Steinhacken.
40. Verbreitung auf der Forschungsfläche von Hacken und ihren Bruchstücken (1) und von Reibsteinen (2).
41. Knochenpfrieme (1—nach 69, S. 148).
42. Bernsteinschmuck und Werkstücke dazu.
43. Keramik des Narva-Typs.
44. Verbreitung auf der Forschungsfläche der Narva-Keramik (1) und der Amphoren des Frühtyps (2).
45. Scherben der Frühamphoren.
46. Silhouetten der Amphoren des Spättyps.
47. Scherben der Amphoren des Spättyps.
48. Scherben der Amphoren des Spättyps.
49. Scherben der Amphoren des Spättyps.
50. Scherben der Amphoren des Spättyps.
51. Silhouetten der S-förmigen Becher.
52. S-förmige Becher.
53. S-förmige Becher.
54. Große S-förmige Becher.
55. S-förmige Becher.
56. Silhouetten der Becher mit geradem Hals (I-förmig).
57. Geradhalsige Becher.
58. Geradhalsige Becher.
59. Verschiedene Becher.
60. Silhouetten der Becher mit trichterförmigem Hals (V-förmig).
61. Becher mit trichterförmigem Hals.
62. Becher mit trichterförmigem Hals.
63. Becher mit Kanten an den Schultern (1—4), Töpfchen (8) und Böden (5—7).
64. Silhouetten von Töpfchen mit Hals.
65. Töpfchen.
66. Töpfchen.
67. Töpfchen (1—8) und Topfböden (9—15).
68. Töpfchen.
69. Silhouetten von halslosen Töpfchen.
70. Töpfchen.
71. Töpfchenböden.
72. Weitmündige geschmückte Töpfe.
73. Geschmückte weitmündige Töpfe und Becher.
74. Geschmückte weitmündige Töpfe.
75. Geschmückte weitmündige Töpfe.
76. Geschmückte weitmündige Töpfe.
77. Geschmückte weitmündige Töpfe und Töpfchen.
78. Geschmückte weitmündige Töpfe und Trichterbecher (6).
79. Weitmündige Töpfe und Töpfchen.
80. Weitmündige Töpfe.
81. Weitmündige Töpfe, verziert durch Fingerkniffe.
82. Verschiedene Henkel.
83. Wulstringtöpfe.
84. Wulstringtöpfe.
85. Wulstringtöpfe.
86. Topfböden.
87. Silhouetten von Schalen.
88. Runde Schalen.
89. Runde Schalen.

90. Runde Schalen.
91. Runde halbtiefe Schalen.
92. Runde Schalen und ihre Böden.
93. Runde tiefe Schalen.
94. Runde flache Schalen und Deckel.
95. Verbreitung der Topfscherben in Quadraten.
96. AI — einfache Schnurkompositionen.
97. AII — Schnurkompositionen mit Fransen.
98. AIII — Zonale Schnurkompositionen.
99. AIV — Kompositionen von Schnurmetopen.
100. AV — Kompositionen von Schnurdreiecken.
101. AVI — Schnurkompositionen mit Wülsten.
102. B — Streifenkompositionen.
103. C — Kompositionen von Einritzungen.
104. D — Kompositionen von Perlenschnur.
105. E — Kompositionen von verschiedenen Eindrücken.
106. F — Kompositionen von Fingernägel- und Fingertupfen.
107. G — Kompositionen von Wulstringen.
108. H — Verzierung der Mündungsränder der Töpfe.
109. Rekonstruktion einer Knochen-Armbandplatte (Nach 77, Abb. 292).
- I. Erforschte Fläche von östlicher Seite. 1974.
- II. Hügel A von E. Hollack und sein Querschnitt. 1974.
- III. Feuerstellen Nr. 10 u. 11.
- IV. Feuerstellen Nr. 15—17.
- V. Feuerstelle Nr. 29.
- VI. Verbrannte Äpfel.
- VII. Reibsteine (1—5) und Teil vom Malstein (6).
- VIII. Gefäße zur Salzgewinnung.
- IX. Abdrücke von Matten auf Gefäßböden und Schemen des Geflechts: Körper (1—5), Zwirnbinding (6—10), Rekonstruktion eines Zwirnbrettchens (11).
- X. Abdrücke von Netzgeflechten.
- XI. Restauriertes Töpfchen (1) und Becher (2).
- XII. Restaurierte Töpfchen.
- XIII. Restaurierte Töpfchen.
- XIV. Restaurierte Töpfe.
- XV, XVI. Restaurierte runde Schalen.
- XVII—XX. Restaurierte längliche Schalen (Wannen).
- XXI. Gestrichelte Topfscherben.
- XXII. Restauriertes Ritualgefäß.
- XXIII. Menschenfigürchen an der Gefäßwand.
- XXIV. Zweite Scherbe mit Menschenfigürchen.
- XXV. Figürchen aus Kalkstein (Eber?).
- XXVI. Kultfeuerstelle Nr. 9 und ihr Querschnitt.

Vertė I. Vladimiroviėnė

## SUTRUMPINIMAI

- AuE** — Arheologija un etnografija. Rīgā
- Becherkulturen** — Die neolithischen Becherkulturen im Gebiet der DDR und ihre europäischen Beziehungen // Veröffentlichungen des Landesmuseums für Vorgeschichte in Halle. Bd. 24. B., 1969
- LA** — Lietuvos archeologija. V.
- PZP** — Prahistoria ziem Polskich. II. Neolit. Wrocław; W-wa; Kraków; Gdańsk, 1979
- Reallexikon** — Reallexikon der Vorgeschichte / Hrsg. Max Ebert. B., 1924—1932
- Sb. Prussia** — Sitzungsberichte der Altertumsgesellschaft Prussia zu Königsberg
- SMYA** — Suomen Muinaismuistoyhdistyksen Aikakauskirja. Helsinki

- SPÖG** — Schriften der Physikalisch-ökonomischen Gesellschaft zu Königsberg
- КСИА** — Краткие сообщения института археологии. М.; Л.
- МИА** — Материалы и исследования по археологии СССР. М.; Л.
- СА** — Советская археология. М.

## LITERATŪRA

1. Åberg N. Das nordische Kulturgebiet in Mitteleuropa während der jüngeren Steinzeit. Uppsala; Leipzig, 1918.
2. Äyräpää A. Die Verbreitung des Bernsteins in kammkeramischem Gebiet // SMYA. 1945. 45. S. 10—25.
3. Äyräpää A. Die ältesten steinzeitlichen Funde aus Finnland // Acta Archaeologica. 1950. 21. P. 1—43.
4. Äyräpää A. Neue Beiträge zur Verbreitung des Bernsteins im kammkeramischen Gebiet // Swiatowit. 1960. 23. S. 235—247.
5. Almgren O. Hällristningar och Kultbruk. Stockholm, 1926—1927.
6. Babel J. Kult topora w neolicie ziem polskich // Wiadomości archeologiczne. 1980. 45:1. S. 3—44.
7. Bagušienė O., Rimantiėnė R. Akmeniniai gludinti dirbiniai // Lietuvos TSR archeologijos atlasas. V., 1974. 1. P. 84—205.
8. Becker C. I. Coarse beakers with „Short-wave moulding“ // Proceeding of the Prehistoric Society for 1955 (New Series, vol. 21). 1956. P. 65—71.
9. Beehrbohm W. Nachricht von heidnischen Gräbern auf der Kurischen Nehrung // Preussische Provinzialblätter. 1833. 9. S. 84—89.
10. Behm-Blancke G. Zur Methode der urchichtlichen Salzgewinnung in Mitteldeutschland // Forschungen und Fortschritte. 1956. 30. S. 20—23.
11. Behrens H. Die Einzelgrabkultur im nördlichen Mitteldeutschland und in der Altmark // Becherkulturen. S. 71—100.
12. Behrens H., Schröter E. Siedlungen und Gräber der Trichterbecherkultur und Schnurkeramik bei Halle (Saale). B., 1980.
13. Berendt G. Altpreuussische Küchenabfälle am Frischen Haff // SPÖG. 1875. 16. S. 117—126.
14. Bezzenberger A. Die Kurische Nehrung und ihre Bewohner. Stuttgart, 1889.
15. Bezzenberger A. Bericht des Vorsitzenden über die von ihm im vorigen Jahre auf der Kurischen Nehrung gemachten steinzeitlichen Funde // Sb. Prussia. 1893. 18. S. 36—45.
16. Bezzenberger A. Accessionen des Prussia-Museums // Sb. Prussia. 1895. 19. S. 235—267.
17. Bohne-Fischer H. Ostpreußens Lebensraum in der Steinzeit // Schriften des Albertus-Universität, Naturwissenschaftliche Reihe. Königsberg, 1941. 2.
18. Brøndsted J. Danmarks Oldtid. I. Stenalderen. København, 1938.
19. Brøndsted J. Nordische Vorzeit. I. Steinzeit in Dänemark. Neumünster, 1960.
20. Brunn W. A., Matthias W. Vorgeschichtliche Salzgewinnung in Halle a. d. S. // Ausgrabungen und Funde. 1958. 3:4/5. S. 241—244.
21. Buchwaldek M. Schnurkeramische Kulturen // Enzyklopädisches Handbuch zur Ur- und Frühgeschichte Europas / Red. von Jan Filip. Prag, 1969. 2. S. 1239—1245.
22. Buchwaldek M. Corded pottery complex in Central Europe // The Journal of Indo-European studies. 1980. 8:3/4. P. 393—406.
23. Butrimas A. Akmens amžius Zemaičių aukštumoje. Daktariškės neolito gyvenvietė. V., 1982.
24. Butrimas A. Akmens amžius Zemaičių aukštumoje. Virvelinės keramikos kultūrų paminklai. Katalogas. V., 1988.
25. Butrimas A., Kazakevičius V., Česnys G., Balčiūnienė I., Jankauskas R. Ankstyvieji virvelinės keramikos kultūros kapai Lietuvoje // LA. 1985. 4. P. 14—24.
26. Butrimas A., Česnys G., Jankauskas R., Kuskas R., Balčiūnienė I. Duon-

- kalmis: vėlyvojo neolito gyvenvietė, alkas ir kapinynas // LA. 1985. 4. P. 25—66.
27. Butschkow H. Ein neuer schnurkeramischer Siedlungsfund von Gr. Lehna, Kr. Merseburg // Nachrichtenblatt der deutschen Vorzeit. 1934. 10. S. 109—110.
  28. Devoto G. Origini Indoeuropee. Firenze, 1962.
  29. Dvůrůk F. Pravěk Kolínska a Koutůfmska. Kolín, 1936.
  30. Ebert M. Neue Beiträge zur Archäologie Lettlands // Elbinger Jahrbuch. 1924. 4. S. 107—112.
  31. Ebert M. Litauische Hacke // Reallexikon. 1926. 7. S. 301.
  32. Edgren T. Studier över den Snörkeramiska kulturens keramik i Finnland. Helsingfors, 1970.
  33. Ehrlich B. Das neolithische Dorf bei Wieck-Luisenthal (Kr. Elbing) am Frischen Haff // Prussia. 1923. 24. S. 115—142.
  34. Ehrlich B. Eine zweite Siedlung aus der jüngeren Steinzeit bei Wieck-Luisenthal, Kr. Elbing // Elbinger Jahrbuch. 1925. 4. S. 113—122.
  35. Ehrlich B. Ein jungsteinzeitliches Dorf der Schnurkeramiker in Succase, Kr. Elbing // Altschlesien. 1934. 5. S. 60—64.
  36. Ehrlich B. Succase // Elbinger Jahrbuch. 1936. 12/13. S. 41—98.
  37. Ehrlich B. Schnurkeramische Pfostenhäuser bei Tolkemit, Kr. Elbing // Mannus. 1941. 32. S. 44—56.
  38. Ekholm G. Nordischer Kreis // Reallexikon. 1927. 9. S. 6—59.
  39. Ekholm G. Walzenbeil // Reallexikon. 1928. 14. S. 249—250.
  40. Engel C. Zur Vorgeschichte der Kurischen Nehrung // Mannus. 1931. Ergänzungsband. 8. S. 97—121.
  41. Engel C. Die Bevölkerung Ostpreußens in vorgeschichtlicher Zeit. Königsberg, 1932.
  42. Engel C. Vorgeschichte der altpreußischen Stämme. Königsberg, 1935.
  43. Engel C. Aus ostpreußischer Vorzeit. Königsberg, 1935.
  44. Engel C., La Baume W. Kulturen und Völker der Frühzeit im Preußenlande. Königsberg, 1937.
  45. Filip J. Salz und Salzgewinnung // Enzyklopädisches Handbuch zur Ur- und Frühgeschichte Europas / Red. von Jan Filip. Prag, 1969. 2. S. 1194—1197.
  46. Fischer U. Mitteldeutschland und die Schnurkeramik // Jahresschrift für mitteldeutsche Vorgeschichte. 1958. 41/42. S. 254—298.
  47. Fischer U. Strichbündelamphoren in der Saaleschnurkeramik // Becherkulturen. S. 39—70.
  48. Frödin O. Ein schwedischer Pfahlbau aus der Steinzeit // Mannus. 1910. 2. S. 109—152.
  49. Gaerte W. Die neolithische Ostpreußenhacke mit Schlangenkopf, ihre Entwicklung und Verbreitung // Elbinger Jahrbuch. 1923. 3. S. 140—143.
  50. Gaerte W. Kurische Nehrung // Reallexikon. 1926. 7. S. 197—198.
  51. Gaerte W. Die Steinzeitliche Keramik Ostpreußens. Königsberg, 1927.
  52. Gaerte W. Ostpreußen // Reallexikon. 1927. 10. S. 98—101.
  53. Gaerte W. Urgeschichte Ostpreußens. Königsberg, 1929.
  54. Gaerte W. Die ostbaltische Erdhacke mit Schlangenkopf und ihre europäischen Beziehungen // Prussia. 1933. 30 : 1. S. 241—254.
  55. Gaerte W. Ein nordisches Regenzeichen // Prussia. 1938. 32 : 1. S. 43—47.
  56. Gimbutienė M. Rytprūsių ir Vakarų Lietuvos priešistorinės medžiagos apžvalga. N. Y., 1958.
  57. Girininkas A. Sarnelės vėlyvojo neolito (III tūkstantm. pr. m. e. pab.) gyvenvietė // Lietuvos TSR Mokslų Akademijos darbai. A ser. 1977. 1(58). P. 57—65.
  58. Girininkas A. Siaurės rytų Lietuvos akmens amžiaus paminklai (I. Jaros I neolito (III tūkstantmetis prieš m. e.) gyvenvietė) // Lietuvos TSR Mokslų Akademijos darbai. A ser. 1977. 4(61). P. 77—91.
  59. Girininkas A. Kretuono I-os gyvenvietės tyrinėjimai 1984—1985 m. // Archeologiniai tyrinėjimai Lietuvoje 1984 ir 1985 metais. V., 1986. P. 9—12.
  60. Glob P. V. Studier över den jyske Enkelgrevkultur // Aarbøger for Nordisk Oldkyndighet och Historie 1944. 1945.

61. Glob P. V. Danske Oldsager. II. Yngre stenalder. København, 1952.
62. Godłowska M. Znależiska starsznurowe z Krakowa Nowej Huty-Pleszowa na tle przemian kulturowych późnego neolitu Małopolskiej // Wiadomości archeologiczne. 1981. 46 : 1. S. 3—14.
63. Gramsch B. Das Mesolithikum im Flachland zwischen Elbe und Oder // Veröffentlichungen des Museums für Ur- und Frühgeschichte Potsdam. B., 1973. 7.
64. Graudonis J. Reznų kapulauks // AuE. 1961. 3. 1938. Lpp. 19—39.
65. Grimm P. Zur inneren Gliederung der Mitteldeutschen Jungsteinzeit // Mannus. 1940. 32. S. 379—408.
66. Gurina N. N. Niektóre nowe materiały do pradziejów Mierzei Kurońskiej i Sambii // Rocznik Olsztyński. 1959. 2. S. 195—204.
67. Heer O. Die Pflanzen der Pfahlbauten // Mitteilungen antiquarischen Gesellschaft zu Zürich, 1865.
68. Helback H. Preserved apples and panicum in the prehistoric site at Nørre Sandegaard in Bornholm // Acta Archaeologica. 1952. 23. P. 107—115.
69. Hollack E. Bericht des Herrn Lehrer Hollack über seine Untersuchungen und Ausgrabungen auf der Kurischen Nehrung // Sb. Prussia. 1895. 19. S. 146—161, 241—246.
70. Hollack E. Bericht des Herrn Hollack über seine diesjährige Ausgrabungen // Sb. Prussia. 1896. 20. S. 111—123.
71. Hollack E. Bericht des Herrn Stellvertr. Rektor Hollack über seine Untersuchungen auf der Kurischen Nehrung // Sb. Prussia. 1900. 21. S. 307—311.
72. Hollack E. Erläuterungen zur vorgeschichtlichen Übersichtskarte Ostpreußens. B., 1908.
73. Juodagalvis V. Kubilėlių 1-oji gyvenvietė // Archeologiniai tyrinėjimai Lietuvoje 1984 ir 1985 metais. V., 1986. P. 14—15.
74. Jodłowski A. Problem wykorzystywania solanek na Podkarpaciu polskim w neolicie // Acta Archaeologica Carpathica. 1968. 10. P. 173—181.
75. Kilian L. Das Siedlungsgebiet der Balten in der älteren Bronzezeit // Altpreußen. 1939. 3—4. S. 107—114.
76. Kilian L. Haffküstenkultur und Indogermanenheimat // Gothiskandza. 1940. 2. S. 4—6.
77. Kilian L. Haffküstenkultur und Ursprung der Balten. Bonn, 1955.
78. Klebs R. Der Bernsteinschmuck der Steinzeit. Königsberg, 1882.
79. Klimka L. Apie astronomiją Palangos alko statinio paskirtį // Lietuvos TSR MA Istorijos instituto metraštis. 1985 metais. V., 1986. P. 36—43.
80. Kostrzewski J. Wielkopolska w czasach przedhistorycznych. Poznań, 1923.
81. Kostrzewski J. Über die jungsteinzeitliche Besiedlung der polnischen Ostseeküste // Congressus Secundus Archaeologorum Balticorum Rigae. Rigā, 1931. P. 55—64.
82. Krzak Z. The Złota Culture. Wrocław; W-wa; Kraków; Gdańsk, 1967.
83. Krzak Z. Geneza i chronologia kultury ceramiki sznurowej w Europie. Wrocław; W-wa; Kraków; Gdańsk, 1980.
84. Kulczycka-Leciejewiczowa A. Pierwsze społeczeństwa rolnicze na ziemiach Polskich: Kultury kręgu Naddunajskiego // PZP. 2. S. 19—164.
85. Kulikauskas P. Seniausieji Kuršių Neringos gyventojai // Iš lietuvių kultūros istorijos. 1959. 2. P. 72—85.
86. Kulikauskas P., Kulikauskienė R., Tautavičius A. Lietuvos archeologijos bruožai. V., 1961.
87. Kunskas R. Kuršių marių fizinė geografinė apžvalga // Kuršių marios. V., 1978. P. 11—50.
88. Kunskas R., Butrimas A. Biržulio ežero krantų ir akmens amžiaus gyvenviečių kaita holocene // LA. 1985. 4. P. 66—79.
89. Kunskas R., Butrimas A., Česnys G., Balčiūnienė I., Jankauskas R. Duonkalmis: vėlyvojo neolito gyvenvietė, alkas ir kapinynas // LA. 1985. 4. P. 25—66.
90. Kurzątkowska U. Chronologia kultur neolitycznych Polski w świetle dat radiowęglowych // Archeologiczne Listy. 1985. 1. S. 1—8.
91. La Baume W. Beil- und axtförmige Steingeräte aus neolithischen Siedlun-

- gen am Haffufer bei Elbing // Elbinger Jahrbuch, Elbing, 1923. 3. S. 132—139.
92. **Loewe G.** Kataloge zur mitteldeutschen Schnurkeramik. I. Thüringen. Halle (Saale), 1959.
93. **Loze I.** Neolita celtnu vietas Austrumbaltijā // AuE. 1978. 12. Lpp. 7—23.
94. **Lubicz-Niezabitowski G.** Szczątki zwierzęce z osady neolitycznej w Rzucewie na polskim wybrzeżu Bałtyku // Przegląd Archeologiczny. 1927. 3. S. 64—81.
95. **Machnik J.** Krag kultury ceramiki sznurowej // PZP. 2. S. 337—411.
96. **Malmer M. P.** Jungneolithische Studien // Acta Archaeologica Lundensia. Bonn; Lund, 1962. 2.
97. **Mathiasen Th.** Danske Oldsager. I. Aeldre Stenalder. København, 1948.
98. **Matthias W.** Kataloge zur mitteldeutschen Schnurkeramik. III: Nordharzgebiet // Veröffentlichungen des Landesmuseums für Vorgeschichte in Halle. Bd. 23. B., 1968.
99. **Matthias W.** Die Schnurkeramik im westlichen Mitteldeutschland // Becherkulturen, Bl. S. 9—28.
100. **Matthias W.** Kataloge zur mitteldeutschen Schnurkeramik. IV: Südharz-Unstrut-Gebiet. B., 1974.
101. **Müller-Beck H.** Seeberg, Burgäschisee-Süd: Holzgeräte und Holzbearbeitung // Acta Bernensia. II, 5. Bern, 1965.
102. **Müller-Karpe H.** Handbuch der Vorgeschichte. München, 1966. 1; 1968. 2.
103. **Okulicz J.** Pradzieje ziem Pruskich od późnego paleolitu do VI w. n. e. Wrocław; W-wa; Kraków; Gdańsk, 1973.
104. **Radig W.** Nordischer und donauländischer Hausbau im jungsteinzeitlichen Mitteleuropa // Mannus. 1929. Ergänzungsband. 7. S. 91—95.
105. **Raschke G.** Mattenabdrücke auf jungsteinzeitlichen Tongeräten von Succase, Kr. Elbing // Elbinger Jahrbuch. 1938. 15. S. 39—44.
106. **Riehm K.** Vorgeschichtliche Salzgewinnung an Saale und Seile // Jahreschrift für mitteldeutsche Vorgeschichte. 1954. 38. S. 112—156.
107. **Riehm K.** Neue Einblicke in die vorgeschichtliche Salzsiedekunst // Forschungen und Fortschritte. 1958. 32. S. 47—49.
108. **Rimantienė R.** Akmens amžiaus paminklai // Lietuvos TSR archeologijos atlasas. V., 1974. 1. P. 5—83.
109. **Rimantienė R.** Sventoji. 1. Narvos kultūros gyvenvietės. V., 1979.
110. **Rimantienė R.** Sventoji. 2. Pamarių kultūros gyvenvietės. V., 1980.
111. **Rimantienė R.** Akmens ir žalvario amžiaus paminklai // Kauno marios. V., 1981. P. 12—28.
112. **Rimantienė R.** Akmens amžius Lietuvoje. V., 1984.
113. **Rimantienė R.** Nemuno žemupio (tarp Kauno ir Veliuonos) vėlyvojo neolito paminklai // LA. 1985. 4. P. 80—98.
114. **Rimantienė R.** Lynupio akmens amžiaus stovykla ir gyvenvietė // LA. 1985. 4. P. 98—111.
115. **Rimantienė R.** Mergežerio 13-a ankstyvojo žalvario amžiaus gyvenvietė // LA. 1985. 4. P. 111—118.
116. **Schiefferdecker P.** Bericht über seine Reise zur Durchforschung der Kurischen Nehrung in archäologischer Hinsicht // SPÖG. 1873. 14. S. 33—69.
117. **Schuldt E.** Die steinzeitliche Inselsiedlung in Malchiner See bei Bazedow, Kreis Malchin // Bodendenkmalpflege in Mecklenburg 1973. 1974. S. 7—65.
118. **Schultze-Motel J.** Kulturpflanzenfunde der Becherkulturen // Becherkulturen. S. 169—172.
119. **Schwantes G.** Vorgeschichte // Geschichte Schleswig-Holsteins. I. Neumünster, 1939.
120. **Springer A.** Die Salzgewinnung der Eingeborenen Afrikas vor der neuzeitlichen europäischen Kolonisation. Inaugural-Disertation Jena // Verda im Thür. 1918.
121. **Stadie K.** Steinzeitdörfer der Zedmar // Festschrift Adalbert Bezenberger zum 14. April 1921 dargebracht. Göttingen, 1921. S. 148—160.
122. **Struve K.** Die Einzelgrabkulturen in Schleswig-Holstein und ihre kontinentalen Beziehungen. Neumünster, 1955.
123. **Szukiewicz W.** Narzędzia kamienne gładzone w pow. Lidzkim i Trockim (gub. Wileńska) // Światowit. 1904. 5. S. 9—16, 50—58.
124. **Sturms E.** Latvijas akmens laikmeta materiāli. 1 // Latvijas aizvēstures materiāli. 2. Rīga, 1936.
125. **Sturms E.** Betrachtungen zur Ursprungs- und Herkunftsproblem der Becherkultur // SMYA. 1957. 58. S. 268—296.
126. **Sturms E.** Die steinzeitlichen Kulturen des Baltikums. Bonn, 1970.
127. **Tetzlaff W.** The Rzucewo-Culture // The Neolithic in Poland. Wrocław; W-wa; Kraków. 1970. P. 356—365.
128. **Tischler O.** Bericht über die Wanderungen auf der Kurischen Nehrung // SPÖG. 1874. 15. S. 25—27.
129. **Tischler O.** Bericht über die Untersuchungen auf der Kurischen Nehrung // SPÖG. 1875. 16. S. 39.
130. **Tischler O.** Bericht über die praehistorisch-anthropologischen Arbeiten der Physikalisch-Ökonomischen Gesellschaft // SPÖG. 1878. 18. S. 258—278.
131. **Tischler O.** Beiträge zur Kenntnis der Steinzeit in Ostpreußen und den angrenzenden Gebieten // SPÖG. 1882. 23. S. 17—40.
132. **Tischler O.** Bericht über die Archäologisch-Anthropologische Abteilung des Provinzial-Museums der Physikalisch-Ökonomischen Gesellschaft bei Gelegenheit der Feier des 100-jährigen Bestehens der Gesellschaft 1890 // SPÖG. 1891. 31. S. 85—104.
133. **Vogt E.** Geflechte und Gewebe der Steinzeit. Basel, 1937.
134. **Weule K.** Leitfaden der Völkerkunde. Leipzig; Wien, 1912.
135. **Wilke G.** Die Religion der Indogermanen in archäologischer Beleuchtung. Leipzig, 1923.
136. **Wisłański T.** Kształtowanie się miejscowych kultur rolniczo-hodowlanych. Plemiona kultury pucharów lejkowatych // PZP. II. S. 165—260.
137. **Wisłański T.** Dalszy rozwój ludów neolitycznych plemion kultury amfor kulistych // PZP. 2. S. 261—299.
138. **Wisłański T.** Krag ludu subneolitycznych w Polsce // PZP. II. S. 319—336.
139. **Wyss R.** Wirtschaft und Technik // Ur- und Frühgeschichtliche Archäologie der Schweiz. 2. Die jüngere Steinzeit. Basel, 1969. S. 117—138.
140. **Zagorskis F.** Zvejnieku akmens laikmeta kapulauka apbedijumu tipologija un hronologija // AuE. 1974. 11. Lpp. 7—24.
141. **Zurek J.** Osada z młodszej epoki kamiennej w Rzucewie, pow. wejherowski, i kultura rzucewska // Fontes Archaeologici Posnaniensis 1953. Poznań, 1954. 4. P. 1—42.
142. **Амброз А. К.** Раннеземледельческий культовый символ («ромб с крючками») // СА. 1965. 3. С. 14—27.
143. **Артеменко И. И.** Племена верхнего и среднего Поднепровья в эпоху бронзы. М., 1967.
144. **Беценбергер А.** О доисторических древностях Восточной Пруссии // Труды девятого археологического съезда в Вильне в 1893 г. 2. Протоколы. М., 1897. С. 87.
145. **Богаевский Б. Л.** Земледельческая религия. Афин. Пгр. 1916. 1.
146. **Брюсов А. Я.** «Сетчатая» керамика // СА. 1950. 14. С. 287—305.
147. **Брюсов А. Я.** Очерки по истории племен европейской части СССР в неолитическую эпоху. М., 1952.
148. **Бутримас А.** Кремневые стамески в материале неолита Литвы // Древности Белоруссии и Литвы. Минск, 1982. С. 12—19.
149. **Ванкина Л. В.** Торфяниковая стоянка Сарнате. Рига, 1970.
150. **Ванкина Л. В.** Шнуровая керамика на территории Латвии // Из древнейшей истории балтских народов по данным археологии и антропологии. Рига, 1980. С. 47—58.
151. **Гамкрелидзе Т. В., Иванов Вяч. Вс.** Индоевропейский язык и индоевропейцы. Реконструкция и историко-типологический анализ праязыка и протокультуры. II. Тбилиси, 1984.
152. **Гирнинкас А. А.** Поздний неолит Восточной Литвы (По данным материалов памятников оз. Крятуонас). Дис. ... канд. ист. наук. Вильнюс, 1982.
153. **Граудонис Я. Я.** Латвия в эпоху поздней бронзы и раннего железа. Рига, 1967.

154. Гурина Н. Н. Древние памятники Кольского полуострова // МИА. 1973. 172. С. 45—53.
155. Иванов Вяч. Вс. Об одном типе арханчных знаков искусства и пиктографии // Ранние формы искусства. М., 1972. С. 105—133.
156. Иванов Вяч. Вс., Топоров В. Н. Комментарий к описанию кетской мифологии // Кетский сборник. Мифология, этнография, тексты. М., 1969.
157. Исаенко В. Ф. Неолит Припятского Полесья. Минск, 1976.
158. Исаенко В. Ф., Чернявский М. М. Новые данные по спорным вопросам бронзового века Белоруссии // Белорусские древности. Минск, 1967. С. 155—181.
159. Крайнов Д. А. Древнейшая история Волго-Окского междуречья: Фатьяновская культура II тысячелетия до н. э. М., 1972.
160. Краснов Ю. А. Раннее земледелие и животноводство в лесной полосе Восточной Европы. М., 1971.
161. Лозе И. А. Новый центр обработки янтаря эпохи неолита в Восточной Прибалтике // СА. 1969. 3. С. 124—134.
162. Лозе И. Резная скульптура каменного века Восточной Прибалтики в соотношении с уральской скульптурой // Проблемы археологии Урала и Сибири. М., 1973. С. 174—182.
163. Лозе И. А. Поздний неолит и ранняя бронза Лубанской равнины. Рига, 1979.
164. Моора Х. А. О древней территории расселения балтских племен // СА. 1958. 2. С. 9—33.
165. Римагнене Р. К. Стоянка каменного и бронзового веков Самантонис // СА. 1960. 2. С. 115—127.
166. Рыбаков Б. А. Космология и морфология земледельцев энеолита // СА. 1965. С. 24—47; 2. С. 13—33.
167. Рыбаков Б. А. Язычество древних славян. М., 1981.
168. Соловьев Л. П. Селища с текстильной керамикой на побережье Западной Грузии // СА. 1950. 14. С. 265—286.
169. Супрун В. Г. Памятники каменного века и эпохи бронзы в бассейне среднего течения р. Щары // Древности Белоруссии. Минск, 1966. С. 101—110.
170. Тимофеев В. И. Новые данные по хронологии неолита юго-восточной Прибалтики // КСИА. 1978. 153. С. 34—37.
171. Формозов А. А. Памятники первобытного искусства на территории СССР. М., 1966.
172. Янитс Л. Ю. Поселения эпохи неолита и раннего металла в приустье р. Эймайги. Таллин, 1959.

## TURINYS

|   |     |
|---|-----|
| PRATARME .....  | 3   |
| NIDOS GYVENVIETES TYRINEJIMAI .....   | 6   |
| KULTŪRINIS SLUOKSNIS IR PASTATŲ LIEKANOS .....  | 9   |
| Pastatų liekanos (15—31). 1-a grupė (15—16). 2-a grupė (16). 3-a grupė (16). 4-a grupė (16—18). 5-a grupė (18). 6-a grupė (18—20). 7-a grupė (20—21). 8-a grupė (21). 9-a grupė (21—25). 10-a grupė (25—26). 11-a grupė (26). 12-a grupė (26). 13-a grupė (26—29). Gyvenvietės vaizdas (29—31). |     |
| STRATIGRAFIJOS IR PALEOGEOGRAFIJOS PASTABOS ( <i>Rimoydas Kunskas</i> ) .....   | 31  |
| SMULKIEJI TITNAGO IR JO PAKAITALŲ ĮRANKIAI .....  | 35  |
| Skaldytiniai (35). Skeltukai (35). Peiliai (36—39). Gremžtukai (39—42). Gražteliai ir ylos (42—44). Rėžtukai (44). Grandukai (44—45). Brankteliai (45). Kaltelių ašmenėliai (45—50). Specialūs įrankiai (50).   |     |
| GINKLAI .....   | 50  |
| Strėlių antgaliai ir ietigaliai (50—53). Laiviniai kovos kirviai (54). Buožė (54—55). Didieji kovos kirviai (55).   |     |
| UNIVERSALŲ AKMENINIŲ DARBO ĮRANKIAI .....   | 55  |
| Titnaginiai kirveliai (55—56). Įtvėriamieji kitų akmenų rūšių kirveliai (56—60). Skobteliai (60—63). Kaltai (63). Galastuvai (63—64).   |     |
| GYVENTOJŲ VERSLAI IR ĮRANKIAI .....   | 64  |
| Medžioklė .....   | 64  |
| Zūklė .....   | 65  |
| Rankiojimas .....   | 67  |
| Gyvulininkystė .....  | 67  |
| Zemės ūkis .....  | 68  |
| Kapliai (68—76). Pjautuvų ašmenėliai (76). Trintuvėliai ir girnelės (76—77).  |     |
| Druskos gavyba .....  | 78  |
| Pynimas ir audimas .....  | 80  |
| GINTARO PAPUOSALAI .....  | 82  |
| Kabučiai (82—84). Sagutė (84—85). Vamzdėliniai karoliai (85). Grandys (85—86).  |     |
| KERAMIKA .....  | 86  |
| Narvos tipo keramika .....  | 87  |
| Pamarių kultūros keramika .....   | 90  |
| Amforos (90—98). Taurės (98—110). Puodynėlės (111—117). Plačiaangės puodynės (118—134). Apskriti dubenys (134—143). Pailgieji dubenėliai (vonešės) (143—146).   |     |
| Keramikos ornamentika .....   | 146 |
| Virveliniai motyvai (147—158). Juostelių motyvai (158—160). Įraižių motyvai (160—162). Perlinių eilučių motyvai (162—163). Ispaudėlių motyvai (163—165). Nagų ir pirštų išpaudų motyvai (165—166). Reljefiniai motyvai (166—168). Nepuoštoji keramika (168—169). Apdaila (169—170).             |     |
| PASAULEVAIZDŽIO PĖDSAKAI .....  | 170 |
| NIDA TARP KITŲ PAMARIŲ KULTŪROS PAMINKLŲ .....  | 175 |
| НИДА: ПОСЕЛЕНИЕ ДРЕВНИХ БАЛТОВ .....  | 178 |
| Объяснения к табличкам .....  | 188 |
| Подписи под иллюстрациями .....   | 188 |
| NIDA: EINE FRÜHBALTISCHE SIEDLUNG .....   | 191 |
| Erklärung der Tabellen .....  | 201 |
| Abbildungen .....   | 202 |
| Sutrumpinimai .....   | 204 |
| Literatūra .....  | 205 |



**Rimantienė R.**

Ri71 Nida: Senųjų baltų gyvenvietė / LTSR MA Istorijos inst.— V.: Mokslas, 1989.— 211, [1] p.: iliustr.

Santr.: rus., vok.— Bibliogr., p. 205—210 (172 pavad.), ir sutrump. p. 204—205.

ISBN 5—420—00608—1

Leidinyje supažindinama su senosios Nidos gyvenvietės tyrinėjimų duomenimis: kultūriniu stuoksniu ir pastatų liekanomis, smulkiaisaitis fitnago ir jo pakaitalų irankiais, ginklais, universaliais akmeniniais darbo irankiais, gyventojų verstlais ir irankiais. Nušviečiamas sudėtingas Nidos, kaip ir visos Pamarių kultūros, gyventojų pasaulėvaizdis, apžvelgiami svarbiausi Pamarių kultūros kilmės, ryšių su kitomis kultūromis ir jos esmės klausimai.

R 050400000—042  
M854(08)—89 Neskelbta

BBK 63.4(2L)  
MBBK 902.6

Научное издание. *Римантене Римуте*. НИДА: ПОСЕЛЕНИЕ ДРЕВНИХ БАЛТОВ. Монография. Вильнюс, «Мокслас», 1989. На литовском языке

Mokslinis leidinys. *Rimantienė Rimutė*. NIDA: SENŪJŲ BALŲ GYVENVIETĖ. Monografija. Redaktoriai: D. Leščinskienė, E. Artisiuk ir J. Gvardinskas. Viršelio dailininkė V. Kuraitė. Meninė redaktorė V. Kuraitė. Techninė redaktorė L. Zvinakevičienė. Korektorės: G. Gerasimčikaitė, J. Lekienė

ИБ № 3225

Duota rinkti 1988.09.08. Pasirašyta spausdinti 1989.01.06. Formatas 60×90<sup>1</sup>/<sub>16</sub>. Popierius — spaudos Nr. 1. Garnitūra — literatūrinė, 10 punktų. Iškilioji spauda. 13,25 sąl. sp. l.— 1 l. Įkl. 14,87 sąl. spalv. atsp. 15,98 apsk. leid. l.— 0,84 l. Įkl. Tiražas 5000 egz. Užsaky-mas 7103. Kaina 3 rb 70 kp. Leidykla „Mokslas“, 232050 Vilnius, Zvaigždžių 23. Spaudė Motiejaus Sumausko spaustuvė, 232600 Vilnius, Strazdelio 1. Įklijas spaudė K. Poželos spaustuvė, 233000 Kaunas, Gedimino 10.



Prieš šimtą metų Karaliaučiaus archeologai Kuršių neriją laikė turtingiausiu vėlyvojo akmens amžiaus gyvenviečių kraštu. Dideli keramikos ir akmens dirbinių rinkiniai buvo sukaupti Prūsijos muziejuose. Kopas apsodinus, vėliau archeologai šio krašto netyrinėjo, tad po II pasaulinio karo mums buvo likę tik kai kurių radinių piešiniai, daug kartų perspausdinti knygose. Nauji išsamūs 1974–1978 m. Nidos gyvenvietės kasinėjimai papildė mūsų žinias apie senųjų vakarų baltų kultūrą.

